

Магістр 2 року навчання
фінансового факультету ХНЕУ ім. С. Кузнеця

СТРУКТУРНО-ФУНКЦІОНАЛЬНЕ МОДЕЛЮВАННЯ ПРОЦЕСУ УПРАВЛІННЯ ДОХІДНІСТЮ БАНКУ

Анотація. Обґрунтовано необхідність розробки підходу до управління дохідністю банку та запропоновано структурно-функціональну модель процесу управління дохідністю, яка дозволяє спостерігати за бізнес-процесом управління банку та уявити логіку проведення заходів із підвищення дохідності.

Аннотация. Обоснована необходимость разработки подхода к управлению доходностью банка и предложена структурно-функциональная модель процесса управления доходностью, которая позволяет наблюдать за бизнес-процессом управления банка и представить логику проведения мер по повышению доходности.

Annotation. The necessity for development of an approach to the bank profitability management is justified and a structural-functional model of profitability management is offered, which makes it possible to supervise the bank management business-process and conceive the logic of profitability improvement efforts.

Ключові слова: банки, модель, дохідність, система управління дохідністю діяльності банку.

Усі заходи з управління діяльністю банку здійснюються лише з однією метою – отримання максимально можливого доходу. Забезпечення достатнього рівня доходу як основного стимулу діяльності банку відноситься до найбільш складних і недостатньо досліджених проблем фінансового планування.

У зв'язку з цим, дослідження питання управління дохідністю банку набуває особливого значення, що зумовлює актуальність обраної теми.

Питання створення системи забезпечення дохідності діяльності банку знайшло відображення у працях таких науковців, як: Коршикова Т. І., Лигор М. М., Стрільчук В. О., Слобода Л. І., Мещерякова А. А., Помориної М. А., Маслак Н. Г. [1 – 4]. Однак питання впровадження системи структурно-функціонального моделювання у сфері аналізу діяльності банку потребує подальшої розробки.

Метою статті є розробка підходу управління дохідністю банку на основі формування структурно-функціональної моделі процесу управління дохідністю банку, яка дозволяє скоординувати послідовність дій банку і спостерігати за бізнес-процесом управління.

Бізнес-процес – це цілеспрямована послідовність дій, котрі необхідна для отримання заданого кінцевого результату. Сьогодні для зображення бізнес-процесів використовують бізнес-моделі – опис системи з визначеним рівнем деталізації, який дозволяє із заданою точністю розуміти й імітувати процес керування банком. На сьогодні використання структурно-функціонального методу є одним із найпоширеніших методів подання бізнес моделі.

Формування моделі відбувається у програмному продукті BPwin за стандартом IDEF0, що передбачає опис етапів модельованого процесу. Особливостями стандарту IDEF0 є те, що він дозволяє подати алгоритм удосконалення у вигляді діаграми, наочно подати послідовність етапів модельованого процесу.

Кожна система, як і система управління дохідністю банку має межу, яка відокремлює її від зовнішнього світу. Взаємодія системи з навколишнім світом описується як вхід, а ресурс, який переробляється системою – показується з лівої сторони блоку, вихід, або результат діяльності системи – показується з правої сторони блоку, стратегії і процедури, під управлінням яких проводиться робота – показується з верхньої сторони блоку, і ресурси, необхідні для проведення роботи – показується з нижньої сторони блоку.

Така функціональна орієнтація є принциповою – функції системи аналізуються незалежно від об'єктів, якими вони оперують. Це дозволяє чіткіше моделювати логіку і взаємодію процесів організації.

Формалізація даного процесу є ретельною підготовкою до майбутнього з урахуванням впливу факторів внутрішнього за зовнішнього середовища. Реалізація всіх етапів модельованого процесу має відбуватися кредитним департаментом, валютним департаментом, регіональним менеджером та програмним забезпеченням.

На основі аналізу літератури з цього питання автор пропонує послідовність етапів управління дохідністю банку у вигляді декомпозиції контекстної діаграми "Система управління дохідністю банку", яку наведено на рисунку.



Рис. Діаграма декомпозиції контекстної діаграми "Система управління дохідністю банку"

На рисунку наведено контекстну діаграму вдосконалення процесу управління дохідністю банку. На даній діаграмі наявні такі елементи:

- вхід бізнес-процесу – об'єкт бізнес-процесу (процедура, операція), котрий взаємодіє із зовнішніми бізнес-процесами та отримує від них інформацію (ресурси). У даному випадку входом є фінансова звітність банку та статистичні показники діяльності банків України;
- вихід бізнес-процесу – об'єкт бізнес-процесу, котрий взаємодіє із зовнішніми бізнес-процесами та передає їм інформацію (ресурси), які є результатом виконання бізнес-процесу. Для даної моделі на виході буде отримано звіт про ефективність дохідних операцій банку;
- управління – статут банку, нормативні положення НБУ, методика оцінки дохідності, методика аналізу фінансової звітності та методика прогнозування;
- механізм – здійснення управлінських впливів, у якості якого виступають кредитний департамент, валютний департамент, відділ роботи з цінними паперами, регіональний менеджер та програмне забезпечення.

Також слід зазначити, що окрім поетапної діяльності банку в сфері управління дохідності та розробки тактичних і оперативних цілей щодо підтримки належного рівня дохідності, необхідно розробити систему контролінгу доходу банку передбачається система контролінгу доходу. Це комплекс прийомів і заходів з контролю за виконанням плану дохідності банку. Існують певні вимоги до системи цього контролю [1]:

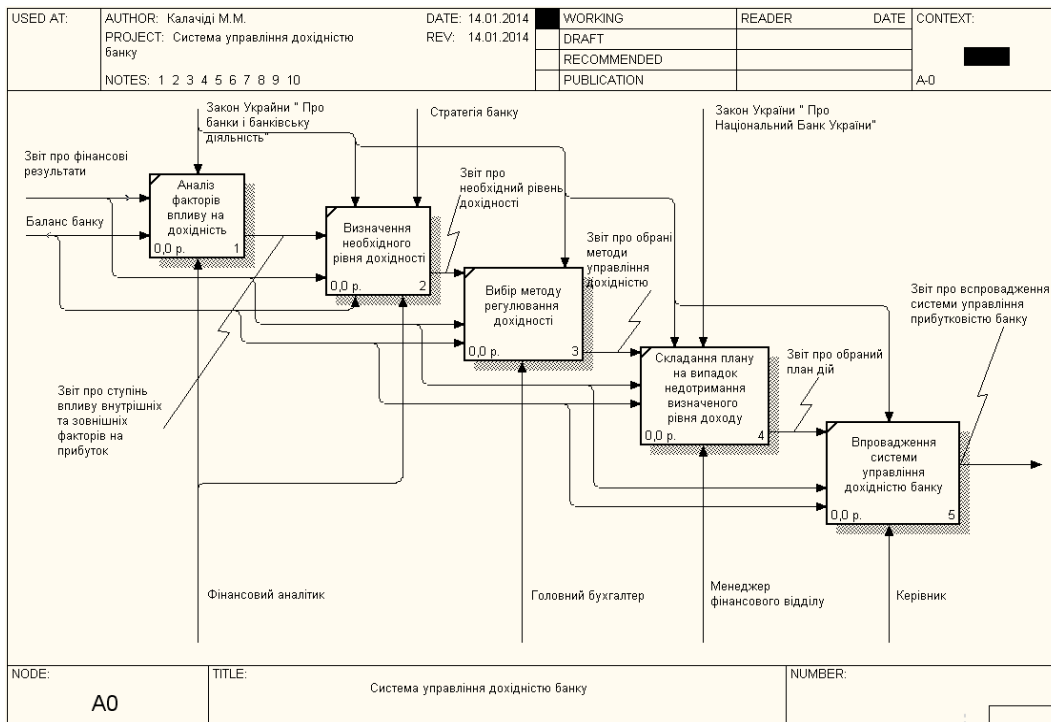
- орієнтація на реалізацію розробленої політики управління дохідності;
- забезпечення багатоцільового характеру контролю доходу;
- орієнтація контролю доходу на кількісні значення параметрів;
- відповідність методів контролю підходам до засобів аналізу;
- своєчасність операцій контролю доходу за критерієм упередження;
- забезпечення гнучкості та прозорості при організації контролю.

Підсумовуючи, слід зазначити, що використання запропонованої моделі управління дохідністю банку, розроблену в програмному продукті BPwin 4.0 за стандартом IDEF0, та поетапне виконання складових, забезпечить безперебійне функціонування банку та збільшить дохідність в банку у цілому.

Отже, запропоноване управління дохідності банку та розроблена з урахуванням цього структурно-функціональна модель дозволяє регіональному кредитному менеджеру уявити логіку проведення підвищення ефективності дохідності, що сприятиме підвищенню якості прийняття управлінських рішень щодо зазначеної предметної області.

Перевагами застосування структурно-функціональних моделей є те, що вони дозволяють виявляти недоліки в організації тих чи інших бізнес-процесів в організаціях та знаходити шляхи вдосконалення даних процесів із метою більш ефективного їх функціонування. Банк як організаційно складна система дій та взаємодій потребує подальшого моделювання процесів, які є невід'ємними складовими у її життєдіяльності.

Таким чином, кожен процес, кожна операція банку може бути змодельована з використанням сучасних CASE-технологій, та вдосконалена шляхом проведення реінжинірингу.

Наук. керівн. Тисячна Ю. С.

Література: 1. Коршикова Т. І. Контроль та управління ризиками в кредитній діяльності банків [Текст] / Т. І. Коршикова // Вісник НБУ. – 2003. – № 1. – С. 24–25. 2. Лигор М. М. Моделювання прибутку комерційного банку з

урахуванням особливостей різних філій / М. М. Лигор // Вісник Університету банківської справи Національного банку України. – 2010. – № 2. – С. 236–240. 3. Стрільчук В. О. Реінжиніринг процесу управління кредитними ризиками / В. О. Стрільчук // Проблеми і перспективи розвитку банківської системи України. – Суми : Мрія-1, 2005. – Т. 13. – С. 41–145. 4. Слобода Л. І. Класифікація та характеристика чинників кредитних ризиків банківських установ / Л. І. Слобода // Регіональна економіка. – 2010. – № 2. – С. 185–189. 5. Антонюк Г. А. Управління кредитними ризиками в банківській діяльності / Г. А. Антонюк // Наукові записи. – 2009. – № 15. – 187 с. 6. Благодир Я. Я. Управління кредитними ризиками на основі удосконалення їх оцінки : автореф. дис. на здобуття наук. ступеня канд. екон. наук : спец. 08.00.08 "Гроші, фінанси та кредит" / Я. Я. Благодир. – Львів : б. в., 2006. – 20 с.