

Харківський національний
економічний університет

*Управління
розвитком*

Збірник наукових робіт

№ **17** (114) 2011

видається щомісячно

Харків · ХНЕУ · 2011

Засновник і видавець ХНЕУ.
Свідоцтво про державну реєстрацію
друкованого засобу масової інформації
КВ № 16779–5351 ПР. від 21.05.2010 р.

Затверджено на засіданні
вченої ради університету,
протокол № 1 від 31.08.2011 р.

Редакційна колегія

Пономаренко В. С. — докт. екон. наук, професор (головний редактор)

Афанасьєв М. В. — канд. екон. наук, професор ХНЕУ

Внукова Н. М. — докт. екон. наук, професор ХНЕУ

Гриньова В. М. — докт. екон. наук, професор ХНЕУ

Дікань Л. В. — канд. екон. наук, професор ХНЕУ

Дорошнін М. С. — докт. екон. наук, професор ХНЕУ

Іванов Ю. Б. — докт. екон. наук, професор

Науково-дослідного центру індустріальних
проблем розвитку НАН України

Кизим М. О. — докт. екон. наук, професор

Науково-дослідного центру індустріальних
проблем розвитку НАН України

Клебанова Т. С. — докт. екон. наук, професор ХНЕУ

Козьменко О. В. — докт. екон. наук, професор

Української академії банківської справи

Національного банку України

Криворотов В. В. — докт. екон. наук, професор

Уральського федерального університету
імені першого Президента Росії Б. Н. Ельцина

Левикин В. М. — докт. техн. наук, професор

Харківського національного університету
радіоелектроніки

Лутай Л. А. — докт. екон. наук, професор

Донецького національного університету економіки
і торгівлі імені Михайла Туган-Барановського

Малярець Л. М. — докт. екон. наук, професор ХНЕУ

Назарова Г. В. — докт. екон. наук, професор ХНЕУ

Орлов П. А. — докт. екон. наук, професор ХНЕУ

Пилипенко А. А. — докт. екон. наук, професор ХНЕУ

(заступник головного редактора)

Попов О. Є. — докт. екон. наук, професор ХНЕУ

Пушкар О. І. — докт. екон. наук, професор ХНЕУ

Сєдова Л. М. — відповідальний секретар

Чухрай Н. І. — докт. екон. наук, професор

Національного університету "Львівська політехніка"

Ястремська О. М. — докт. екон. наук, професор ХНЕУ

Chauchat Jean-Hugues — professeur (HdR)

de l'Université Lumière Lyon2

Solarz Jan Krzysztof — prof. nadzw.dr hab. Akademia
finansów, Warszawa

Wackowski Kazimierz — prof. nzw. dr hab.

Politechnika Warszawska

Zehetner Andreas — mag. Uppu Austria University

of Applied Sciences

Поштова адреса

засновника і видавця:

61001, Україна, м. Харків, пр. Леніна, 9а

Головний редактор **Пономаренко В. С.**

Конт. телефон: (057)702-03-04

Поштова адреса редакції:

61001, Україна, м. Харків,
пров. Інженерний, 1а, 1 під'їзд

Зав. редакції **Сєдова Л. М.** (057)758-77-05

Редакція (057)758-77-04

Редактори: **Лященко Т. О., Замазій О. Є.,**

Семенова І. М.

Комп'ютерна верстка — **Сосненко Л. С.**

E-mail: vydav@ksue.edu.ua

Відповідальність за достовірність фактів, дат, назв, імен, прізвищ, цифрових даних, які наводяться, несуть автори статей.

Рішення про публікацію статті приймає редакційна колегія. У текст статті без узгодження з автором можуть бути внесені редакційні виправлення або скорочення.

Редакція залишає за собою право їх опублікування у вигляді коротких повідомлень і рефератів.

При передрукуванні матеріалів посилання на збірник обов'язкове.

Підписано до друку 08.09.2011 р.

Формат 84×108 1/16. Панір MultiCopy.

Ум.-друк. арк. 21,5. Обл.-вид. арк. 26,75. Тираж 500 прим. Зам. № 559.

Ціна договірна.

Видавець і виготівник — видавництво ХНЕУ, 61001, м. Харків, пр. Леніна, 9а.

Свідоцтво про внесення до Державного реєстру суб'єктів видавничої справи
Дк № 481 від 13.06.2001 р.

© Харківський національний
економічний університет, 2011.

© Видавництво ХНЕУ,
дизайн, оформлення обкладинки, 2011.

ЕКОНОМІЧНІ ПРОБЛЕМИ ЕКОЛОГІЇ В УКРАЇНІ

Анотація. Розглянуто економічні проблеми навколишнього середовища в Україні.

Аннотация. Рассмотрены экономические проблемы окружающей среды в Украине.

Annotation. Ecological problems of environment in Ukraine are regarded in the article.

Ключові слова: екологія, екологічні проблеми.

Прагнення суб'єктів господарювання максимізувати прибуток найчастіше призводить до недотримання екологічних норм, гальмує розвиток і використання безпечних технологій і стандартів. Збиток від порушень правил захисту навколишнього середовища може бути як екологічним, так і економічним. Якщо екологічний збиток проявляється в забрудненні й виснаженні природи та екологічних систем у цілому, то економічному збитку піддаються не тільки матеріальна база господарюючих суб'єктів, а також його майно і доходи. Цим визначається актуальність даної статті.

Питаннями економічних проблем навколишнього середовища займаються багато вітчизняних і закордонних вчених. Так, вітчизняний вчений А. Карганян вважає, що заміна в сільському господарстві хімічних добрив на органічні добрива збереже обмежені земельні ресурси й екологію, а російський еколог В. Юдін вирішує проблеми переробки відходів і використання їх у господарській діяльності як паливних ресурсів [1].

Метою даної статті є виявлення основних економічних проблем, що виникають в Україні внаслідок впливу господарської діяльності на екологію.

У даний момент на Україні перебуває більше 1 700 особливо небезпечних промислових об'єктів. У цілому по Україні техногенне навантаження в п'ять-шість разів перевищує показники інших країн Європи. Уряд України на сьогоднішній день вважає екологічну ситуацію в Україні незадовільною [2].

Однією з найважливіших економічних проблем екології в Україні можна вважати фінансову сторону захисту навколишнього середовища. Бюджет і державні стратегічні програми відводять природоохоронним проблемам далеко не перше місце. Тому недостатній пріоритет екологічної складової в національних програмах розвитку є істотним бар'єром до залучення великих коштів з міжнародних джерел.

За статистичними даними, тільки протягом минулого року в навколишнє середовище потрапило близько 60 мільйонів тонн небезпечних забруднюючих речовин, з яких більше 70 % – токсичні відходи. У більшості промислових міст забруднення повітря перевищує припустимі концентрації по двоокису азоту, оксиду вуглекислого газу й двоокису сірки. Найбільш брудні міста країни – це Одеса, Луцьк, Слов'янськ, Донецьк, Дніпропетровськ, Рівне, Дніпродзержинськ, Запоріжжя й Луганськ. Найбільше забруднення повітря роблять викиди підприємств паливно-енергетичного комплексу й металургії (до 31 %), вугільної (до 22 %), а також хімічної й нафтохімічної промисловості (до 3 %) [3].

Подібна екологічна ситуація обумовлена недостатнім фінансуванням природоохоронних заходів, спрямованих на зниження рівня забруднення атмосфери. Крім того, у басейнах рік України за останні роки спостерігається істотне зниження якості водних ресурсів. На сьогоднішній день в Україні немає жодного водоймища, який би можна було віднести до першої категорії за ступенем забруднення води й основними санітарно-хімічними й мікробіологічними показниками. Відповідно до експертних оцінок, через 30 років половина населення Землі буде страждати від нестачі води, а для України такий час може наступити значно раніше. Зокрема, обсяги водних ресурсів України характеризуються нерівномірним просторовим і сезонним розподілом. При цьому найменш забезпечені водним ресурсом Донбас, Кривий Ріг та Крим.

У Харківській області на даний момент перебуває 1 180 тонн відходів і пестицидів. Тому Харків входить у п'ятірку міст України, де ситуація з відходами найбільш катастрофічна.

Для вирішення екологічних питань урядова природоохоронна команда України доручила міністерствам, облдержадміністраціям, держкомітетам здійснити заходи, розробити методики розрахунку нанесених збитків державі забруднювачами, передбачити реалізацію проектів з упровадження найсучасніших технологій очищення стічних вод для міст. Щорічно органи місцевого самоврядування й виконавчої влади кожного регіону повинні передбачати в місцевих бюджетах кошти на фінансування робіт з визначення й установлення границь водоохоронних зон і прибережних захисних смуг у них із залученням коштів інвесторів та орендарів земельних ділянок.



Однак основна екологічна проблема є економічною: яким чином і на яких законодавчих принципах сільські, селищні й міські ради зможуть залучати кошти інвесторів і орендарів на ці заходи, якщо сама держава їх не фінансує. Вихід із ситуації уряд України бачить у тому, щоб розробити кардинально нову екологічну стратегію й концепцію державного керування, що врахувала б сучасні природоохоронні й екологічні вимоги до економічної діяльності всіх галузей і стала б складовою частиною основних державних програм економічного напрямку.

Вищесказане доказує, що в Україні існує нагальна потреба продовження наукових досліджень у даній сфері.

Наук. керівн. Кліменко О. М.

Література: 1. Сайт державних і приватних ініціатив охорони природи й забезпечення стійкого економічного росту. – Режим доступу : www.eco-ukraine.org.ua. 2. Тищенко В. Верховна Рада України підтримає екологію й економіку одночасно / В. Тищенко // Економічна правда. – 19.05.2011. 3. Сайт Державної екологічної інспекції в Харківській області. – Режим доступу : www.ecoinsp.kharkov.ua.

Супрун Е. Г.

УДК 316.612(477)

Студент 3 курсу
факультету міжнародних економічних відносин ХНЕУ

ЗНАЧЕНИЕ САМОРЕАЛИЗАЦИИ ЛИЧНОСТИ ДЛЯ РАЗВИТИЯ ЧЕЛОВЕЧЕСКОГО ПОТЕНЦИАЛА УКРАИНЫ

Аннотация. Рассмотрена актуальная проблема – роль самореализации личности для развития человеческого потенциала Украины в условиях современного украинского общества с позиции социального прогресса.

Анотация. Розглянуто актуальну проблему – роль самореалізації особи для розвитку людського потенціалу України в умовах сучасного українського суспільства з позиції соціального прогресу.

Annotation. The actual problem – the role of self-realization of the person for development of human potential of Ukraine in the conditions of a modern Ukrainian society from a position of the social progress is considered.

Ключевые слова: самореализация личности, индекс развития человеческого потенциала, индекс человеческого развития, социальный прогресс.

Актуальность темы статьи определяется стремлением человечества к социальному прогрессу. С позиции социального прогресса отечественные и зарубежные ученые рассматривают проблемы самореализации человека, отличие человека от животных. В чем же оно заключается, в способности думать и строить отношения с себе подобными? Добывать еду мирными способами, но и подчинять себе других людей, умение анализировать и строить логические умозаключения?

Да, но все же основным отличием человека от животного является стремление к познанию себя и своего назначения в этом мире, а не просто выживание в нем.

Объектом исследования является процесс самореализации личности как составной элемент развития человеческого потенциала.

Предмет исследования – процесс продвижения к самореализации.

Целью работы выступает анализ возможностей самореализации личности для развития человеческого потенциала Украины с позиции социального прогресса.

Задачи исследования – проанализировать вопрос самореализации личности и дать оценку его состояния в Украине.

Большинство людей видят за процессом самореализации лишь получение очевидных преимуществ, например, таких, как богатство и слава. Ученые считают, что самореализация человека – естественная потребность, на которую указывают психологи. Так, А. Маслоу считал, что

© Супрун Е. Г., 2011

жизнь – это процесс постоянного выбора. В каждый момент человек имеет выбор: или отступление, или продвижение к цели. Либо движение к еще большей боязни, страхам, защите, либо выбор цели и рост духовных сил. Выбрать развитие вместо страха раз десять в день – значит десять раз продвинуться к самореализации. Э. Фромм признавал за человеком право осознанно искать пути самореализации, а З. Фрейд назвал эту потребность бессознательной – биологической или инстинктивной [1; 2].

В 1990 году ПРООН (Программа развития Организации Объединенных Наций) опубликовала свой первый доклад с оценкой экономического и социального прогресса стран мира, в котором было сформулировано понятие развития человека: "Развитие человека является процессом расширения спектра выбора. Наиболее важные элементы выбора – жить долгой и здоровой жизнью, получить образование и иметь достойный уровень жизни. Дополнительные элементы выбора включают в себя политическую свободу, гарантированные права человека и самоуважение" [1].

Концепция развития человека оказала серьезное влияние на то, как государственные деятели, политики, средства массовой информации, специалисты в области развития, экономисты и представители других общественных наук оценивают социальный прогресс. Самореализация личности – это путь, который ведет к пониманию себя, удовлетворению своих потребностей, необходимых для достижения душевного комфорта, повышению социального прогресса страны [3]. Самореализация человека предполагает сохранение позитивных результатов в течение длительного времени и противодействие процессам, которые ведут к обнищанию людей или усиливают их угнетение и структурную несправедливость. Поэтому ключевыми являются и такие принципы, как социальная справедливость, устойчивость и уважение к правам человека. Исходя из этого, эксперты ПРООН предлагают ее новое, уточненное определение, соответствующее практике и научным исследованиям по проблемам развития человека: "Развитие человека представляет собой процесс расширения свободы людей жить долгой, здоровой и творческой жизнью, на осуществление других целей, которые, по их мнению, обладают ценностью; активно участвовать в обеспечении справедливости и устойчивости развития на планете" [3].

В отчете по человеческому развитию, обнародованному Программой развития ООН, Украина заняла 69 место и попала в группу государств с высоким уровнем развития человеческого потенциала. По данным рейтинга, в Украине средняя продолжительность жизни составляет 68 лет, продолжительность образования – 11 лет, ВВП – более 6 тыс. долл. на душу населения [2].

Исходя из нового определения, развитие человека имеет три компонента. Первый – это благосостояние, то есть расширение реальных свобод человека таким образом, чтобы они могли процветать. Второй – расширение прав и возможностей человека, а также агентность, иначе – возможность человека или групп людей действовать и получать ценные результаты. Третий компонент – это справедливость, а именно: повышение социальной справедливости, обеспечение устойчивости результатов во времени, уважение прав человека и других целей общества.

Для анализа самореализации личности, а также основываясь на определении и составляющих компонентах концепции развития человека, данных ПРООН, можно использовать индекс человеческого потенциала.

Как известно, индекс развития человеческого потенциала – это экономический индекс, применяемый ООН для характеристики качества жизни в различных странах. Понятно, что уровень жизни, или уровень благосостояния, и качество жизни – это разные понятия, и их нельзя смешивать. Уровень жизни характеризует лишь уровень материального благополучия, то есть степень удовлетворения людьми материальных потребностей. Средний уровень жизни в стране достаточно хорошо отражает такой показатель, как ВВП на душу населения. Понятие качества жизни, кроме уровня жизни населения в стране, включает в себя также нематериальные, не выражаемые в деньгах и не определяемые одними лишь деньгами, аспекты жизни людей. Это такие стороны жизни общества, как здоровье и продолжительность жизни людей, свобода от стрессов, возможности для отдыха и досуга, для культурного развития и самореализации, доступ к знаниям и иным богатствам духовной культуры. Ясно, что объективно охарактеризовать качество жизни граждан какой-либо страны очень трудно – именно потому, что качество жизни – чрезвычайно сложное и многогранное понятие, и его никак невозможно выразить в долларах или евро. Здесь необходимо использовать дополнительный интегральный показатель, но, тем не менее, полученные с его помощью результаты всегда будут неполными и спорными.

Использование индекса человеческого потенциала для анализа возможностей самореализации личности, оценка ее важности для развития человеческого потенциала Украины имеют недостатки. Как и показатель среднедушевого ВВП, он ничего не говорит о масштабах бедности или темпах ее сокращения. Кроме того, величина индекса человеческого потенциала зависит не только от абсолютных показателей данной страны, но и от существующих в мире минимумов и максимумов этих показателей – от минимальной и предположительно максимальной средней продолжительности жизни, от минимального и максимального среднедушевого ВВП. Такая зависимость означает, что любое улучшение этих показателей у других стран или в мире в целом относительно ухудшает положение какой-либо страны в таблице о рангах по индексу человеческого потенциала. Отсюда, однако, вовсе не следует, что эта страна ухудшает свои позиции или деградирует [4].

Кроме того, критерии того, насколько полно и гармонично происходит реализация себя самого, могут быть определены только самим человеком. Такие критерии определяются субъективно: чувствует ли он, что весь свой потенциал использует на все сто процентов, не оставляя в тени никакие из аспектов своей жизни. Внешние признаки – семья, карьера, материальное благополучие,



социальный статус и успех – не говорят о самореализации человека ровным счетом ничего. Только с помощью субъективных критериев можно определить, насколько человек успешен в деле реализации себя и своей жизни. Только самостоятельно ответив на все эти вопросы – не умом, но сердцем, человек может понять, насколько он успешен в своей самореализации.

Таким образом, используя индекс человеческого потенциала, следует помнить, что он является лишь одним из инструментов анализа, отражающим лишь некоторые процессы, протекающие в обществе и экономике отдельных стран и регионов.

Как видно из статьи, широкий спектр направлений исследований данного вопроса определяет необходимость продолжения их дальнейшего изучения и анализа.

Научн. рук. Клименко Е. Н.

Литература: 1. Новости гуманитарных технологий [Электронный ресурс]. – Режим доступа : <http://gmarket.ru/news/state/2010/11/05/2719> 2. РБК – Украина. – 04.11.2010 3. Дымов К. Индекс развития человеческого потенциала – что это такое? / К. Дымов // Пропаганда. – 26.10.2008. 4. Гришин И. Украина в условиях глобализации / И. Гришин // Мировая экономика и международные отношения. – 2010. – Июль. – № 7. – С. 102–114.

Милько О. А.

УДК 330.5

Студент 2 курсу
факультету міжнародних економічних відносин ХНЕУ

НОВЫЕ МАКРОЭКОНОМИЧЕСКИЕ ПОКАЗАТЕЛИ

Аннотация. Рассмотрены новые макроэкономические показатели, способы их подсчета и эффективность при анализе социально-экономического развития стран.

Анотація. Розглянуто нові макроекономічні показники, а також способи їх підрахунку та ефективність при аналізі соціально-економічного розвитку країн.

Annotation. New macroeconomic indicators, as well as methods for their quantification and efficiency while analyzing social and economical progress of the countries are considered in the article.

Ключевые слова: интегральные показатели, благосостояние страны, качество жизни, экономическая свобода, конкурентоспособность.

Для оценки эффективности экономики и общественного благосостояния в современном обществе ученые активно используют новые интегральные макроэкономические показатели, которые учитывают не только экономическое, но и социальное развитие стран. Разработка и анализ таких показателей дает возможность более полно оценить благосостояние резидентов определенной страны, провести как межстрановой, так и региональный анализ, поэтому целью данной статьи и является их рассмотрение.

В экономической теории наиболее часто для анализа социального развития используют такие показатели, как индексы качества жизни, гендерного неравенства, бедности, здоровья и др. Универсальным показателем на данном этапе считают "индекс развития человеческого потенциала" (ранее он назывался индексом человеческого развития).

Индекс развития человеческого потенциала (ИРЧП) — интегральный показатель, рассчитываемый ежегодно для межстранового сравнения и измерения уровня жизни, грамотности, образованности и долголетия как основных характеристик человеческого потенциала исследуемой территории. Индекс является эффективным инструментом при общем сравнении уровня жизни различных стран и регионов. Индекс публикуется в рамках ООН в ежегодном отчете о развитии человеческого потенциала с 1990 года. При подсчете ИРЧП учитываются 3 вида показателей:

- 1) ожидаемая продолжительность жизни — оценивает долголетие;
- 2) уровень грамотности населения страны (среднее количество лет, потраченных на обучение) и общая продолжительность обучения;
- 3) уровень жизни, оцененный через ВНД на душу населения по паритету покупательной способности (ППС) в долларах США [1, с. 34].

© Милько О. А., 2011

В зависимости от значения ИРЧП страны принято классифицировать по уровню развития: очень высокий (42 страны), высокий (43 страны), средний (42 страны) и низкий (42 страны) уровни. Если проследить данные этого показателя за 20 лет, то можно сказать, что практически с 2001 г. среди других стран лидирует Норвегия, и очевидно то, что высокие позиции занимают страны с развитой экономикой. Рейтинг стран по ИРЧП за 2010 г. [2] следующий:

1. Норвегия 0,938.
2. Австралия 0,937.
3. Новая Зеландия 0,907.
4. США 0,902.
5. Ирландия 0,895.
6. Лихтенштейн 0,891.
7. Нидерланды 0,890.
8. Канада 0,888.
9. Швеция 0,885.
10. Германия 0,885.

По данным 2010 года Украина занимает 69 место из 169 стран (0,710) и относится к странам с высоким уровнем индекса развития человеческого потенциала [2].

Критика показателя ИРЧП заключается, в первую очередь, в том, что в нем не принимаются во внимание экологические факторы, не рассматривается духовное и нравственное развитие человека, а также анализируется общая продолжительность обучения, а не его качество.

Поэтому ряд стран пытаются создать и предложить единый показатель, который смог бы оценить истинное благосостояние страны. Были выдвинуты и сейчас в активной разработке такие индексы, как:

1. Истинный показатель прогресса (Genuine Progress Indicator, GPI) – это новая концепция в экономике благосостояния, предлагаемая на замену ВВП как измерителю экономического роста. Многие защитники GPI утверждают, что в некоторых ситуациях экономический рост может обернуться бедой для общества, поэтому необходим показатель, учитывающий и такие факторы, как экологическая обстановка, социальное напряжение, здоровье нации [3, с. 90].

2. План благосостояния Вандерфорда-Райли (Vanderford-Riley well-being schedule) — показатель уровня жизни, который учитывает макроэкономические показатели на душу населения. В США к ним относят рабочие часы в неделю, ценность собственного имущества физических лиц, отношение числа собственников имущества к числу несобственников, отношение числа предпринимателей к числу всех трудоустроенных, а также процент людей, способных удовлетворить свои первичные нужды [3, с. 67].

3. Индекс качества жизни по версии Economist Intelligence Unit (The Economist Intelligence Unit's quality-of-life index). Индекс рассчитывается на основе 9 факторов: ВВП на душу населения, ожидаемая продолжительность жизни новорожденных, рейтинги политической стабильности и безопасности, число разводов на тысячу человек в год, активность сообществ (религиозных, торговых и других), теплота климата, безработица, индексы политической и гражданской свободы, соотношение доходов мужчин и женщин [4, с. 45].

Место, занимаемое той или иной страной мира по данному показателю, может существенно отличаться от ее места в списке стран, распределенных по величине ВВП на душу населения. Это свидетельствует о том, что в разных странах результаты экономического роста преобразуются в рост благосостояния их населения с неодинаковым успехом.

Некоторые экономические аспекты также могут быть посчитаны с помощью новых показателей, которые в дополнении к ВВП дают более полную характеристику страны:

1. Индекс экономической свободы — это показатель, который рассчитывается журналом Wall Street Journal и центром исследований Heritage Foundation. В рейтинге представлены 179 стран мира. Специалисты Heritage Foundation характеризуют финансовую свободу как "неимение или отсутствие правительственного вмешательства либо воспрепятствования распределению, производству и потреблению продуктов, товаров и услуг, за исключением нужной горожанам охраны и помощи свободы как таковой" [4, с. 234].

Экономическая свобода измеряется по десяти основным категориям: свобода бизнеса, свобода торговли, фискальная свобода, государственные расходы, свобода денежных отношений, свобода инвестиций, финансовая свобода, права собственности, свобода от коррупции и свобода трудовых отношений. Из оценки в каждой категории выводится средняя общая оценка страны.

В 2010 году был произведен анализ этого индекса. Четыре страны Азиатско-Тихоокеанского региона продолжают лидировать в мире по степени экономической свободы. Гонконг уже 16 лет занимает первое место. За ним следует Сингапур. У Австралии третье, а у Новой Зеландии четвертое место. Из первой семерки выпали США. Теперь, Соединенные Штаты — не полностью свободная, а лишь "преимущественно свободная" экономика [5].

В каждом регионе мира есть, по меньшей мере, одна страна, входящая в первую двадцатку наиболее свободных стран.

В "Индекс" 2010 г. снова подтверждена позитивная взаимосвязь экономической свободы и процветания. ВВП на душу населения значительно выше в странах со свободной экономикой. Эта позитивная взаимосвязь существует на всех уровнях экономической свободы, но становится особенно очевидной по мере роста экономической свободы.



Из этого следует вывод, что экономическая свобода улучшает общее качество жизни, обеспечивает политический и социальный прогресс, поддерживает защиту окружающей среды. Индекс предоставляет убедительные свидетельства, что экономическая свобода оказывает далеко идущее позитивное воздействие на различные аспекты человеческого развития.

2. Индекс конкурентоспособности — это комплексный показатель сравнительной конкурентоспособности государств, рассчитываемый на основе комбинации относительных величин ряда статистических показателей.

При оценке принимается во внимание девять компонентов. Это: 1) институты; 2) инфраструктура; 3) макроэкономика; 4) здравоохранение и школьное образование; 5) высшее образование и профессиональная подготовка; 6) эффективность рынка; 7) технологическая готовность; 8) подготовленность бизнеса; 9) инновации [3, с. 407].

Рейтинг конкурентоспособности стран рассчитывается на основе комбинации достоверных общедоступных данных и результатов ежегодного опроса менеджеров. Так, опрашиваются более 11 000 руководителей предприятий в 125 странах мира.

Нужно отметить, что все обследованные страны разбиты на три подгруппы, соответствующие трем стадиям развития. Первая — те страны, чье развитие движимо факторами производства (включая институты). Для них критически важны первые четыре компонента, называемые базовыми требованиями. Вторая — те, для кого важнее следующие три компонента, их называют "расширителями эффективности", а страны в этой категории — движимыми эффективностью. И, наконец, третья группа — страны, чье развитие движимо инновациями. Для них важнее всего последние два компонента.

Страны, которые занимают в рейтинге высокую позицию, имеют развитую экономику (таблица).

Таблица

Рейтинг стран по индексу конкурентоспособности [6]

ЭКОНОМИКА	THE GLOBAL COMPETITIVENESS INDEX 2010–2011	
	РЕЙТИНГ	ОЦЕНКА
Швейцария	1	5,63
Швеция	2	5,56
Сингапур	3	5,48
Соединенные Штаты Америки	4	5,43
Германия	5	5,39
Украина	89	3,90

Кроме индекса глобальной конкурентоспособности, рассчитывается и индекс конкурентоспособности бизнеса. Он охватывает 125 стран и оценивает их по микроэкономической конкурентоспособности — условиям бизнес-среды, действиям и стратегиям компаний. Эти факторы, согласно сделанным оценкам, на 80 % обуславливают различия стран по душевому ВВП [6].

Анализ данных показателей показывает, что их применение позволит более полно и объективно оценивать уровень социально-экономического развития стран.

Научн. рук. Крюкова О. Н.

Литература: 1. Айвазян С. А. Интегральные показатели качества жизни населения: их построение и использование в социально-экономическом управлении и межрегиональных сопоставлениях / С. А. Айвазян. — М. : ЦЭМИ РАН, 2008. — 118 с. 2. Доклады о развитии человека за 1980 – 2010 гг. [Электронный ресурс]. — Нью-Йорк, Оксфорд : Оксфорд юниверсити пресс. — Режим доступа : hdr.undp.org/en/media/PR3-HDR10-HDI-R.pdf. 3. Человеческое развитие: новое измерение социально-экономического прогресса : учебное пособие / под общ. ред. проф. В. П. Колесова и Т. Маккинли. — М. : Права человека, 2007. — 464 с. 4. Борисов А. Б. Большой экономический словарь / А. Б. Борисов. — М. : Книжный мир, 2007. — 895 с. 5. <http://www.feg.org.ua/docs/3.pdf>. 6. www.naco.ru/news/2008-10-08.html.

РЕГУЛЮВАННЯ ВАЛЮТНОГО КУРСУ В УКРАЇНІ

Анотація. Розглянуто поняття валютного курсу та його регулювання, визначено загальні аспекти валютно-курсової політики України в сучасних умовах розвитку економіки.

Аннотация. Рассмотрены понятие валютного курса и его регулирование, определены общие аспекты валютно-курсовой политики Украины в современных условиях развития экономики.

Annotation. The article is devoted to the concept of the exchange rate and its regulation, to the general aspects of monetary and exchange rate policy of Ukraine within current conditions of economic development.

Ключові слова: валютне регулювання, валютно-курсова політика, валютний курс.

Валютний курс є вагомим інструментом державної політики, ефективно регулювання якого як одного з основних складових механізму формування позитивної динаміки макроекономічних показників має забезпечувати створення сприятливих умов для нарощування виробництва та зростання чистого експорту – визначального фактора економічного розвитку країни.

У сучасних умовах економічної глобалізації валютний курс стає одним з основних комплексних макроекономічних показників, який впливає не лише на зовнішньоекономічну діяльність країн, а й загалом на соціально-економічний розвиток. Розбалансованість валютного ринку, негативне сальдо торговельного балансу, високі темпи інфляції свідчать про те, що на сьогодні залишається невирішеною проблема проведення ефективної валютно-курсової політики і визначення оптимального рівня валютного курсу [1]. Саме тому ця тема є досить актуальною, а дослідження основних принципів реалізації валютної політики та їх зміни відповідно до макроекономічного середовища особливо необхідні для стабілізації валютного ринку.

Метою цієї роботи є розгляд основних методів та інструментів регулювання валютного курсу і їх застосування в Україні на даний момент.

Серед основних завдань цієї статті можна виділити такі: розгляд сутності валютно-курсової політики, визначення найбільш важливих методів валютного регулювання, прогноз валютного курсу в Україні найближчим часом.

Регулювання валютного курсу гривні є дуже важливим та відповідальним заходом і повинно залежати від конкретної ситуації, у якій перебуває країна, і враховувати стратегічні цілі її розвитку. Визначаючи систему регулювання валютного курсу, НБУ намагається тримати під контролем стабільність гривні, що є одним із головних завдань НБУ відповідно до Закону України "Про Національний банк України", адже зміна валютного курсу національної грошової одиниці неоднозначно впливає на стан поточного рахунку платіжного балансу.

Існує ринкове і державне регулювання величини валютного курсу. Ринкове регулювання, засноване на конкуренції та дії законів вартості, а також попиту та пропозиції, здійснюється стихійно. Державне регулювання спрямоване на подолання негативних наслідків ринкового регулювання валютних відносин і на досягнення сталого економічного зростання, рівноваги платіжного балансу, зниження зростання безробіття та інфляції в країні. Воно здійснюється за допомогою валютної політики.

Під валютно-курсовою політикою треба розуміти складову частину валютної політики, що становить законодавчо закріплені повноваження Національного банку із здійснення комплексу заходів у сфері регулювання, контролю й адміністрування валютного курсу, спрямованого на забезпечення його ефективної динаміки, для досягнення цілей грошово-кредитної політики держави [2].

У країнах з нерозвинутими ринковими відносинами, де національні валюти є неповністю конвертованими, мають низьку ліквідність, а сфера їхнього обігу знаходиться тільки в межах держави, органи монетарної влади використовують, в основному, неринкові (адміністративні) методи її регулювання.

У число інструментів, що використовуються центральними банками для впливу на валютні курси, входять: а) валютні інтервенції; б) облікові ставки (облікова політика) центрального банку, підвищення яких сприяє зростанню курсу валюти, а скорочення – зниженню цього курсу; в) міжнародні угоди про координацію макроекономічної політики, що виробляються на регулярних зустрічах. В Україні основним інструментом впливу держави на валютний курс у сучасних умовах є валютна інтервенція.



Валюта України на сучасному етапі різко знецінена, що обумовлено стрімким відтоком іноземного капіталу, зменшенням обсягів валютних надходжень у країну та зміною валютно-курсової політики Національного банку України. Справа в тому, що Міжнародний валютний фонд, надаючи стабілізаційний кредит у розмірі 16,4 млрд дол. США ще у 2008 р., основною вимогою висунув введення в Україні політики гнучкого курсоутворення та обмеження втручання Національного банку України у формування його динаміки шляхом проведення валютних інтервенцій [3]. Тобто мова йшла про введення певної лібералізації валютного ринку в країні. Проте, як засвідчує практика, лібералізація валютного ринку має різні наслідки для сильних міжнародних і внутрішніх (неконвертованих) валют. Сильна валюта тільки виграє від лібералізації: з усуненням різноманітних бар'єрів відкриваються нові сфери її використання, завдяки чому країна-емітент може дозволити собі мати негативне сальдо платіжного балансу (наприклад, США). Внутрішня валюта тільки програє від лібералізації: її курс стає залежним від надходжень у країну іноземної валюти, вона вступає у нерівну конкурентну боротьбу з іноземними валютами не тільки у зовнішньоекономічній діяльності, але й у сфері внутрішніх розрахунків, що дуже яскраво проявилось в Україні.

За часів формування ринкових відносин, валютно-курсова політика України пройшла декілька етапів, а саме: від застосування вільно плаваючого курсу національної валюти до фіксованого, з подальшим переходом до регульованого плаваючого курсу.

З метою стабілізації курсу гривні Національний банк України був змушений ввести прямі обмеження на операції з купівлі-продажу валюти, а саме:

1. Прив'язати офіційний курс гривні до курсу готівкових продажів, тобто останній не повинен відхилитися від офіційного на 1,5 %. Постановою НБУ № 544 від 14 грудня 2010 р. це обмеження було знято.

2. Проводити аукціони з купівлі-продажу валюти. Заявки на купівлю валюти мають ціну відсікання, і якщо ціна перевищує курс, за яким Національний банк України продає валюту, заявка не задовольняється.

3. Виходити комерційним банкам на міжбанківський ринок тільки з нетто-продажем або нетто-купівлею іноземної валюти [3].

У 2011 році в Україні очікується середній курс 7,91 – 8,03 грн/\$, з дотриманням аналогічної минулого року сезонності – зміцнення гривні в першому півріччі, а потім поступова слабка девальвація. У 2010 р. відбулося декілька ключових подій на валютному ринку, які дозволяють оцінити динаміку валютного курсу і у 2011 р., оскільки основні макроекономічні тенденції зберігаються.

Першою ключовою подією стало зміцнення гривні до долара США на 0,74 % у першому півріччі 2010 р. З середини лютого 2010 року на міжбанківському валютному ринку України спостерігалось: 1) домінування пропозиції іноземної валюти над попитом на неї (за січень – квітень 2010 р. обсяг чистої валютної пропозиції становив 2,6 млрд дол. США); 2) поступове підвищення ринкових котировань гривні (з початку 2010 р. гривня на міжбанківському ринку укріпилася відносно долара США на 0,87 %). У 2010 р. на міжбанківському валютному ринку України вперше, після вересня 2008 р., сформувалася чиста пропозиція іноземної валюти, середньоденний обсяг якої становив у лютому 0,4 млн дол. США, в березні – 59 млн дол. США, а у квітні – 75 млн дол. США. За цих умов НБУ отримав можливість активізувати купівлю іноземної валюти. Додатне сальдо його валютних інтервенцій з початку 2010 р. становило 1338 млн дол. США проти "- 5,6 млрд дол. США" у відповідному періоді 2009 р. [4]. Крім цього, було заборонено проведення валютних аукціонів із продажу іноземної валюти для задоволення потреб клієнтів банків – фізичних осіб.

Ще одним важливим моментом, який не встиг повною мірою проявитися у 2010 р., стала домовленість між НБУ і МВФ про те, що банк проведе лібералізацію валютної політики і забезпечить упровадження в Україні плаваючого валютного курсу [4]. Саме впровадження плаваючого курсу на тлі продовження відновлення економіки повинно сприяти зміцненню гривні.

Серед основних цілей НБУ – продовжити корегувати курсову динаміку за допомогою своїх інтервенцій, які будуть передбачати необхідність досягнення інфляційних цілей, згладжування різких курсових коливань гривні і підвищення міжнародних резервів до рівня, що забезпечує необхідний захист національної економіки від негативних зовнішніх шоків [5].

Щодо валютного регулювання, то будуть передбачені заходи щодо вдосконалення моніторингу зовнішніх запозичень, своєчасної ідентифікації системних ризиків, їх мінімізації шляхом сприяння іноземним капіталовкладенням в українську економіку.

Поетапне зняття регулятивних обмежень на валютному ринку України буде узгоджуватися з темпами економічного зростання, рівнем конкурентоспроможності вітчизняної продукції, зниженням доларизації економічних відносин і посиленням стійкості національної фінансової системи, включаючи її здатність автономно нівелювати шоківі валютні коливання з використанням інструментів фондового ринку.

Щоденні відхилення офіційного курсу гривні від ринкового з початку 2011 р. перебували в межах від плюс 0,04 % до мінус 0,2 %. Крім того, в I кварталі валютний ринок України перебував під впливом стійких нетто-надходжень іноземної валюти від нерезидентів, що сприяло формуванню чистої пропозиції валютних коштів на міжбанківському ринку: позитивне сальдо інтервенцій Нацбанку в січні – березні склало \$ 498 700 000 (в доларовому еквіваленті). Разом з тим у I кварталі 2011 р. Нацбанк купив валюти на \$ 2 373 млн, а продав – на \$ 1 875 млн, у тому числі у березні – \$ 1 069 млн і \$ 818 млн відповідно [5].

Таким чином, для економіки України принципове значення має ефективне функціонування процесу регулювання валютного курсу. Вибір системи регулювання валютного курсу та відповідних

заходів валютно-курсової політики має бути заснований на багатоваріантних розрахунках, що будуть враховувати наслідки зміни для всіх суб'єктів економічної діяльності. Доволі перспективним є дослідження валютно-курсової політики в розвинених країнах з метою ефективного використання їх прикладу в Україні.

Наук. керівн. Бріль М. С.

Література: 1. Регулювання валютного курсу та його оптимальний режим для України [Електронний ресурс]. – Режим доступу : http://www.nbuv.gov.ua/portal/chem_biol/nvntu/21_3/157_Wir.pdf 2. Будаговська С. Макроекономіка [Електронний ресурс] / С. Будаговська, О. Кілієвичю. – К.: Вид. "Основи", 1998. – Режим доступу : <http://pulib.if.ua/book/11/> 3. Регулювання валютного курсу в умовах світової фінансової кризи [Електронний ресурс]. – Режим доступу : http://www.nbuv.gov.ua/portal/Soc_Gum/APE/2009_8/233-237.pdf 4. Сучасні тенденції розвитку валютного ринку України [Електронний ресурс]. – Режим доступу : <http://ekonomist.kiev.ua/studentu/suchasni-tendenci%D1%97-rozvitku-valyutnogo-rinku-ukra%D1%97ni.html> 5. НБУ намерен постепенно повышать курсовую гибкость гривни [Электронный ресурс]. – Режим доступа : <http://www.interfax.com.ua/rus/eco/57139/>

УДК 331.56(477)

Авезкльчева Г. М.

Студент 3 курсу
факультету міжнародних економічних відносин ХНЕУ

АНАЛИЗ БЕЗРАБОТИЦЫ В УКРАИНЕ

Аннотация. Проанализирована ситуация в области безработицы в Украине. Предложены меры по снижению уровня безработицы.

Анотация. Проаналізовано ситуацію у сфері безробіття в Україні. Запропоновано заходи щодо зниження рівня безробіття.

Annotation. The situation in the area of unemployment in Ukraine is analyzed. The author of the article suggested measures to reduce unemployment.

Ключевые слова: безработица, уровень безработицы.

Одной из основных социально-экономических проблем современного этапа развития отечественной экономики является высокий уровень безработицы. Сокращение количества рабочих мест, как следствие экономического кризиса, увеличение уровня безработицы негативно отражаются на всей экономике страны, именно поэтому проблемы изучения безработицы как социально-экономического явления представляют особую актуальность в свете кризиса 2008 – 2009 гг., который усугубил и без того непростую ситуацию с безработицей в Украине.

Вопросы взаимосвязи инфляции и безработицы исследовал А. Филлипс, в дальнейшем – П. Самуэльсон и Р. Солоу, которые разработали "кривую Филлипса". Изучением проблем безработицы занимались такие украинские ученые, как: Л. Галькив, И. Моцин, М. Папиев, А. Пижук, Я. Миклош, В. Федоренко и др. Однако целый ряд вопросов, связанных с особенностями проявления безработицы в условиях переходной экономики Украины, требуют дальнейшего изучения и развития. В связи с этим целью статьи является анализ ситуации в сфере безработицы, а также разработка предложений по снижению уровня безработицы в Украине.

Под безработицей понимается социально-экономическое явление, когда часть экономически активного населения не может найти применения своей рабочей силе. Согласно нормативному определению, безработица – это явление, когда часть экономически активного населения является бездействующей (не работает) за отсутствия соответствующей работы, а безработными (по методологии МОТ) являются лица, не имеющие работы, которые активно ее ищут и готовы приступить к ней в течение следующих двух недель [1].

К основным причинам высокого уровня безработицы относятся: спад экономики и соответствующее сокращение совокупного спроса на рабочую силу; структурные сдвиги (межотраслевые, внутриотраслевые, региональные); движение рабочей силы (профессиональное, социальное, региональное).

Значительное негативное влияние Украине нанес мировой финансовый кризис. Наибольшее сокращение занятости в начале кризиса понесли такие секторы, как промышленность и



строительство [2, с. 4]. Однако в последнее время наблюдается тенденция к снижению уровня безработицы за счет того, что украинская экономика постепенно выходит из кризиса, создаются новые рабочие места, а также увеличивается миграция безработной части населения за границу в поисках рабочих мест.

Информация об экономической активности населения Украины представлена в таблице.

Таблица

Экономическая активность населения

Показатель	В среднем за период	
	2009 г.	2010 г.
Экономически активное население в возрасте 15 – 70 лет, всего, тыс. чел.,	22150,3	22051,6
в том числе:		
трудоспособного возраста	20321,6	20220,7
старше трудоспособного возраста	1828,7	1830,9
Занятое население в возрасте 15 – 70 лет, всего, тыс. чел.,	20191,5	20266,0
в том числе:		
трудоспособного возраста	18365,0	18436,5
старше трудоспособного возраста	1826,5	1829,5
Безработное население (по методологии МОТ) в возрасте 15 – 70 лет, всего, тыс. чел.,	1958,8	1785,6
в том числе:		
трудоспособного возраста	1956,6	1784,2
старше трудоспособного возраста	2,2	1,4
Экономически неактивное население в возрасте 15 – 70 лет, всего, тыс. чел.,	12823,0	12575,5
в том числе:		
трудоспособного возраста	8051,7	7878,0
старше трудоспособного возраста	4771,3	4697,5
Уровень экономической активности, в процентах к населению соответствующей возрастной группы:		
в возрасте 15 – 70 лет	63,3	63,7
трудоспособного возраста	71,6	72,0
старше трудоспособного возраста	27,7	28,0
Уровень занятости, в процентах к населению соответствующей возрастной группы:		
в возрасте 15 – 70 лет	57,7	58,5
трудоспособного возраста	64,7	65,6
старше трудоспособного возраста	27,7	28,0
Уровень безработицы (по методологии МОТ), в процентах к экономически активному населению соответствующей возрастной группы:		
в возрасте 15 – 70 лет	8,8	8,1
трудоспособного возраста	9,6	8,8
старше трудоспособного возраста	0,1	0,1

Как видно из таблицы, уровень безработицы в Украине за последний год сократился, а уровень занятости увеличился, что свидетельствует о положительных структурных сдвигах на рынке труда.

По данным Госкомстата, количество безработных (по методологии МОТ) в возрасте 15 – 70 лет в 2010 г., по сравнению с 2009 г., уменьшилось на 173,2 тыс. человек, или на 8,8 %, и составило 1,8 млн человек. Среди безработных почти три четверти составляли жители городских поселений (1,3 млн человек), остальные – сельские жители (493,5 тыс. человек). Уменьшение количества безработного населения в возрасте 15 – 70 лет произошло в основном за счет лиц трудоспособного возраста (на 172,4 тыс. человек, или на 8,8 %). Уровень безработицы населения в возрасте 15 – 70 лет (по методологии МОТ) в целом по Украине снизился на 0,7 п.п. и составил 8,1 % экономически активного населения указанного возраста и был ниже, чем соответствующий показатель по странам Евросоюза (9,6 %) [1].

Однако, несмотря на определенные позитивные тенденции, политика государства на рынке труда должна быть направлена на дальнейшее сокращение уровня безработицы, то есть обеспечение возможности реализации своей трудовой активности всем гражданам [3, с. 6].

Поскольку главной причиной безработицы является несбалансированность спроса и предложения рабочей силы, то для снижения уровня безработицы, на взгляд автора статьи, необходимо реализовывать на практике мероприятия, направленные на:

- увеличение спроса на рабочую силу со стороны как государственного, так и частного секторов экономики;
- повышение конкурентоспособности рабочей силы и обеспечение соответствия рабочей силы и рабочих мест;
- совершенствование процесса трудоустройства.

Помимо этого, представляется целесообразным предложить следующие мероприятия по уменьшению уровня безработицы в Украине:

- снижение налогов для предприятий при условии сохранения рабочих мест (для компенсации расходов на прием новых работников);
- предоставление государством льготных кредитов для выплаты зарплаты дополнительно занятым на производстве;
- создание новых рабочих мест за счет получения кредитов для технического переоборудования и расширения предприятий;
- создание центров обучения молодых людей, востребованных на рынке профессиям;
- обеспечение специальными службами занятости переобучения или повышение квалификации кадров в соответствии с актуальными потребностями экономики;
- проведение специальных ярмарок труда для учебных заведений с целью трудоустройства выпускников.

Реализация вышеперечисленных мер позволит значительно снизить уровень безработицы, тем самым увеличив количество занятого населения и, как следствие, будет способствовать улучшению экономической и социальной ситуации в стране. При этом особого внимания заслуживают вопросы снижения уровня безработицы в разрезе отдельных секторов экономики Украины, что является перспективой для дальнейших исследований в этой области.

Научн. рук. Пивавар И. В.

Литература: 1. www.ukrstat.gov.ua. 2. Федоренко В. Г. Рынок труда в Украине и экономические тенденции в условиях мирового экономического кризиса / В. Г. Федоренко // Инновации. – 2009. – № 1. – С. 4. 3. Занятость: испытание кризисом // Правительственный курьер. – 2010. – № 4. – 26 января. – С. 6. 4. Галькив Л. И. Потери человеческого капитала Украины: фактор безработицы / Л. И. Галькив // Экономика и регионы. – 2009. – № 2. – С. 110–113. 5. Пижук А. И. / Прогнозирование роста женской безработицы в условиях финансово-экономического кризиса на основе эконометрических моделей / А. И. Пижук // Инновации. – 2009. – № 9. – С. 35–36.

УДК 336.748.12(477)

Лопанчук А. В.

Студент 2 курсу
фінансового факультету ХНЕУ

ИНФЛЯЦИЯ КАК ПРОЯВЛЕНИЕ МАКРОЭКОНОМИЧЕСКОГО РАВНОВЕСИЯ

Аннотация. Раскрыты понятие инфляции, закономерности ее развития, причины и следствия, а также определены социально-экономические последствия, выдвинуты предложения по стабилизации инфляции в Украине.

Анотація. Розкрито поняття інфляції, закономірності її розвитку, причини і наслідки, а також визначено соціально-економічні наслідки, висунуто пропозиції щодо стабілізації інфляції в Україні.

Annotation. The article analyzes the concept of inflation, patterns of its development, the causes and consequences, as well as the socio-economic consequences, with proposals on stabilization of inflation in Ukraine.

Ключевые слова: инфляция, stagфляция, антиинфляционная политика, макроэкономическое равновесие, инфляция спроса, инфляция предложения, перераспределение дохода.

Инфляция является одним из самых важных вопросов в современной экономике, с успешным решением которого связано процветание как одного государства, так и всего мира в целом. Одновременно инфляция – одна из наиболее острых проблем современного развития экономики практически во всех странах мира. В этом заключается актуальность темы.

Целью данной работы является изучение влияния инфляции на современную экономику Украины и ее последствия.

© Лопанчук А. В., 2011



Инфляция представляет собой одну из наиболее острых проблем современного развития экономики во многих странах мира, отрицательно влияя на все стороны жизни общества. В последние два-три десятилетия во многих странах она стала просто постоянной. Наиболее прогрессирует она в хозяйствах рыночного типа, а также в экономике, где механизмы рынка ощущают влияние административно-командной системы. Инфляция обесценивает результаты труда, уничтожает сбережения юридических и физических лиц, препятствует долгосрочным инвестициям и экономическому росту. Высокая инфляция разрушает денежную систему, провоцирует бегство национального капитала за границу, ослабляет национальную валюту, способствует ее вытеснению во внутреннем обращении иностранной валютой, подрывает возможности финансирования государственного бюджета и как следствие – является самым эффективным средством перераспределения национального богатства – от более бедных слоев общества к более богатым, усиливая тем самым его социальное расслоение.

Следует отметить, что инфляция является результатом нарушения макроэкономического равновесия, которое обусловлено комплексом таких внутренних и внешних причин, как:

нарушение пропорций воспроизводства: между производством и потреблением, накоплением и потреблением, спросом и предложением, денежной массой в обращении и суммой товарных цен;

значительный рост дефицита государственного бюджета и государственного долга, обусловленный непроизводительными государственными расходами;

чрезмерная эмиссия денег, нарушающая законы денежного обращения;

милитаризация экономики, отвлекающая значительную часть ресурсов [1].

Современная история Украины, с 1991 года по настоящий момент, представляет собой непрерывающуюся борьбу за экономическое выживание, и инфляция является одним из основных противников в этой борьбе. В 1992 – 1995 гг. в Украине развилась инфляция спроса, связанная с избыточной денежной массой. Важным фактором такой инфляции стал огромный дефицит государственного бюджета. Остерегаясь социального недовольства, правительство удерживало достигнутый уровень доходов населения через механизм индексации. Кроме этого, для увеличения уровня ликвидности предприятий НБУ периодически осуществлял эмиссию денежной массы. Вследствие разных обстоятельств производительность работы снижалась, поэтому затраты производства, а затем и цены, возрастали. Вместе с тем высокий уровень монополизма ослабил конкуренцию, которая автоматически сдерживает рост цен.

Действенные мероприятия по свертыванию инфляции начали осуществлять лишь во второй половине 1994 г. Кредиты, полученные от международных организаций, помогли НБУ сформировать резервный фонд для осуществления интервенций на валютном рынке. Продуманная политика правительства и НБУ в 1994 – 1996 гг. дала возможность успешно произвести денежную реформу. В 1997 г. уровень инфляции в Украине достиг рекордно низкого значения – 10,1 %. Топливный кризис в Украине в середине 1999 г., а также неурожай в сельском хозяйстве послужили причиной прыжка цен на энергоносители и продукты питания. В марте 2008 г. снова наблюдалось резкое повышение цен на топливо и сельскохозяйственное сырье, что привело к общему росту цен и снижению реального дохода украинцев.

Таким образом, для ликвидации инфляционного потенциала правительство должно акцентировать внимание на структурной перестройке национальной экономики и всестороннем стимулировании рыночных отношений как необходимых условиях макроэкономической стабилизации и быстрого экономического роста. Главными антиинфляционными мероприятиями являются: структурная перестройка национальной экономики, развитие производства, научно-технического прогресса, гибкой процентной политики, кредитной рестрикции. Механизм антиинфляционного регулирования состоит из двух позиций. Первая включает цели и методы долгосрочного характера: введение жестких лимитов на ежегодные приросты денежной массы, борьбу с бюджетным дефицитом, сведение к минимуму внешних инфляционных влияний. Вторая позиция направлена на снижение темпов инфляции, смягчение ее последствий посредством регулирования уровня цен на отдельные товары, регулирования доходов населения, предприятий, проведения эффективной краткосрочной кредитно-денежной политики путем использования налоговых ставок, амортизации, процентов за кредит.

Любое реформирование должно завершиться улучшением благосостояния людей. Период с 2010 г. по 2011 г. для Украины – это время "непопулярных" реформ, которые проводит нынешняя власть. Сделаны первые шаги в совершенствовании налоговой системы, что привело к существенному увеличению доходной части государственного бюджета. По информации, обнародованной Казначейством, в общий фонд бюджета в январе – марте поступило 56 670,5 млн грн, что на 17 623,4 млн грн, или на 45,1 %, больше соответствующего показателя 2010 г. При этом в январе-феврале 2011 г. получено 39 141,9 млн грн, то есть за март – 17 528,6 млн. Годовой показатель – 238 581,2 млн, это значит, что за январь – март выполнили 23,75 % годового плана [2]. Как для первого квартала, который с точки зрения производственной и вообще предпринимательской деятельности отмечается наименьшей активностью, этот показатель дает правительству основания смотреть с оптимизмом на выполнение доходной части государственного бюджета.

Данные Казначейства и информация Госкомстата свидетельствуют об улучшении ситуации в экономике. Прежде всего, это касается крупных экспорто-ориентированных предприятий. В значительной мере это связано с позитивной внешней конъюнктурой. Также способствует этому и инвестиционная активность правительства, связанная с подготовкой к Евро-2012. Часть средств, которые тратятся на строительные работы, в виде налогов возвращаются в государственный и местные бюджеты.

Огромной проблемой является ситуация с Пенсионным фондом. По итогам 2011 г. на покрытие его дефицита может пойти значительно больше ресурсов, чем это предусмотрено госбюджетом, поэтому необходима пенсионная реформа. Правительство делает очередной шаг на пути к официальным зарплатам и повышению пенсии: 4 апреля 2011 г. вице-премьер Сергей Тигипко представил реформу заработных плат. Следует отметить, что ежегодно теряется около 50 млрд грн поступлений в Пенсионный фонд вследствие выплат зарплат в конвертах. Если разделить эту недостачу на 13,7 миллиона пенсионеров, получится около 300 грн недоплаченной пенсии. А это потеря покупателя на внутреннем рынке. Таким образом, необходимо внедрение гарантированной зарплаты в зависимости от квалификации сотрудника. Комплекс таких мер привел в странах Восточной Европы к выведению из тени до 25 % фонда зарплат [3].

Привлечение инвестиций в производственную сферу Украины является первостепенной задачей, которую необходимо решить для преодоления инфляционных процессов в стране. В этом году значительно активизировались переговоры между Украиной и Евросоюзом о создании зоны свободной торговли. После трехлетних переговоров соглашение готово на 90 %, о чем заявил украинский премьер Николай Азаров. В результате создания зоны свободной торговли украинские предприятия должны получить доступ на европейские рынки, а это более 500 миллионов потребителей [4]. Также Украиной рассматривается возможность одновременной активизации сотрудничества в СНГ, в частности, подписание нового соглашения о зоне свободной торговли в рамках Содружества. Так или иначе Украина обязана сотрудничать на взаимовыгодной основе со всеми странами, которые могут быть потенциальными рынками сбыта для наших товаров или инвесторами в развитие отечественной промышленности.

Таким образом, можно сделать вывод, что эффективная социальная политика государства является одной из первоочередных задач выхода украинской экономики из кризиса, а также стабилизации инфляционных процессов. От концепции политики доходов, принятой государством, зависят реальные доходы населения. Между тем уровень жизни населения является важнейшим показателем правильности экономического курса.

Научн. рук. Бриль М. С.

Литература: 1. Панчишин С. Макроекономіка : підручник / С. Панчишин. – К : Либідь, 2001. – 615 с. 2. Кушнирук Б. Успехи первого квартала: доходы выросли, но что нам это даст? / Борис Кушнирук. – 07.04.2011. 3. Бойко А. Легализацию заказывали? / Алексей Бойко. – 07.04.2011. 4. Украина на пороге европейского рынка. – 06.04.2011. 5. Стратегія інноваційного розвитку України на 2010 – 2020 роки в умовах глобалізаційних викликів.

УДК 330.341.1

Оразов К. М.

Студент 3 курсу
факультету міжнародних економічних відносин ХНЕУ

ЖИТТЄВИЙ ЦИКЛ ІННОВАЦІЙНОГО ПРОЦЕСУ НА ПІДПРИЄМСТВІ

Анотація. Розглянуто економічну сутність і зміст економічних категорій "інновація" та "інноваційна діяльність", запропоновано підхід до моделювання інноваційного процесу підприємства.

Аннотация. Рассмотрена экономическая сущность и содержание экономических категорий "инновация" и "инновационная деятельность", предложен подход к моделированию инновационного процесса предприятия.

Annotation. The economic substance and content of economic categories of innovation and innovative activity are examined an approach to modeling the innovation process is suggested.

Ключові слова: інновації, інноваційна діяльність, інноваційний процес, стадії інноваційного процесу, життєві цикли інновацій.

Проблема активізації інноваційної діяльності промислових підприємств набуває особливої актуальності. Без інноваційної переорієнтації державної політики, без підвищення інноваційної активності промислових підприємств неможливо досягти основної мети економічного регулювання – підвищення ефективності та конкурентоспроможності промислового виробництва.

© Оразов К. М., 2011

IS

"Управління розвитком", №17(114) 2011



Становлення економічного механізму регулювання інноваційної діяльності промислових підприємств можливе лише за умови включення інноваційних факторів до процесу соціально-економічного розвитку держави. Ключовим фактором, що впливає на рівень технологічного розвитку підприємств і визначає якість розробки, є тривалість життєвого циклу інноваційних процесів.

Підходи до періодизації життєвого циклу інноваційних процесів розглядалися в роботах таких вчених та фахівців, як: М. Браун, Р. Бурместер, А. Гриньов, П. Завлін, П. Орлов, С. Покропівний, Т. Том'юк, Р. Фатхутдінов, Р. Форстер, Д. Черваньов, А. Яковлев, О. Ястремська та ін.

Метою роботи є дослідження процесу, у якому враховані особливості життєвого циклу інноваційного процесу та успішно реалізується мета одержання істотного науково-технічного, економічного, екологічного та соціального ефекту.

У процесі створення теорії інновацій Й. Шумпетер виділив три стадії інноваційного процесу: винахід, нововведення та дифузію [1, с. 138]. Сучасними вченими ці поняття трактуються також як: комерційне освоєння ідеї; перетворення ідеї в конкретні предмети; розробка машин або устаткування на основі нового технічного принципу; здійснення змін у техніці, технології, організації, економіці, екології, а також у соціальній сфері підприємства.

Існує інша інтерпретація стадій інноваційного процесу: постановка проблеми та виникнення ідеї нововведення; розробка ідеї; перше освоєння новинки (впровадження); поширення новинки (дифузія); використання потенціалу новинки і одержання прибутку; рутинізація новинки і пошук більш удосконалених продуктів або технологій.

Ураховуючи розмаїтість нововведень, можна виділити такі основні стадії інноваційного процесу:

- фундаментальне й пошукове наукове дослідження;
- прикладне дослідження;
- дослідно-конструкторські роботи та створення дослідного зразка;
- виробництво інноваційної продукції;
- споживання інноваційної продукції (виробниче й особисте).

Кожна стадія має інтелектуальний і комерційний (або соціальний) вхід (стимул) і вихід (результат). Наприклад, інтелектуальним стимулом наукового дослідження є отримання нового знання, виходячи з вимог практики або внутрішніх законів розвитку науки, а результатом дослідження є ідеї, що зафіксовані в публікаціях. Комерційним стимулом і результатом стадії вважається прибуток, соціальним стимулом і результатом – екологічний ефект, поліпшення умов праці та життя людей.

Склад стадій інноваційного процесу залежить від типу нововведень. Наприклад, розробка нових економічних методів вимагає наукових досліджень, розробки методичних рекомендацій і проведення експерименту. Під час розробки нових конструкцій, крім досліджень, необхідні проектно-конструкторські роботи, створення дослідного зразка, випробовування, експериментальне виробництво, розробка технічних умов і стандартів. Дещо інший склад має інноваційний процес під час розробки планувальних рішень, інженерних систем, машин та механізмів, автоматизованих систем управління виробництвом і персоналом.

Життєвий цикл інновації є певний період часу, протягом якого інновація має активну життєву силу і приносить виробнику та продавцю прибуток або іншу реальну вигоду. Концепція життєвого циклу інновації відіграє принципову роль при плануванні виробництва інновацій і при організації інноваційного процесу. Ця роль полягає в такому:

- концепція життєвого циклу інновації змушує керівника господарюючого суб'єкта аналізувати господарську діяльність як з позиції теперішнього часу, так і з точки зору перспектив її розвитку;
- концепція обґрунтовує необхідність систематичної роботи з планування випуску інновацій, а також з придбання інновацій;

концепція є основою аналізу і планування інновації. При аналізі інновації можна встановити, на якій стадії життєвого циклу перебуває ця інновація, яка її найближча перспектива, коли почнеться різкий спад і коли вона закінчить своє існування.

Життєві цикли інновації розрізняються за видами інновацій. Ці відмінності зачіпають передусім загальну тривалість циклу, тривалість кожної стадії всередині циклу, особливості розвитку самого циклу, різну кількість стадій. Види і кількість стадій життєвого циклу визначаються особливостями тієї чи іншої інновації. Однак у кожній інновації можна визначити "стрижневу", тобто базову, основу життєвого циклу.

Істотне значення має тривалість життєвого циклу інноваційних процесів. Особливо важливим як для теорії, так і для практики є визначення меж життєвого циклу. Деякі вчені [2] початком життєвого циклу вважають фундаментальні наукові дослідження, інші [3], що життєвий цикл починається з прикладних досліджень або навіть дослідно-конструкторських розробок. Не існує єдиної думки й щодо визначення моменту закінчення життя нововведення. Одні фахівці відносять до останньої стадії циклу зняття об'єкта з виробництва, інші пов'язують кінець циклу з фізичним і моральним старінням продукту та технології. На погляд автора, цікава думка дослідника Гуніна О. М. [3, с. 136], який вважає, що структура циклу залежить від складу кінцевого продукту науково-технічної діяльності.

Існують також різні моделі життєвого циклу інновацій. Модель, запропонована німецьким вченим Х-К. Вахрейном [4, с. 3537], складається з двох стадій:

інкубаційний період, тобто час між встановленням технічної здійсненності ідеї або винаходу та початком промислових розробок;

час від початку промислових розробок до впровадження інновації як комерційного продукту або процесу.

Така структуризація методологічно досить вдала, тому що проводить межу, тобто акцентує увагу на дуже важливому моменті інноваційного процесу – прийнятті підприємством рішення про створення нового продукту. Воно розділяє період промислової розробки та період інкубації. Однак концепція Х-К. Вахрейна має істотний недолік – вона не включає період впровадження та використання нововведення.

Періодизація життєвого циклу інновацій може бути представлена таким чином:
період впровадження й освоєння нововведення та його адаптації до ринку;
період успішного комерційного застосування нововведення (відповідає етапам зростання та зрілості життєвого циклу товару);

період занепаду (зниження корисного ефекту внаслідок вичерпання потенціалу нововведення).

Однак цей поділ знову не дає відповіді на запитання, на якому етапі зароджується інновація й до якої стадії життєвого циклу товару вона входить. У свою чергу, Т. Том'юк [5] вважає, що процес створення й освоєння нової техніки за змістом та призначенням робіт поділяється на два етапи: створення нової техніки й освоєння її виробництва (комерціалізація інновації).

Відповідно до викладеного вище та стадія життєвого циклу інновації (нового продукту), яку багато хто з авторів випускають зі своєї градації, є визначальною в подальшій її долі. Виходячи з цього, правильніше було б подати життєвий цикл інновації таким чином:

виникнення інновації (поєднання потреб ринку з ідеєю);

період впровадження й освоєння інновації та її адаптація до ринку;

період успішного комерційного використання інновації;

період занепаду використання інновації.

На етапі (1 – 3) виникнення технічних інновацій:

виконуються необхідні наукові дослідження і дослідно-конструкторські розробки;

розробляється конструкторсько-технологічна документація;

виготовляються дослідні зразки та отримують дані про їх випробування;

проектуються та виготовляється технологічне обладнання і оснащення.

Виходячи з наведеного вище, зміст інноваційної діяльності суспільства повинен бути визначений таким чином: інноваційна діяльність – це процес, у якому враховані особливості життєвого циклу інноваційного процесу, ставиться й успішно реалізується мета одержання істотного науково-технічного, економічного, екологічного та соціального ефекту. Засобом забезпечення інноваційної діяльності є інвестиції і наявність на ринку необхідних людських, матеріальних і наукових ресурсів.

Наук. керівн. Сотніков В. І.

Література: 1. Шумпетер Й. Теория экономического развития: исследование предпринимательской прибыли, капитала, кредита и цикла конъюнктуры / Й. Шумпетер. – М. : Прогресс, 1982. – 455 с. 2. Демьохін В. А. Інноваційна політика держави і проблеми інтелектуальної власності / В. А. Демьохін // Економіка і прогнозування. – 2008. – № 10. – С. 37–44. 3. Гунин А. М. Управление инновациями: 17- модульная программа для менеджеров "Управление развитием организации". Модуль 7 / А. М. Гунин. – М. : ИНФРА-М, 2008. – 272 с. 4. Wahren H-K. : Erfolgsfaktor innovation. Ideen systematisch generieren, bewerten und umsetzen. – Springer-Verlag Berlin Heidelberg 2004. – 283 p. 5. Том'юк Т. Порівняльний аналіз впливу інноваційних технологій в полярних економічних системах // Економіка, фінанси, право. – 2002. – № 9. – С. 3–6. 6. Про пріоритетні напрямки інноваційної діяльності : Закон України // Офіційний вісник України. – 2009. – № 7. – С. 5–11. 7. Інноваційна стратегія українських реформ / А. С. Гальчинський, В. М. Геєць, А. К. Кінах та ін. – К. : Знання України, 2008. – 338 с. 8. Державне агентство України з інвестицій та інновацій. – Режим доступу : <http://www.in.gov.ua/index>.

УДК 316.33(73)

Егендурдыева З. А.

Студент 3 курсу
факультету міжнародних економічних відносин ХНЕУ

США КАК ЦЕНТР ГЛОБАЛИЗАЦИИ

Аннотация. Рассмотрены процесс глобализации и США как главный центр глобализации.

Анотация. Розглянуто процес глобалізації та США як головний центр глобалізації.

© Егендурдыева З. А., 2011



Annotation. The process of globalization and the U.S. as the main center of globalization are regarded.

Ключевые слова: глобализация, интернационализация, интеграция.

Процесс глобализации в мировой экономике представляет собой закономерный результат интернационализации производства и капитала. Глобализация в значительной степени предстает как количественный процесс возрастания масштабов, расширения рамок мирохозяйственных связей.

Одним из наиболее крупных и фундаментальных вопросов конца XX в. являются взаимоотношения между США и окружающими странами, под которыми понимаются не только и не столько американский внешнеполитический курс, а вся совокупность взаимосвязей, включающая и роль окружающего мира в становлении США как государства и мировой державы, и продолжение его воздействия на американское общество и государство на современном этапе, и обратную связь — от США к окружающему миру.

Учитывая мощь США, их роль в международных отношениях в конце нынешнего столетия, понятно, что в данном случае речь идет о таком сильном влиянии на окружающий мир, которое вряд ли сопоставимо с чем-либо еще. Во-первых, это воздействие последней, оставшейся от эпохи холодной войны сверхдержавы, которая и сейчас ощущает себя таковой и, главное, хочет вести себя как сверхдержава. Во-вторых, это страна, которая давно, фактически со времен своего образования, привыкла ощущать себя "избранной", "особой". В-третьих, США обладают крупнейшей военной силой современности, осуществляя контроль (самостоятельно или через систему союзов) практически над всеми ключевыми регионами мира. Наконец, США задали темп и вектор движения всему современному миру своей этикой, политическим мышлением, технологическими прорывами, а главное — гласным, публичным и обстоятельным разбором собственных достижений и провалов, на чем учатся остальные члены международного сообщества.

В области исследования глобализационных процессов и роли в них США представляют значительный интерес труды отечественных ученых: Абалкина Л. И., Богомолова Ю. В., Борисова С. М., Жукова Е. Ф., Колесникова В. И., Лаврушина О. И., Мальцева А. А., Мельникова В. Н., Мовсесяна А. Г., Усоскина В. М., Хаменушко И. В. и др., а также зарубежных специалистов: Брю С. Л., Дэвида Д. Ван-Хуза, Р. Дорнбуша, П. Линдберта, Макконела К. Р., Роджер Лерой Миллера, М. Пейбро, П. Роуза, П. Самуэльсона, Дж-мл. Синки, С. Фишера, Р. Шмалензи и др. [1; 2]. Вся работа ученых направлена на утверждение, что "США — единственная сверхдержава", что имеет широкое хождение и в официальных заявлениях американской администрации, и во многих других странах. Практически сразу же после распада Советского Союза был высказан тезис об "однополярном мире" во главе с единственной оставшейся сверхдержавой. Но мало экономистов не ставят США в центр глобализации, учитывая открытость мировой экономической системы. Следовательно, проблема США как центра глобализации остается изученной не до конца.

Процесс глобализации мировой экономики, означая все более возрастающую взаимозависимость экономик отдельных стран, ускорение обмена товарами, услугами, информацией, отнюдь имеет проблемные стороны. Глобализация укрепляет позиции в первую очередь индустриально развитых стран, дает им дополнительные преимущества.

Не всегда сам термин "глобализация" считается удачным. Нередко, имея в виду доминирование США в мире, процесс глобализации склонны рассматривать как процесс американизации. Поэтому ряд исследователей предпочитает использовать термин "интернационализация", полагая, что в современном мире растет взаимозависимость стран, экономик, культур, а не навязывание миру какого-то одного стандарта [1].

По-видимому, в мире происходит не механическое объединение национальных моделей экономического развития, а, как выше отмечалось, распространение рыночных принципов в глобальном масштабе. Именно с рыночных позиций и можно рассмотреть суть процесса глобализации и его противоречия. Действительно, без сформировавшегося мирового рынка не могла бы сложиться мировая торговля, мировая финансовая система, международные экономические институты.

Конечно, глобализация мировой экономики и международных экономических отношений создает определенные предпосылки, дает шанс для приобщения к достижениям цивилизации тех стран, которые отстали в своем развитии, но полны желания поправить свое положение. Однако процесс глобализации несет и отрицательные последствия. К их числу относятся следующие проблемы: демографические, экологические и региональные.

Принимая во внимание как позитивные, так и негативные аспекты глобализации, следует признать, что формирование глобальной мировой экономики — важный признак того, что прежняя мировая экономика, основанная на самодостаточности национальных культур и устойчивости специфических хозяйственных укладов, подходит к своему логическому завершению. На наших глазах появляется новая структура и форма организации мировой экономики.

Глобальная мировая экономика становится уже не просто внешней сферой мирового хозяйства, но и приобретает черты системы. Она основывается на технико-экономическом базисе интернационализированного производства, общих согласованных между многими странами торговых и валютно-финансовых режимах [2].

Начиная с выхода во внешний мир, США фактически ни кого не сдерживают, а следуют простой решительной и целеустремленной стратегии, названной "мировое преобладание". Именно тогда США выступили с тезисами "свободы торговли", "открытости экономики", прежде всего, для навязывания другим странам своих норм поведения на международном рынке. С позиций ведущей торговой державы мира, вышедшей из второй мировой войны победительницей и

еще более богатой, предлагались рецепты нового экономического порядка. Такие "свобода торговли", "открытость экономики" представляли собой орудие доминирующей экономики против менее развитых стран, стремление к безудержной экспансии американских корпораций. Глобализация укрепляет позиции в первую очередь индустриально развитых стран, дает им дополнительные преимущества.

Конечно, с одной стороны, США имеют возможность оказывать на глобализацию наибольшее влияние, но с другой – они не могут распространить свою модель на все страны хотя бы потому, что в мире просто не хватит ресурсов, чтобы мировая экономическая система существовала под эгидой США. Значит, для США выгодно направить глобализацию по содержанию и форме в русло своих национальных интересов, то есть использовать ее для поддержания и усиления национальной конкурентоспособности. Но ведь и другие страны также намерены в ходе глобализации выиграть, а не проиграть. Вот почему глобализация становится одним из главных направлений конкурентной борьбы [3].

Таким образом, на современном этапе глобализации бесспорное преимущество у США. Но XXI век не просто обострит конкуренцию, он в новых экономических, технологических, политических и социальных условиях поставит перед человечеством вообще и США в частности вопросы о перспективах цивилизации. В системе международных экономических отношений мощь США не дает некоторое основание говорить об "однополюсном" мире, так как в координатах мирового хозяйства однополюсность исключается по определению, ибо сам характер рыночных отношений и природа конкуренции не терпят никакого монополизма, а предполагают множественность конкурирующих субъектов. Мировое рыночное хозяйство – это многополюсный мир. Активно участвуя в создании мирового рыночного хозяйства, США тем самым объективно формировали механизм международных экономических отношений, подрывающий их мировое лидерство. Вместе с тем рыночная основа мировой экономики дает возможность всем странам, в том числе и Украине, занять подобающее им место, отстоять свои "полюса" на конкурентном поле. Поэтому глобализация как мировой рыночный феномен бросает вызов экономическому лидерству США.

Научн. рук. Степаненко Н. А.

Литература: 1. Владимирова, И. Г. Глобализация мировой экономики: проблемы и последствия / И. Г. Владимирова // Менеджмент в России и за рубежом. – 2001. – № 3. 2. Фомичева Е. В. Влияние глобализации мировой экономики на внешнеэкономическую безопасность России : дис. канд. экон. наук : 08.00.14, 08.00.05. / Е. В. Фомичева. – Ростов-на-Дону, 2005. – 233 с. 3. www.wef.com.

УДК 330.88

Черкова М. Ю.

Студент 3 курсу
факультету міжнародних економічних відносин ХНЕУ

ІСТОРИЧНІ АСПЕКТИ ФОРМУВАННЯ СОЦІАЛЬНОЇ ЕКОНОМІКИ

Анотація. Проведено аналіз формування соціальної економіки в історичному процесі. Наведено основну періодизацію та основні тенденції розвитку соціальної економіки як науки.

Аннотация. Проведен анализ формирования социальной экономики в историческом процессе. Представлены основная периодизация и основные тенденции развития социальной экономики как науки.

Annotation. The analysis of the formation of social economics in the historical process was made. The basic periodization and main tendencies of the development of social economics as a science were introduced.

Ключові слова: соціальна економіка, історичний аспект, формування, розвиток, економічна теорія, соціальний аспект.

У теперішній час у світі існують різні форми економіки. Вони відрізняються методами та принципами здійснення господарської діяльності. У сучасних умовах треба приділяти увагу соціально-економічним відносинам. Аналіз соціально орієнтованої економіки є важливим для багатьох її учасників – споживачів, підприємців, робітників органів державної влади та ін. Громадянин, який розуміє, як функціонує сучасна економіка, зробить правильний вибір у ході виборчої кампанії, референдуму, може планувати доходи та витрати сімейного бюджету, примножити його дохідну

частину, розробити оптимальну поведінку в умовах інфляції, безробіття та політичної, економічної нестабільності. Тому дана тема є актуальною, особливо в теперішній час.

Предметом даної статті є соціальна економіка, мета – аналіз соціальної економіки в історичному аспекті. Для досягнення мети слід вирішити такі завдання: розглянути, що становить соціальна економіка, визначити різні історичні фактори, які вплинули на формування даної науки, та обґрунтувати висновки відносно її подальшого вивчення.

Питаннями соціальної економіки взагалі та значення історичних аспектів формування соціальної економіки зокрема в різні часи займалися такі вчені, як: Юр'єва Т. В. [1], Бакіров В. С. [2], Лібанова Е. М., Макарова О. В., Новак І. М., Латік В. В. та ін.[3].

Соціальна економіка – відносно молода наука, яка сформувалася під впливом історичних обставин тільки в другій половині ХХ ст. Але формування розвитку соціальної економіки розпочалося ще з Давнього Світу, коли зароджується суспільний розподіл праці та починають розрізняти фізичну та розумову працю. Економічна теорія як наука виникла у XVI – XVII ст. Цей період пов'язаний зі становленням та розвитком капіталізму, виникненням мануфактури, подальшим поглибленням суспільного розподілу праці, розвитком торгівлі та грошового обігу. Усі ці процедури сприяли народженню нової економічної концепції, яка отримала назву меркантилізм.

Подальший розвиток економічної теорії отримав назву фізіократія. Він був заснований французьким економістом Франсуа Кене. На відміну від меркантилістів, прибічники фізіократів вважали, що джерелом багатства є виробництво, але тільки в тій частині, яка пов'язана із сільським господарством. Також вони були прибічниками панування приватної власності, вільної конкуренції та свободи зовнішньої торгівлі.

Класична політична економія як економічна школа виникла в період становлення й розвитку класичного капіталізму. У цей період набули розвитку трудова теорія вартості, лібералізм та дія "невидимої руки ринку" та ін.

З початку ХХ ст. починає розвиватися інституціонально-соціологічний напрямок під впливом науково-технічного прогресу (НТП) та різних факторів, у тому числі й соціальних. А перед цим різні економічні школи – марксизм, маржиналізм, неокласичний напрямок, кейнсіанство – вплинули на історичні передумови формування соціального аспекту економіки.

Представники соціально-економічного напрямку розглядали економіку як систему, в якій відносини між її агентами формуються під впливом комплексу факторів: економічних, соціологічних, політичних та соціально-психологічних.

Прибічники інституціоналізму приділяють велику увагу місцю та ролі НТП у сучасному суспільстві. Вони стверджують, що НТП сприяє подоланню соціальних протиріч.

З розвитком теорії вже неінституціоналісти у своїх дослідженнях акцентують увагу не на технічних факторах, а на людині, соціальних проблемах. Основні положення неінституціоналізму знайшли відображення в теорії прав власності (Рональд Коуз) та теорії суспільного вибору (Джеймс Бьюкенен) [1]. Ці концепції дозволяють зробити висновок про соціалізацію ринкової економіки, її трансформації в соціальноорієнтовану економіку.

Наочно процес розвитку від економіки до соціальної економіки подано на рисунку.



Рис. Від економіки до соціальної економіки

Сьогодні все більше й більше уваги приділяють людині, її соціальній ролі в суспільстві та соціально орієнтованій економіці. Тому що саме досягнення потрібного рівня існування, подолання проблем у сфері політичного, економічного та соціально-психологічного життя є основою функціонування різних економічних систем. Існує ще багато проблем, які не знайшли відповіді, особливо в Україні. Наприклад, як досягти підвищення рівня життя суспільства, високого рівня доходу та як використати теорію на благо практики. За теперішнього часу проводиться багато реформ, які зміцнюють економіку держави та життя в соціальному аспекті, але яке відображення цього буде в майбутньому невідомо. Кожна держава повинна орієнтуватися на соціальну сферу, на те, як це буде відображено в економіці тієї чи іншої держави. Але для того, щоб дати аналіз, який прояв соціальні реформи будуть мати в тій чи іншій державі, потрібно подальше їх вивчення. Адже дуже важливо шукати відповіді на різні питання, що можуть створюватися в процесі життєдіяльності народу. Також даний напрямок слід впроваджувати в народні маси, щоб люди мали уявлення про функціонування соціально орієнтованої економіки, для того, щоб вони могли захистити себе та своїх близьких у вирішенні багатьох проблем, що стосуються рівня культурного та економічного життя.

Наук. керівн. Кліменко О. М.

Література: 1. Юрьева Т. В. Социальная экономика : учебн. для студ. вузов, обуч. по эк. спец. / Т. В. Юрьева. – М. : Дрофа, 2001. — 352 с. 2. Социальная экономика. – 2009. – № 2. 3. Науково-економічний та суспільно-політичний // Демографія та соціальна економіка. – 2010. – № 1–2.

УДК 334.722(477)

Магдій А. С.

Студент 3 курсу
факультету міжнародних економічних відносин ХНЕУ

ПРОБЛЕМИ РОЗВИТКУ МАЛОГО ТА СЕРЕДЬОГО БІЗНЕСУ В УКРАЇНІ

Анотація. Визначено умови й рівень розвитку малого та середнього бізнесу в Україні. Проведено аналіз існуючих проблем і запропоновано можливі шляхи їх вирішення.

Аннотация. Определены условия и уровень развития малого и среднего бизнеса в Украине. Проанализированы его проблемы и предложены возможные пути их решения.

Annotation. The conditions and level of development of small and medium-sized businesses in Ukraine were determined. Their problems were analyzed and possible solutions were suggested.

Ключові слова: малий бізнес, середній бізнес, ринкова економіка, стратегічне планування.

Значний вклад у дослідження теоретичних питань про суть і функції підприємницької діяльності зробили: М. Вебер, В. Зомбарт, Й. Шумпетер, Ф. Хайєк, Ф. Найт, Л. Мізес та інші економісти.

Проблеми розвитку українського малого та середнього бізнесу аналізуються в роботах сучасних дослідників: О. Яковлева, І. Трегулова, В. Ляшенко, Н. Ващекіна та ін.

Однак додаткових досліджень потребують такі питання: вплив довгострокових стратегій на розвиток малого бізнесу, значення нового законодавства для підприємців, які проблеми виникають у зв'язку з ним та ін.

Мета написання статті – провести аналіз процесу становлення та розвитку малого і середнього бізнесу в Україні, виявити проблеми та надати можливі шляхи вирішення цих питань.

Малий і середній бізнес – це найбільш мобільний сектор економіки, здатний швидко реагувати на зміни попиту і збільшувати виробництво необхідних товарів та послуг, створювати нові робочі місця, сприяти вирішенню регіональних проблем економічного розвитку [1, с. 10–14].

По-перше, розглянемо питання стосовно того, як розвивається малий і середній бізнес в Україні. Зазначимо, що існування і розвиток його зумовлено тими соціально-економічними змінами, які відбулися в нашому суспільстві 19 років тому. Справа в тому, що в соціалістичній економіці переважали великі підприємства закінченого циклу, а ринкова економіка таких структур не вимагає. Її мета – забезпечити ефективне функціонування суб'єктів ринку, з одного боку, а з іншого – мінімізувати соціальні ризики в період криз. Зауважуючи, що в Україні відбулася вже не



одна криза, для здійснення сталого зростання необхідні малий і середній бізнес, який легше переносить "стресові" ситуації, викликані циклічними змінами в економіці.

Слід також зазначити, що відсоток питомої ваги малого та середнього бізнесу в економіці нашої країни невідхильно зростає, але при цьому прибуток від їхньої діяльності залишається на тому ж рівні або навіть знижується. Наприклад, у минулому році доходи малих підприємств становили лише 15,5 % усіх доходів вітчизняної економіки, підрахував Держкомстат [2]. У Європі цей показник вищий у рази: у Данії, наприклад, суб'єкти малого бізнесу щороку створюють 83 % національного продукту, в Італії – 70 %, а середній внесок таких підприємств у ВВП по всій Західній Європі – 63 – 67 %.

Малий бізнес – база для формування так званої "нової економіки": великих компаній, які створюються з початкового капіталу. Як правило, компанії "нової економіки" успішніші, ніж експандуючі підприємства. У підтвердження існує багато підприємств і в українській економіці, які були створені в незалежній країні й мають позитивні результати діяльності, наприклад, усі вітчизняні компанії, що вийшли на IPO (Initial Public Offering – початкова публічна пропозиція акцій компанії на продаж широкому колу покупців).

Слід зазначити, що малий бізнес може розвиватися і на основі так званих пострадянських підприємств. Це потребує того, щоб великі підприємства, такі, як ХТЗ, Завод ім. Малишева, Турбоатом, НКМЗ або "Норд", були роздібненими. Просто допоміжні та обслуговуючі виробництва цілком можуть перейти в ранг малих підприємств. Прикладом є досвід розвинутих країн, де великий бізнес – це мережа малих і середніх підприємств. Наприклад, Макдональдс – всесвітньо відома велика фірма, але кожне підприємство, що функціонує під цією назвою, відноситься до малого і середнього бізнесу.

Такі зміни та переходи відбуваються тому, що стало зрозумілим, що великі підприємства несуть за місцем свого розташування дуже помітні економічні та соціальні ризики. Для загальної економіки дуже відчутно, коли в разі криз банкрутують великі підприємства, в той же час підприємства малого бізнесу десятками закриваються щоденно і сотнями реєструються, суспільство в цілому цього не помічає, тому що за масштабами соціальних та економічних втрат від ліквідації робочих місць у випадку закриття великі і малі підприємства не порівнянні.

Незважаючи на зростання сектору малого підприємництва, соціально-економічний клімат ведення бізнесу в українському суспільстві є недосконалим, і існує ряд проблем, які потрібно вирішити для інтенсивного розвитку малого бізнесу.

Першою проблемою, з якою стикаються підприємці, є складність отримання кредитних грошових коштів для стартового капіталу. Пересічному громадянину важко отримати кредит для розвитку бізнесу навіть при наявності ефективного бізнес-плану, оскільки умови кредиту є досить жорсткими, тобто відсотки від суми кредиту високі (близько 30 – 40 %).

Наступними новими проблемами є застосування на практиці Податкового кодексу України. Ці питання блокують роботу бізнесу. Однією з причин є недосконалість закону та його передчасне ведення в дію, без необхідної роз'яснювальної роботи з платниками податків. Дуже сильно вплинули на розвиток бізнесу також уведені нові податкові ставки, після сплати яких багато юридичних суб'єктів просто збанкрутували.

Іншою проблемою є адміністративні бар'єри. Процедура оформлення документації ставала дедалі складнішою: за даними Міжнародної фінансової корпорації (IFC), українські підприємства в середньому витрачають на отримання всіх дозволів більше чотирьох місяців [3]. А також всі отримані ними висновки, сертифікати, ліцензії, дозволи є терміновими, вони видаються, в основному, на рік, що змушує підприємства оформляти велику кількість документів знову і знову [4, с. 54–62].

Лише дозволами держрегулювання малого бізнесу не обмежується Україна залишається економікою з жорстким режимом контролю з боку держави. Величезна кількість перевірок постійно переслідують наших підприємців. У розвинених країнах процедуру перевірок проходять тільки підприємства, що входять до групи ризику. У нас же таким перевіркам піддається 95 % усіх представників малого та середнього бізнесу.

Але все ж основні проблеми розвитку українського малого підприємництва полягають у тому, що не вдається створити систему, яка працювала б на стратегічну мету розвитку малого бізнесу. У нас є окремі позитивні кроки, наприклад, єдиний набір документів при реєстрації та дозвільній системі, але ці окремі ланки не пов'язані в єдину систему. Проблема в тому, що навіть ідею створення такої системи поки ніхто не проголосив.

У всьому світі у розвитку підприємництва існує стратегія, як на національному, так і на регіональному рівні, причому стратегія ця визначається на 15 – 20 років у національному масштабі. Ставляться цілком конкретні цілі. Наприклад, впровадити нові технології, створити стільки-то нових робочих місць, і неодмінно позначається, яких саме. Потім, скажімо, 20-річний період розбивається на цикли в 4 – 5 років [5, с. 78–91]. Але, на жаль, в нашій країні такого немає, і навряд чи найближчим часом з'явиться.

Таким чином, перераховані вище проблеми розвитку малого бізнесу в Україні є важливими, тому потребують якнайшвидшого вирішення. Першочерговими заходами в цьому напрямі повинні стати такі.

По-перше, внесення змін до законодавчих актів щодо процедури створення підприємства і спрощення цього процесу шляхом зменшення кількості дозволів, необхідних для відкриття фірми.

По-друге, запровадження пільгового кредитування, що передбачає низьку процентну ставку, тривалий термін кредитування, можливість повернути отриману суму до закінчення строку кредиту, пайове фінансування або розробка державної програми з надання субвенцій з державного бюджету.

По-третє, створення Національного науково-дослідного центру вдосконалення державного управління у сфері підприємництва, який буде займатися регулюванням і підтримкою малого бізнесу.

По-четверте, зайнятися на державному рівні створенням стратегічних планів розвитку малого бізнесу на строк не менше 15 років.

Розвиток ланки малого та середнього бізнесу в економіці нашої країни є стратегічно необхідним. В умовах переходу до ринкової відносин повинна невідхильно зростати питома вага підприємництва у структурі країни, це допоможе швидше підняти країну на відповідний рівень у міжнародних відносинах та збільшить дохід до бюджету України.

Оскільки велика кількість питань залишилася не достатньо вирішеною, існують перспективи подальших досліджень у даній галузі діяльності економічних суб'єктів такі, як зміни у зв'язку з прийняттям Податкового кодексу України, проблеми суперечливості законодавства, підтримка та розвиток нових сфер діяльності, таких, як консалтингові фірми та ін.

Наук. керівн. Стрижак О. О.

Література: 1. Авгест-Вильгельм Шеер. Бизнес-процессы. Основные понятия, теория, методы / Авгест-Вильгельм Шеер. – СПб. : Питер, 2005. – 173 с. 2. <http://www.ukrstat.gov.ua/>. 3. <http://economic-ua.com/Business/21334>. 4. Кавторев С. Создание и ликвидация предприятия: две книги в одной / С. Кавторев. – У. : Фактор, 2010. – 576 с. 5. Усачева Ю. В. Проблемы развития малого бизнеса в мировой экономике / Ю. В. Усачева. – У. : Научная книга, 2007. – 148 с. 6. Киселев А. П. Теория и практика современного бизнеса (или как создать фирму и работать на себя) / А. П. Киселев. – К. : Изд. "Либра", 1995. – 248 с.

УДК [331.52:332.13](477)

Дубініна В. М.

Студент 3 курсу
факультету міжнародних економічних відносин ХНЕУ

РЕГІОНАЛЬНІ ОСОБЛИВОСТІ РИНКУ ПРАЦІ В УКРАЇНІ

Анотація. Присвячено розгляду регіональних особливостей ринку праці в Україні. Наведено основні проблеми та особливості ринку праці. Розроблено систему заходів задля подолання регіональних диспропорцій та підвищення попиту на робочу силу в регіонах.

Аннотация. Посвящена рассмотрению региональных особенностей рынка труда в Украине. Представлены основные проблемы и особенности рынка труда. Разработана система мероприятий для преодоления региональных диспропорций и повышения спроса на рабочую силу в регионах.

Annotation. This article examines the regional labor market in Ukraine. It presents the main problems and features of the labor market. The system of measures to overcome regional disparities and increasing labor demand in the regions has been worked out.

Ключові слова: ринок праці, регіональний ринок праці, зайнятість робочої сили, безробіття робочої сили, регіональні диспропорції.

В умовах ринкової трансформації України однією із головних проблем є формування конкурентоспроможного ринку праці. Становлення ринку праці відбувається під впливом загальних світових трансформаційних тенденцій та специфічних внутрішніх особливостей. Для досягнення стабільно функціонуючого національного ринку праці необхідно почати з вирішення проблем його складових регіональних ринків праці.

У час складних економічних перетворень регіони стикаються з проблемами низької ефективності зайнятості населення, невідповідністю між попитом та пропозицією робочої сили, недостатньою мотивацією до праці, поганою соціальною захищеністю. Тому розгляд питання регіональних особливостей ринку праці в Україні останнім часом є дуже актуальним.

Дослідженню проблеми розвитку національного ринку праці багато уваги приділяли у своїх роботах О. Амосов, С. Бандур, Д. Богиня, І. Бондар, В. Васильченко, В. Гриньова, М. Долішній, С. Злупко, М. Кім, А. Колот, Ю. Краснов, Г. Купалова, Е. Лібанова, Г. Мостовий, В. Онікієнко, В. Онищенко, Н. Павловська, І. Петрова, В. Петюх, М. Шаленко, В. Шамота, Л. Шевченко та ін.

Мета статті полягає у формуванні цілісного уявлення про регіональні особливості ринку праці в Україні.



Основними завданнями, які необхідно розглянути в розрізі цієї теми дослідження, є: виокремлення основних проблем ринку праці в Україні; аналіз ситуації на ринку праці у 2010 році в розрізі регіонів; розробка заходів подолання регіональних диспропорцій та підвищення попиту на робочу силу на ринку праці.

Ринок праці в Україні є складною системою, яка постійно розвивається та вдосконалюється. Сучасний стан ринку праці характеризується наявністю низки проблем, які є бар'єром для нормального соціально-економічного розвитку як всієї країни, так і її окремих регіонів. Найбільш суттєві з них наведені на рис. 1.



Рис. 1. Основні проблеми ринку праці в Україні [1, с. 18]

Так, дисбаланс у системі "попит – пропозиція" робочої сили, рівень безробіття у депресивних регіонах, гендерна проблема, погана мобільність кадрів та інші ускладнюють функціонування національного і регіональних ринків праці.

Проаналізуємо ситуацію на ринку праці в цілому по Україні та в регіонах. Так, за даними Держкомстату, в цілому по Україні у 2010 р. рівень зареєстрованого безробіття в середньому за 2010 р. склав 3,8 % від економічно активного населення працездатного віку. Якщо порівнювати з країнами СНД, то за цим показником Україна посідає друге місце після Вірменії (7,2 %). Але в цілому цей показник знаходиться в межах природно припустимого.

За методологією МОП, в цілому по Україні рівень безробіття населення віком 15 – 70 років складає 6,8 % економічно активного населення зазначеного віку. Порівняно з країнами Євросоюзу цей показник в Україні не є високим. Так, серед країн ЄС найвищі показники рівня безробіття можна спостерігати в Польщі (13,8 %), Словаччині (13,4 %), Франції (9,4 %), Греції (8,9 %), а найнижчі у Данії (3,9 %), Нідерландах (3,9 %) та Ірландії (4,4 %).

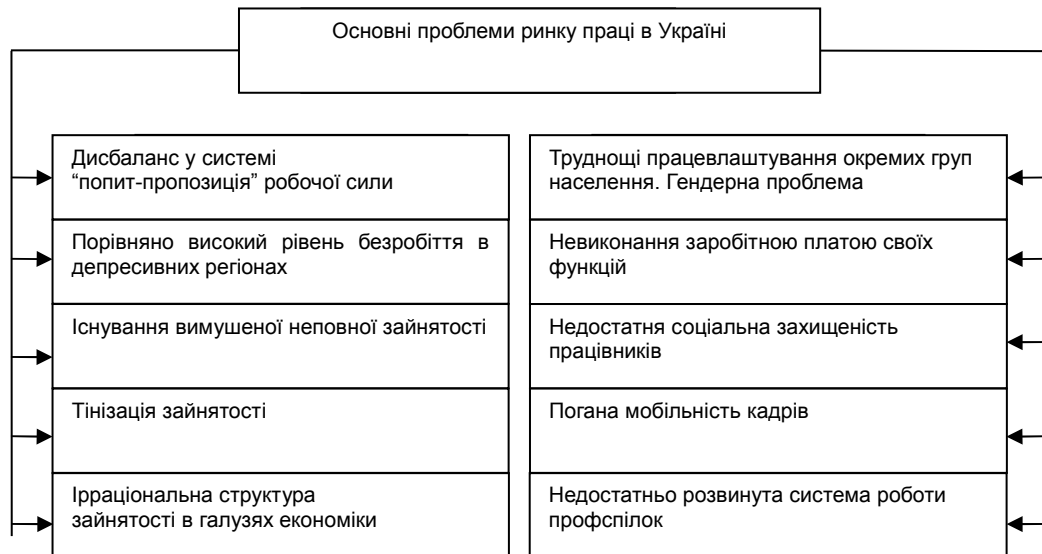
Найбільший рівень зареєстрованого безробіття серед регіонів України віком 15 – 70 років (як і в минулих роках) спостерігається в Тернопільській (8,4 %), Рівненській (6,8 %), Черкаській (6,0 %), Чернівецькій (6,3 %) та Житомирській (5,3 %) областях. Найнижчий показник зареєстрованого безробіття в м. Києві (0,5 %), м. Севастополі (0,9 %), АР Крим (3,3 %), а також в Дніпропетровській (2,8 %), Донецькій (2,3 %), Одеській (2,7 %) областях [2].

Також важливим індикатором ситуації на ринку праці є навантаження незайнятого населення на одне вільне робоче місце. В Україні спостерігається позитивна динаміка поступового зниження цього показника [3, с. 15]. У 2010 р. у цілому по Україні навантаження на одне робоче місце складало 5 осіб. Порівняно з відповідними даними по країнах СНД показник навантаження в Україні був нижчим, ніж у Вірменії (78 осіб) та Киргизстані (12 осіб), але вищим, ніж у Білорусі (1 особа), Росії (2 особи), Молдові (3 особи) та Казахстані (4 особи).

Серед регіонів найбільш складна ситуація спостерігається в Тернопільській області, де на одне вільне робоче місце претендує 33 особи. А також в Івано-Франківській, Черкаській, Хмельницькій, Херсонській та Вінницькій областях, де навантаження на одне вільне робоче місце коливається від 33 до 14 осіб. Це свідчить про значний дисбаланс між попитом та пропозицією робочої сили. Найбільш сприятлива ситуація спостерігається в таких областях, як Донецька, Дніпропетровська, Харківська, Запорізька, Київська, де цей показник складає від 2 до 4 осіб [2]. Таким чином, існують великі розбіжності за цим показником серед регіонів. У тих областях, де рівень безробіття вищий, більше і навантаження на одне вільне робоче місце.

Середній рівень зайнятості населення віком 15 – 70 років у цілому по Україні склав 57,9 %. У більшості областей ситуація із зайнятістю має доволі рівномірний характер, але найбільш погане становище за показником зайнятості у 2006 р. можна спостерігати в Тернопільській (51,1 %) та Івано-Франківській (51,5 %) областях. Найкраща ситуація спостерігається в м. Києві (63,6 %) та Севастополі (61,4 %).

В Україні існують території пріоритетного розвитку, які потребують покращення зайнятості та роботи регіональних ринків праці. Ці регіони можливо класифікувати у п'ять груп. До першої групи відносяться регіони, де мають місце диспропорції між сферами застосування жіночої та чоловічої праці. Друга група – сільські та гірські райони Заходу України. Третя група – райони з надлишком трудових ресурсів, зокрема райони Одеської області. Четверта група – регіони розміщення населення, яке було відселене внаслідок катастрофи на Чорнобильській АЕС. П'ята група – регіони, в яких у наслідок закриття збиткових виробничих об'єктів очікується скорочення обсягів виробництва та збільшення кількості безробітних.

До кожної з цих груп відноситься низка областей, які потребують особливої уваги з боку загальнодержавних та регіональних органів влади задля послідовного подолання відставання від областей-лідерів.

Для подолання регіональних диспропорцій на ринку праці та забезпечення економічного розвитку автором статті запропоновані необхідні заходи:

1) удосконалення нормативно-правової бази у сфері державного регулювання зайнятості в регіонах. Це є першочерговим завданням, тому що без відповідної законодавчої бази економічний розвиток регіонів неможливий;

2) підвищення фінансової самостійності регіональних служб зайнятості.

В Україні регіональні служби зайнятості функціонують за рахунок коштів, які поступають у вигляді відрахувань з фонду оплати праці підприємств та організацій, які існують у регіоні. Таким чином, промислово розвинуті регіони, які і так мають непогану ситуацію із зайнятістю, забезпечують гідне фінансування своїх регіональних служб зайнятості. Але існують регіони з несприятливою економічною ситуацією (наприклад, Західний), які потребують додаткового фінансування, тому що там існує мала кількість підприємств і, таким чином, відрахування не задовольняють потреб регіональних служб. Збільшення фінансових надходжень до служб зайнятості несприятливих регіонів можливе за рахунок державного перерозподілу всіх коштів, отриманих у регіонах залежно від потреб кожного з них. Також можливо створення міжрегіонального благодійного фонду підтримки служб зайнятості;

3) розробка та впровадження програм покращення демографічної ситуації в регіонах шляхом фінансової підтримки населення найбільш уразливих.

Ці програми стосуються всіх регіонів, крім Західного, тому що, незважаючи на поганий стан ринку праці, демографічна ситуація в цьому регіоні сприятлива. Програми мають створюватися і впроваджуватися реально, а не "на папері", та за їх реалізацією повинні слідкувати уповноважені органи. Ці програми повинні мати тільки цільовий, адресний характер та мати під собою стабільне фінансове підґрунтя. У першу чергу, це стосується програм підвищення народжуваності шляхом збільшення виплачуваних коштів при народженні дитини. Також для покращення демографічної ситуації необхідно забезпечити гідні соціальні гарантії для багатодітних родин. Можна встановити пакети соціальних пільг у медичному, освітньому обслуговуванні залежно від кількості дітей у родині (наприклад, починаючи з 2 – 3 дітей);

4) стимулювання покращення інвестиційного клімату в регіонах з урахуванням потреб кожного з них. Для цього необхідно створити або новий інвестиційний орган, який би займався проблемами інвестиційної привабливості окремих регіонів, або вдосконалити існуюче Державне агентство України з інвестицій та інновацій, розширити і вдосконалити його функції у сфері управління регіональними проблемами інвестиційного клімату;

5) підвищення матеріального стану населення, особливо в депресивних регіонах. У цьому напрямку необхідно своєчасно проводити індексацію заробітної плати як основного доходу населення. Також потрібно переглянути та вдосконалити податкове навантаження на доходи громадян, тому що існуючі податки не сприяють зниженню тіньової зайнятості, а навпаки, її стимулюють;

6) удосконалення системи соціальної допомоги людям з обмеженими можливостями, випускникам ВНЗ та ін. Соціальна допомога повинна бути цільовою та повністю відповідати потребам кожної із соціальних груп;

7) подальше реформування пенсійної системи. В Україні триває процес поступового переходу до трирівневої пенсійної системи, яка забезпечить підвищення рівня життя населення, встановлення об'єктивної залежності розміру пенсій від заробітку і стажу. Одними з головних завдань у цій сфері є поступове підвищення пенсійного віку та створення відповідних фінансових установ для накопичення коштів громадян;

8) стимулювання попиту на робочу силу. На рис. 2 наведені заходи стимулювання попиту на робочу силу в регіонах, які, на думку автора статті, необхідно впровадити задля подолання регіональних диспропорцій та забезпечення сталого розвитку в країні. Так, серед них багато проблем існує в працевлаштуванні інвалідів. Згідно з діючим законодавством, кожне підприємство повинно працевлаштовувати цю категорію людей та забезпечувати їм гідні умови праці, але на практиці це не завжди виконується на необхідному рівні. Відносно молоді, то вона взагалі є найбільш соціально незахищеною, тому потребує всілякої підтримки у працевлаштуванні. Подальша розробка цих заходів дозволить істотно підвищити попит на робочу силу в регіонах.



Рис. 2. Основні заходи стимулювання попиту на робочу силу в регіонах [2, с. 12]

Регіональний ринок праці як складова загальнонаціонального ринку праці регулює соціально-трудова відносина в країні на базі місцевих механізмів регулювання попиту та пропозиції робочої сили та зайнятості, які, на жаль, ще не досить розвинені. Тому на ринку праці в Україні існує безліч проблем та регіональних розбіжностей за рівнем безробіття, зайнятості та навантаження на вільне робоче місце, демографічною ситуацією, які необхідно зменшити. Наукова новизна полягає у систематизації проблем на ринку праці, розробці заходів подолання регіональних диспропорцій на ринку праці та стимулювання попиту на робочу силу в регіонах.

Перспективами даного дослідження є: місце регіону в економіці України; економічна оцінка природно-ресурсного та виробничого потенціалу; населення, трудоворесурсний потенціал і проблеми його ефективного використання; особливості формування й функціонування господарського комплексу (промисловості, АПК, транспорту) регіону; актуальні проблеми та перспективи розвитку регіону.

Наук. керівн. Стрижак О. О.

Література: 1. Гаркавенко Н. Проблеми збалансованості регіональних ринків праці / Н. Гаркавенко // Україна: аспекти праці. – 2010. – № 4. – С. 40–44. 2. Статистично-аналітичний огляд стану ринку праці у 2010 р. [Електронний ресурс]. – Режим доступу : ukrstat.gov.ua. 3. Гуць М. Оцінка стану ринку праці в умовах реформування економіки України / М. Гуць // Україна: аспекти праці. – 2010. – № 2. – С. 13–17.

Масальцева О. Ю.

УДК 338.246(477)

Студент 2 курсу
фінансового факультету ХНЕУ

ПРОБЛЕМИ ТА ШЛЯХИ ДЕТІНІЗАЦІЇ ЕКОНОМІКИ УКРАЇНИ

Анотація. Розглянуто проблеми тіньової економіки в Україні та запропоновано шляхи її подолання.

Анотация. Рассмотрены проблемы теневой экономики и предложены пути ее преодоления.

© Масальцева О. Ю., 2011

Annotation. The article deals with the problems of the shadow economy. The ways for its prevention were suggested.

Ключові слова: тіньова економіка, детінізація, корупція, реформа, легалізація.

Тіньова економіка існує в будь-яких економічних системах, проте в країнах з трансформаційною економікою, до яких належить і Україна, проблема обсягу та динаміки розвитку тіньової економіки набуває особливої гостроти. Недооцінка й неврахування обсягу тіньової економіки призводять до значних помилок у визначенні макроекономічних показників, економічних і фінансових пропорцій, а відтак – реалізації економічної політики в цілому. На сучасному етапі проблема тіньової економіки для України є реальною загрозою національній безпеці держави та потребує рішучих дій щодо її вирішення.

Основна мета статті полягає у визначенні тенденцій розвитку тіньової економіки України, а також у формулюванні шляхів детінізації економіки.

Згідно з поставленою метою статті завдання полягає в такому: 1) проаналізувати сучасний стан тіньової економіки в Україні; 2) запропонувати комплекс заходів щодо боротьби з тіньовою економікою.

Україна серед європейських країн та країн із перехідною економікою має найбільший тіньовий сектор. Високий рівень тінізації економіки України, насамперед, пов'язаний з незаконним виробництвом та торгівлею, контрабандою, шахрайством та корупцією, незаконним використанням державного та комунального майна, прихованням суб'єктами господарювання і громадянами реальних доходів від оподаткування, численними недоліками законодавства та політики держави, правовим нігілізмом значної частини суспільства, відсутністю належного соціального захисту населення та зростанням прихованого безробіття, великим розривом між багатими та бідними прошарками, звуженням мотивації в юридичних і фізичних осіб до економічної діяльності в легальному секторі економіки, а також відсутністю науково обґрунтованої та ефективної при практичному застосуванні стратегії і програми детінізації економіки.

Обсяг тіньової економіки у 2001 р. становив 26,7 % до ВВП, або 54,52 млн грн, у 2009 р. він сягнув 36 % (329,3 млн грн), то у 2011 р. прогнозований показник коливається у межах 55 – 60 % [1]. Перш за все про наявність тіньового сектору також свідчить показник обсягу використання готівки у розрахунках, за яким Україна серед європейських країн посідає перше місце. Згідно з повідомленням НБУ, зростання грошової маси за 2010 р. в Україні становило 22,8 % (до 598,4 млрд грн), а збільшення обсягу готівки поза банками з початку року відбулося на 16,5 % (до 183 млрд грн), що становить 16 % від обсягу ВВП [2]. У структурі тіньової економіки найбільшу питому вагу має прихований ПДВ. У 2009 р. при зменшенні фактичних надходжень ПДВ (у 2008 р. – 90,5 млн грн, у 2009 р. – 84,6 млн грн) прихований ПДВ зріс (у 2008 р. – 28,2 млн грн, у 2009 р. – 30,5 млн грн) [3]. Це призводить до недоотримання державою бюджетних коштів, необхідних їй для виконання своїх функцій.

Процес детінізації економіки України полягає у створенні сприятливих умов для легальної діяльності всіх суб'єктів господарювання, що можна досягти за умови максимального врахування їх інтересів та здійснення комплексу економічних, правових, організаційних і силових заходів, спрямованих на усунення причин та передумов тіньових явищ і процесів, а також залучення тіньових капіталів до легальної економіки та примноження національного багатства. У першу чергу, необхідно забезпечити чіткість та однозначність дії законів. Вони повинні включати норми відповідальності посадових осіб усіх рангів за фактами порушення законів при управлінні державною власністю, витрачання бюджетних коштів, незаконному наданні податкових, митних або інших пільг, якщо такими діями нанесено збитки державі і суспільству. Необхідне проведення податкової реформи, зорієнтованої на поступове скорочення кількості податків і зборів, зниження їх ставок та вдосконалення предмета оподаткування. Причому в податковій політиці слід забезпечити перехід до оподаткування доходів, які важко приховати від офіційного обліку: рентні доходи від використання природних ресурсів, дохід від власності та ін. Також повинні бути встановлені обов'язкові для всіх правила визначення доходів і видатків суб'єктів господарювання відповідно до загальноновизначених принципів єдиного бухгалтерського обліку, на якому ґрунтується фінансова, податкова, статистична та інші види звітності [1, с. 161–162]. Проведення судової реформи повинно бути направлено на отримання незалежності суддів від виконавчої влади, створення інструментів виконання судових рішень та незалежної системи контролю їх якості, реалізацію програми захисту суддів, потерпілих та свідків. Доцільно здійснити спрощення системи обліку і звітності, впровадити сучасні технології боротьби з корупцією державних чиновників. Необхідні впровадження громадського обговорення рішень державної влади з підприємницької діяльності та підвищення контролю державних органів за зовнішньоекономічною, інвестиційною та іншими видами діяльності.

Отже, проблема тотальної тінізації економіки в Україні потребує першочергового вирішення для виходу країни з кризового стану. Для досягнення цієї мети необхідні комплексний підхід до боротьби з тіньовою економікою, що включає правові, економічні та соціальні аспекти, та збалансована співпраця всіх суб'єктів економіки. Вона передбачає створення



державою сприятливого економічного клімату для бізнесу, що веде корисну економічну діяльність та виконує фіскальні зобов'язання, достойне соціальне забезпечення громадян та наявність ефективної системи контролю за дотриманням своїх зобов'язань всіма сторонами.

Наук. керівн. Пивавар І. В.

Література: 1. Новий курс: реформи в Україні. 2010–2015. Національна доповідь / за заг. ред. В. М. Гейця [та ін.]. – К. : НВЦ НБУВ, 2010. – 232 с. 2. Статистичний бюлетень Національного банку України [Електронний ресурс]. – Режим доступу : http://www.bank.gov.ua/Statist/Electronic%20bulletin/data/an_alit.pdf/ 3. Соціально-економічний стан України: наслідки для народу та держави: національна доповідь / за заг. ред. В.М. Гейця [та ін.]. – К. : НВЦ НБУВ, 2009. – 687 с.

Липовецкая А. П.

УДК 331.52(477)

Студент 2 курсу
факультету міжнародних економічних відносин ХНЕУ

СОВРЕМЕННЫЕ МОДЕЛИ РЫНКА ТРУДА И АНАЛИЗ РЫНКА ТРУДА В УКРАИНЕ

Аннотация. Рассмотрены современные модели рынка труда, а также современный рынок труда в Украине.

Анотація. Розглянуто сучасні моделі ринку праці, а також сучасний ринок праці в Україні.

Annotation. The modern models of labor market are examined and also modern labor market in Ukraine is examined.

Ключевые слова: рынок труда, занятость.

Эффективное функционирование любого государства определяется, в первую очередь, тем, насколько эффективно работает рынок труда, что, в свою очередь, зависит от модели, положенной в основу его функционирования. Проблемами становления определенной модели рынка труда в стране занимаются такие ученые, как: Куприянова З. З., Четверника Т. Я., Шкаратан О. И., Курышева С. В. и др.

Цель исследования – анализ современных моделей рынка труда, а также анализ рынка труда в Украине.

Рынок труда – это совокупность социально-трудовых отношений в обществе по поводу найма и использования работников в сфере общественного производства. В наше время ученые выделяют большое количество моделей рынка труда, но главными из них являются: патерналистская, социал-демократическая и либеральная. Рассмотрим данные модели подробнее.

Главным признаком патерналистской модели является попечение любого работника работодателем. Более целостно эта модель реализована в Японии, где ее фундаментом стал вечный найм. Система вечного найма предусматривает гарантии занятости работникам до пенсионного возраста, возрастание всех видов выплат в зависимости от их стажа работы. Уровень безработицы в Японии с учетом сезонных колебаний снизился на 4,6 % в феврале с 4,9 % в январе 2011 года. Таким образом, число безработных в феврале 2011 года было 3,00 млн, сокращение 240 тыс., или 7,4 % от предыдущего года. Численность занятых в феврале 2011 года была 62 230 тыс., рост составлял 380 тыс., или 0,6 % от предыдущего года. Так, например, в оборонной промышленности средний размер заработной платы работников 50 – 54 лет в 2,6 раза превышает ставку молодежи (18 – 19 лет) [1]. Такая система предусматривает подготовку и переподготовку кадров внутри фирмы. Ориентация на длительное использование наемных работников обуславливает желание работодателей решать проблемы лишней рабочей силы не путем ее увольнения, а за счет сокращения рабочего времени или перевода ее, по обоюдному соглашению, на дочерние предприятия. Однако временные работники, которые не имеют статуса вечного найма, правами кадровых сотрудников не пользуются и при экономическом спаде увольняются. Данная система распространена только на больших и средних предприятиях.

© Липовецкая А. П., 2011

Необходимо добавить, что длительность рабочего года в Японии – самая большая среди экономически развитых стран, отпуск, даже обусловленный законодательством и контрактом, наемные рабочие практически никогда не используют полностью, условия жизни – слишком отличаются от европейских и даже украинских стандартов. Можно сказать, что это модель, которая может быть реализована в очень специфической ментальной среде. Не случайно, в последнее время молодежь, особенно та, которая получила образование за границами Японии, не соглашается на контракты вечного найма.

Эталоном социал-демократической модели является рынок труда Швеции, где собственно и была сформирована эта модель на рубеже 40 – 50-х годов XX в. Р. Мейднером и Г. Рейном. Данная модель опирается на проведение государством активной политики на рынке труда. На примере Швеции можно сказать, что социальная политика в этой стране направлена на сокращение безработицы (в 2008 г. она составляла 10,4 %, к марту 2011 г. – 8,3 %) [2]. Национальная служба занятости Швеции прогнозирует, что к концу 2011 года в стране будет более 500 000 безработных. Гибкая система налогов не позволяет менее прибыльным предприятиям прекращать свою деятельность и сокращать рабочие места. Принят ряд мер по выравниванию доходов, стимулированию предпринимателей с целью принудить их держать на предприятиях работников, не готовых к конкуренции на рынке труда. Основные преимущества данной модели рынка труда:

1. Самый высокий в мире уровень косвенных налогов, который составляет более 25 %.
2. Равность оплаты независимо от финансового состояния предприятия. Это заставляет менее прибыльные предприятия сокращать численность работников или вообще прекращать свою деятельность, а более прибыльные фирмы – платить ниже возможного для них уровня.
3. Селективная государственная поддержка занятости в неэффективных сферах экономики, которые обеспечивают социально необходимые услуги.
4. Союз низкой инфляции и полной занятости в долгосрочном периоде, особенно за счет субсидий предприятиям на содержание неконкурентоспособных работников или предоставление им рабочего места в государственном секторе [3].

Либеральная модель получила широкое распространение в США, Канаде, Австралии. Для нее характерна децентрализация, связанная с федеральным устройством страны и соответствующим существованием в каждом штате собственного законодательства касательно занятости, помощи безработным, фондов страхования на случай безработицы. Например, сенат США 11 марта 2010 года принял законопроект, предусматривающий выделение 149 млн дол. в качестве помощи безработным и налоговых каникул [4]. Рабочая сила в этих странах отличается высоким уровнем мобильности. Этим объясняется то, что профессиональная карьера связана обычно со сменой места работы, а при сокращении потребностей в рабочей силе работодатели начинают увольнять работников, а не переводить их на неполный рабочий день. Поэтому безработица в данной модели возникает намного чаще. Либеральная модель является более динамичной и соответственно наиболее адаптированной к современному этапу развития экономики.

Характеризуя рынок труда в Украине, можно отметить, что, по данным Госкомстата, уровень безработицы медленно снижается, но он все еще остается высоким. Уровень зарегистрированной безработицы в Украине к апрелю 2011 года составил 3,2 % населения трудоспособного возраста. По данным Государственной службы занятости, к концу апреля зарегистрировано 616,7 тыс. безработных, в том числе 324,9 тыс. женщин. Среди безработных 342,3 тыс. человек – городское население. Помощь по безработице в марте получили 466,3 тыс. человек. Средний ее размер составлял 826,14 грн (месяцем ранее соответственно 447,9 тыс. человек по 814,02 грн) [4].

Рост количества безработных совпал с принятием нового Налогового кодекса. Рост количества безработных может отразиться и на пенсионной реформе, ведь взносы в Пенсионный фонд, дефицит которого в 2010 году составил 34,4 млрд грн, платятся именно из зарплаты работающих лиц. Реальное количество безработных в 2011 году увеличится приблизительно на 28 % и составит около 2 млн 160 тыс. человек [5].

Характеризуя модель рынка труда в Украине, можно сказать, что на данный момент рынок труда представляет собой смесь социал-демократической и либеральной модели. Рынку труда Украины присущи следующие факторы: равенство оплаты независимо от финансового состояния предприятия, помощь безработным, страхование, высокий уровень мобильности рабочей силы, наличие центров занятости, выплата минимального прожиточного минимума безработным. На взгляд автора, на современном этапе в Украине наиболее целесообразно было бы применять патерналистскую модель. Автор считает, что данная модель существенно сократила бы уровень безработицы в Украине, так как работодатели не увольняли бы рабочих, а устраивали бы их на дочерние предприятия либо предоставляли им занятость на неполный рабочий день. Это способствовало бы тому, что население было бы уверено в том, что каждый трудоспособный и квалифицированный рабочий будет обеспечен работой.

Научн. рук. Крюкова О. Н.

Литература: 1. www.ukranews.com. 2. www.wto.org. 3. Павленков В. А. Рынок труда. Занятость. Безработица : учебник / В. А. Павленков. – М. : Изд-во МГУ, 2008. – 368 с. 4. www.economy.in.ua. 5. www.ereport.ua.

Студент 2 курсу
факультету міжнародних економічних відносин ХНЕУ

НАПРЯМКИ ПОДОЛАННЯ ДОВГОТРИВАЛОГО БЕЗРОБІТТЯ В УКРАЇНІ

Анотація. Розглянуто основні причини довготривалого безробіття в Україні та запропоновано заходи щодо його подолання за допомогою механізмів державного регулювання.

Аннотация. Рассмотрены основные причины долгосрочной безработицы в Украине и предложены меры по ее преодолению с помощью механизмов государственного регулирования.

Annotation. Principal reasons of long-term unemployment in Ukraine are considered and measures to overcoming it by the mechanisms of government control are proposed.

Ключові слова: ринок праці, довготривале безробіття, механізм державного регулювання.

Становлення ринкових відносин в Україні супроводжувалось низкою негативних явищ на ринку праці, одним з яких було виникнення та поширення довготривалого безробіття. Вимушена перерва в роботі протягом тривалого часу породжує професійну декваліфікацію та знецінення людського капіталу, послаблення мотивації до праці, зниження продуктивності праці незайнятих осіб, що негативно позначається на якості робочої сили. Незаперечним є і той факт, що довготривале безробіття тісно пов'язане з проблемами поширення бідності, наростанням соціальної нестабільності, криміналізацією суспільства, що становить загрозу національній безпеці та соціальному прогресу. Існування поширеного довготривалого безробіття під час оздоровлення ринку праці в Україні впродовж останніх років свідчить про те, що для значної частини працездатних осіб, які опинилися без роботи, подолання наслідків економічної трансформації та адаптація до вимог сучасного середовища залишаються важким завданням. Тому особливої актуальності набуває проблема державного регулювання довготривалого безробіття.

Об'єктом дослідження є довготривале безробіття в економіці України.

Предметом дослідження – явище довготривалого безробіття, основні проблеми та напрямки його регулювання.

Метою даного дослідження є аналіз основних причин виникнення довготривалого безробіття, а також визначення пріоритетних напрямків його подолання за допомогою механізмів державного регулювання ринку праці.

Проблеми розвитку ринку праці України, різноманітні аспекти зайнятості населення, проблеми безробіття та вдосконалення механізму державного регулювання зайнятості стоять у центрі дослідницьких інтересів таких відомих українських вчених, як: Бандура С. І., Близнюк В. В., Богиня Д. П., Бондар І. К., Герасимчук В. І., Грішнова О. А., Заяць Т. А., Злупка С. М., Колот А. М., Купалова Г. І., Лібанова Е. М., Лісогор Л. С., Маршавін Ю. М., Онікієнко В. В., Туленков М. В. та ін. Однак наявні наукові напрацювання не можна вважати достатніми з огляду на динамічність процесів на ринках праці у більшості країн та специфіку розвитку українського ринку праці.

Актуальність, недостатнє вивчення, а також необхідність пошуку ефективного механізму регулювання довготривалого безробіття в Україні обумовили вибір теми даного дослідження.

Довготривале безробіття як соціально-економічне явище є проблемою не тільки українського суспільства. Уже понад два десятки років це проблема, яка турбує практично всі країни світової спільноти. З одного боку, воно не дає змоги повною мірою використовувати трудовий потенціал країни для реалізації соціальних та економічних програм, а з другого – негативно впливає на людину, обмежуючи її можливості щодо реалізації власного трудового потенціалу, повноцінного особистого життя та життєвих перспектив. Тривале перебування людини у стані безробіття спричиняє зміни в її психології, ціннісних орієнтаціях та моральних засадах, що призводить до поступової деградації особистості як працівника та громадянина. Такі наслідки довготривалого безробіття не тільки знижують економічний потенціал самої держави, а й несуть загрозу її соціальній стабільності.

В Україні сьогодні чіткого визначення цього виду безробіття немає, але, враховуючи світовий досвід, довготривалим прийнято вважати безробіття, коли термін пошуку роботи перевищує 12 місяців [1]. Цей вид безробіття в нашій країні з'явився на початку 90-х років ХХ ст. Під час руйнації старої економічної системи та переходу до нових ринкових принципів господарювання від-

бувалася широкомасштабна ліквідація застарілих нерентабельних підприємств та виробництв, що супроводжувалося масовим вивільненням робочої сили.

Сьогодні ситуація істотно змінилася, з'явилися нові фактори, що впливають на виникнення довготривалого безробіття. Загальне уявлення про сучасний стан українського ринку праці дає Державний комітет статистики та Державна служба зайнятості України (табл. 1).

Таблиця 1

Безробітне населення (за методологією МОП) у 2000 – 2010 рр. [2; 3]

Рік	Безробітне населення у віці 15 – 70 років, усього, тис. осіб	За тривалістю незайнятості, у % по підсумку	Середня тривалість незайнятості, місяців
		12 місяців і більше	
2000	2 655,8	63,3	23
2001	2 455,0	62,6	23
2002	2 140,7	60,5	22
2003	2 008,0	58,0	22
2004	1 906,7	49,7	20
2005	1 600,8	42,5	16
2006	1 515,0	37,6	14

Аналіз даних табл. 1 свідчить про те, що рівень безробітного населення за тривалістю незайнятості (понад 12 місяців) у 2010 р. збільшився до 33,9 % (605,32 тис. осіб) проти 18,4 % (360,42 тис. осіб) у 2009 р., тобто сьогодні в стані довготривалого безробіття перебуває майже кожен третій клієнт служби зайнятості.

Це свідчить про наявність у суспільстві певного контингенту осіб, які мають особисті проблеми щодо власного працевлаштування та потребують ґрунтовної допомоги й підтримки з боку як державних, так і недержавних інституцій. Справа полягає не стільки в тому, щоб зменшити загальну кількість безробітних, які тривалий час перебувають на обліку в службі зайнятості без реальних перспектив працевлаштування, скільки в тому, щоб за рахунок системних заходів превентивного характеру попередити поширення цього небажаного явища. Моделювання такого механізму потребує виявлення та вивчення причин виникнення довготривалого безробіття. За характером походження ці причини можна поділити на декілька основних груп. До першої групи належать причини об'єктивного характеру:

недосконалість законодавчої бази щодо критеріїв визначення категорії безробітних, які мають право на отримання грошової допомоги та соціальних пільг;

відсутність технології обслуговування безробітних, які тривалий час залишаються непрацевлаштованими;

недосконалість розвитку ринку професій [4].

До цього переліку можна додати такі фактори, як невизначеність напрямів психологічної підтримки, супровід безробітних під час пошуку роботи, працевлаштування та послаблені зв'язки служби зайнятості з роботодавцями.

Серед причин суб'єктивного характеру можна виділити такі:

неадекватне уявлення безробітних про особливості функціонування ринку праці;

відсутність у них знань, вмінь, навичок адаптування до ринкових умов та самостійного працевлаштування;

неадекватність соціально-трудоових очікувань від співпраці зі службою зайнятості;

низька готовність до зміни професії;

завищені вимоги до рівня оплати праці на стартовому етапі [4].

Цей перелік можна доповнити чинниками психологічного характеру: неадекватна самооцінка, комунікативні проблеми, зневіра у власних силах та можливостях, заниження власної ролі та відповідальності у вирішенні та реалізації заходів, що сприяють працевлаштуванню, тощо.

Кожна країна виявляє власне ставлення до довготривалого безробіття та вирішує цю проблему у власний спосіб, виходячи з реальних обставин, що складаються на національному ринку праці. У таких країнах, як Канада, США, Австралія, де традиційним є відносно високий рівень безробіття, проблеми довготривалого безробіття практично не існує. Це зумовлене високою динамічністю процесів, що відбуваються на ринку праці, інтенсивною ротацією безробітних та впровадженням цілеспрямованої профілактичної роботи з особами, які ризикують потрапити до лав довготривалих безробітних. Україна належить до країн з відносно невисоким



рівнем безробіття, але сам ринок праці доволі кволий, що дає підстави для виникнення довготривалого безробіття.

Сьогодні в Україні, на жаль, цій проблемі не приділяється належної уваги та не розробляються ефективні заходи для подолання та попередження цього негативного явища.

У світлі загальносвітових тенденцій можна зробити висновок, що у здійсненні політики зайнятості Україна має орієнтуватися на активні програми сприяння зайнятості, які мають бути більш інтенсивними, комплексними, індивідуалізованими та орієнтованими на реальні потреби ринку праці. Це, у свою чергу, вимагає подальшого посилення потенціалу державної служби зайнятості, зміцнення її взаємодії з роботодавцями, поширення індивідуальної роботи з безробітними особами, спрямованої на вчасне виявлення потенційних бар'єрів у працевлаштуванні та підбір спеціальних заходів для їх усунення. Пріоритетним напрямом боротьби з довготривалим безробіттям в Україні має бути цілеспрямована дія на потоки осіб у безробіття та з нього за допомогою низки превентивних заходів з боку попиту та пропозиції, які б сприяли скороченню припливу у довготривале безробіття (табл. 2).

Таблиця 2

**Класифікація заходів регулювання
довготривалого безробіття [1]**

	Превентивні	Реінтеграційні
З боку попиту	Грошово-кредитна політика; фіскальна політика; інвестиційна політика; регіональна політика; удосконалення законодавчої бази у сфері трудових відносин; поширення ідеології соціального партнерства	Організація громадських та сезонних робіт; пільги, дотації чи інші стимули для роботодавців, які наймають на роботу довготривалих безробітних; заходи сприяння розвитку підприємницької діяльності серед безробітних
З боку пропозиції	Заходи у сфері освіти та професійної підготовки; соціальна політика; стимулювання територіальної та професійної мобільності профілювання безробітних	Інформаційні та брокерські послуги; профорієнтаційні послуги; професійне навчання; заходи активізації безробітних

Організаційно-економічний механізм державного регулювання безробіття має розглядатися як взаємопов'язана система, що спрямована на обмеження безробіття шляхом збалансування попиту і пропозиції робочої сили через дію системи інструментів різних механізмів та заходів державного впливу: інструменти податкової політики, кредитної політики, бюджетної політики, держзамовлення, адміністративні, правові, програмні та організаційні.

Перелічені ринкові інструменти, заходи і методи державного регулювання безробіття повинні бути зорієнтовані на забезпечення збалансування між попитом та пропозицією робочої сили на національному і регіональних ринках праці.

Наук. керівн. Крюкова О. М.

Література: 1. Купець О. В. Довготривале безробіття в Україні: методологія оцінки та регулювання : автореф. дис. на здобуття ступеня канд. наук : спец. 08.00.07 / О. В. Купець. – К. : Національна академія наук України, інститут демографії та соціальних досліджень, 2008. – 20 с. 2. Офіційний сайт Державного комітету статистики. – Режим доступу : <http://www.ukrstat.gov.ua/> 3. Офіційний сайт Державної служби зайнятості. – Режим доступу : <http://www.dcz.gov.ua/> 4. Авдєєв Л. Г. Довготривале безробіття як соціально-економічне явище [Електронний ресурс] / Л. Г. Авдєєв // Ринок праці та проблеми зайнятості. – 2010. – № 3. – Режим доступу : http://www.nbuv.gov.ua/Portal/Soc_Gum/Rpzn/2010_1/index.html.

ПРОБЛЕМИ СОЦІАЛЬНОГО ЗАХИСТУ НЕЗАЙНЯТОЇ МОЛОДІ В УКРАЇНІ

Анотація. Визначено сутність соціальної політики; розглянуто труднощі соціального забезпечення молоді; проаналізовано шляхи подолання проблеми.

Аннотация. Определена сущность социальной политики; рассмотрены трудности социального обеспечения молодежи; проанализированы пути решения проблем.

Annotation. The essence of social policy, problems of the welfare of youth are regarded. The ways of solving problems are analysed.

Ключові слова: соціальна політика, виробничо-трудова діяльність, соціальний захист, зайнятість, ринок праці.

У сучасних умовах розвитку конкуренції й підприємництва актуальною стала проблема соціального захисту молоді, яка ґрунтується на забезпеченні окремих соціально-демографічних груп з боку державного апарату робочими місцями, оскільки саме на молоді має будуватись майбутнє України.

Важливу роль у дослідженні питання соціального захисту молоді відіграють такі українські вчені, як: О. Куценко, Ю. Саєнко, Л. Страхолес, О. Яременко, а також канадський вчений Гаслі Т. М., австрійський вчений К. Грільбергер та ін.

Метою роботи є розгляд труднощів соціального забезпечення, а також вирішення проблем соціального захисту молоді.

Для досягнення цієї мети необхідно виконати такі завдання: визначити сутність поняття соціального захисту молоді; проаналізувати сучасний стан зайнятості молоді в Україні; визначити проблеми соціального забезпечення молоді; запропонувати шляхи вирішення проблеми соціального захисту незайнятої молоді.

Соціальний захист молоді виступає головним предметом дослідження роботи, а система соціального захисту на ринку праці в Україні – об'єктом.

Соціальний захист молоді – це система економічних, соціальних, правових, організаційних заходів, що надають окремим соціально-демографічним групам, які відрізняються особливістю соціального становища, відповідних умов для поліпшення свого добробуту за рахунок особистого трудового внеску, а також зниження податків та надання матеріальних гарантій з боку держави.

В українському законодавстві молоддю вважаються громадяни віком від 14 до 35 років. За даними Державного комітету статистики, в Україні налічується близько 15 млн людей молодого віку [1]. Найвищий рівень зайнятості населення спостерігається серед осіб віком 30 – 49 років, а найнижчий – у віці 15 – 24 роки. Найнижчий рівень зайнятості спостерігається саме у віці 15 – 24, що логічно обумовлюється неможливістю працевлаштування після закінчення загальноосвітніх, вищих або професійно-технічних навчальних закладів. Тому значна частина молоді виїжджає за кордон працювати на економіку інших країн, серед яких кожен восьмий – це молода людина у віці 25 – 29 років [2].

Нині система вищої освіти орієнтується не на потреби економіки, а на необґрунтований попит молоді на певні спеціальності, такі, як: економісти, юристи, а також фахівці в області менеджменту. Це призводить до профіциту фахівців в обсязі, що в декілька разів перевищує випуск робітничих кадрів. У результаті більшість підприємств відчуває потребу саме у кваліфікованих робітниках за виробничими професіями.

Так, у 2010 році в Україні було зареєстровано майже 1 млн. випускників ВНЗ, з яких направили на роботу за допомогою навчальних закладів лише 19,5 %. Таким чином, чотири випускники з п'яти були вимушені шукати роботу самостійно, що під час кризи дуже складно. Проте дефіцит робочих спеціальностей складає 200 тис. осіб і буде зростати, незважаючи на нинішній спад виробництва. Понад 90 % працівників на виробничих підприємствах – це люди передпенсійного віку. Частка ж працюючої молоді складає менше 7 %, це пояснюється низьким рівнем кваліфікації молодих спеціалістів, а також відсутністю достатньої кількості робочих місць [3].

Система соціального захисту молоді в Україні перебуває в тяжкому стані. Це обґрунтовується відсутню достатньої кількості робочих місць, якими повинна бути забезпечена економічно активна молодь. Питання соціального захисту безробітної молоді регулюються на законодавчому рівні Законом України "Про забезпечення молоді, яка отримала вищу або професійно-технічну



освіту, першим робочим місцем з наданням дотацій роботодавцю" (від 16.12.2010 р. № 223) та Законом України "Про сприяння соціальному становленню та розвитку молоді в Україні" (від 15.01.2009 р. № 876-VI) [4].

Для подолання проблеми соціального захисту молоді в Україні доцільно вжити такі заходи: вивчення реального стану і перспектив соціально-економічного розвитку відповідних територій, перше за все щодо створення нових робочих місць та розвитку підприємництва; посилення співпраці центрів зайнятості із роботодавцями, державними адміністраціями та виконавчими органами місцевих рад з питань якісного бронювання робочих місць для категорій населення, які потребують додаткових соціальних гарантій згідно із законодавством; на законодавчому рівні зобов'язати ВНЗ працевлаштовувати випускників; упровадження індивідуалізації обслуговування осіб, які не здатні на рівних умовах конкурувати на ринку праці, надання їм максимально можливого комплексу соціальних послуг [5].

Таким чином, проблема соціального захисту молоді потребує термінового вирішення. Першочерговим завданням держави є здійснення систематичних заходів за рахунок бюджетних коштів державними установами, що забезпечить опіку молоді з боку державного апарату. Адже молодь є найкреативнішою частиною соціуму, яка, формуючи в ньому свій соціально-економічний статус, безпосередньо впливає на розвиток усіх сфер життєдіяльності.

Наук. керівн. Пивавар І. В.

Література: 1. Державний комітет статистики України. – Режим доступу : <http://www.ukrstat.gov.ua>. 2. Петрова І. Л. Український ринок праці: особливості розвитку та ефективність функціонування : монографія / І. Л. Петрова, В. В. Близнюк ; за ред. І. Л. Петрової. – К. : Інститут економіки та прогнозування, 2009. – 368 с. 3. Національна бібліотека України ім. В. І. Вернадського. – Режим доступу : <http://www.nbuv.gov.ua>. 4. Закон України "Про забезпечення молоді, яка отримала вищу або професійно-технічну освіту, першим робочим місцем з наданням дотацій роботодавцю" (від 16.12.2010 р. № 223) та Закон України "Про сприяння соціальному становленню та розвитку молоді в Україні" (від 15.01.2009 р. № 876-VI) [Електронний ресурс]. – Режим доступу : <http://zakon.rada.gov.ua>; 5. Дмитрієв-Заруденко В. В. Особливості працевлаштування громадян, які не здатні на рівних умовах конкурувати на ринку праці : навч.-метод. розробка / В. В. Дмитрієв-Заруденко. – К. : ІПК ДСЗУ, 2010. – 22 с.

Федотченко Ю. Н.

УДК 336.27(477)

Студент 2 курсу
факультету міжнародних економічних відносин ХНЕУ

ПРОБЛЕМА ГОСУДАРСТВЕННОГО ДОЛГА В УКРАИНЕ И ПУТИ ЕЕ РЕШЕНИЯ

Аннотация. Рассмотрена проблема государственного долга Украины и предложена стратегия управления им.

Анотація. Розглянуто проблему державного боргу України і запропоновано стратегію керування ним.

Annotation. The problem of national debt is outlined in the article and the strategy to control it is proposed.

Ключевые слова: государственный и гарантированный государством долг, бюджет страны, государственный займ.

В настоящий момент обслуживание государственного долга – один из ключевых факторов макроэкономической стабильности любой страны и роста благосостояния ее населения. От характера решения этой проблемы будут зависеть бюджетная дееспособность, состояние валютных резервов страны, а следовательно, стабильность ее национальной валюты, уровень процентных ставок, инвестиционный климат и др. Перечисленные причины определяют актуальность данной проблемы для всех участников финансового рынка и для Украины в особенности с учетом стремительного роста ее государственной задолженности.

© Федотченко Ю. Н., 2011

Теоретическим и практическим вопросам государственного долга и последствий его существования значительное внимание уделяли в своих работах такие экономисты, как: Р. Барро, А. Лернер, А. Гальчинский, Т. Бондарчук, Г. Трофимов, В. Козюк, О. Горская и др.

Целью данной работы являются анализ ситуации с долговыми обязательствами Украины, рассмотрение ресурсов для погашения кредитов и процентов по нему и предложение стратегии управления государственным долгом.

Государственный долг определяет экономические отношения государства как заемщика с его кредиторами касательно перераспределения части стоимости валового внутреннего продукта на условиях возврата, срочности и оплаты.

Основную часть долга страны составляют государственные займы, созданные в результате размещения на внутреннем рынке государственных займов. Оставшаяся часть долга приходится на правительственные заимствования, полученные через международные торгово-экономические связи, иностранные инвестиции, зарубежные кредиты, в том числе предоставленные под гарантии правительства.

Проанализируем динамику государственного долга Украины, начиная с 2005 г. Если в 2005 г. общая сумма государственного и гарантированного государством долга составляла 85,5 млрд грн, что составляло 12 % от ВВП, на 31.01.2008 г. – 88,3 млрд грн (20 % от ВВП), то на 31.01.2010 г. – 301,5 млрд грн (36 % от ВВП), а на 31.01.2011 г. – 433,8 млрд грн (40,5 % от ВВП). Таким образом, по сравнению с 2005 г. в 2011 г. сумма государственного и гарантированного государством долга Украины выросла в 5,5 раза [1].

На динамику прямого внешнего долга, который на конец 2010 г. составлял 181,8 млрд грн, оказало влияние: получение траншей от Международного валютного фонда (МВФ), выпуск облигаций внутреннего государственного займа (ОВГЗ), произведенный с целью финансирования государственного бюджета и пополнения стабилизационного фонда, для увеличения уставных капиталов Укрэксимбанка, НАК "Нафтогаз Украины" и Государственного ипотечного учреждения, а также для возмещения налога на добавленную стоимость. На сумму гарантированного госдолга значительно повлиял выпуск еврооблигаций для финансирования мероприятий, связанных с проведением в Украине финальной части чемпионата Европы по футболу Евро-2012.

Основная часть внутреннего государственного долга приходится на ОВГЗ и в 2011 г. составляет 137,7 млрд грн (97 % от суммы внутреннего долга) [1].

Согласно прогнозам Министерства финансов общая сумма государственного и гарантированного государством долга Украины в 2012 – 2013 г. вырастет, так как накопятся новые долги за 2011 г. и обслуживание долгов в 2012 и 2013 годах будет еще дороже.

Для снижения угроз, связанных с дальнейшим ростом государственного долга, правительство должно снижать дефицит госбюджета, что также является и одним из ключевых требований МВФ. Необходимо снижение бюджетного дефицита до уровня 3,5 % от ВВП. Вместе с ростом ВВП на 6,4 % в 2011 г. предлагаемое снижение бюджетного дефицита позволит в 2011 г. стабилизировать уровень госдолга [2].

По сравнению с другими странами, Украина имеет не такое большое отношение объема долга к ВВП (40 %). В то время как, Италия, к примеру, накопила займов на 118 % от ВВП, Бельгия – на 78,3 %, а Япония – на 225,8 % [3].

Проанализируем уровни конкурентоспособности экономик Украины и Японии. Япония сможет найти средства, чтобы расплатиться со своим долгом за счет хорошо функционирующей экономики, снижения цен на автомобили и другие товары, экспортируемые Японией. Украина не сможет покрыть свой долг за счет экспорта стали, зерна и химудобрений. К тому же украинская система заимствования работает по принципу финансовой пирамиды. Новые транши кредита МВФ нужны для погашения предыдущих займов, то есть возможность страны обслуживать свой долг показывает, какой уровень отношения долга к ВВП является для нее критическим. Чем выше темпы экономического роста и ниже реальные процентные ставки, тем менее обременительным для государства является использование займов для финансирования расходов.

Рассмотрим значение государственного долга. Оно заключается в перекладывании тяжести его возвращения на будущие поколения налогоплательщиков. Когда придет время возвращения основной суммы долга и накопленных процентов, граждане столкнутся с трудным выбором: либо они должны платить более высокие налоги, либо согласиться с уменьшением расходов правительства. "Наследование" отеческих долгов означает неизбежное снижение уровня жизни подрастающих граждан. Последствием выплат процентов по долгу является увеличение неравенства в доходах, так как государственные ценные бумаги покупают наиболее обеспеченные слои населения, а налоги, за счет которых финансируются проценты, платят все.

Государственный долг также ведет к уменьшению национальных сбережений, что, в свою очередь, является причиной увеличения реальной ставки процента и снижения уровня инвестиций, означающее неизбежное уменьшение накопленного капитала и, соответственно, падение производительности труда, реальной заработной платы и объема производства товаров и услуг в экономике. Таким образом, общий эффект от государственного долга состоит в снижении доходов субъектов экономики и одновременном увеличении их налогового бремени.

На данный момент Украине необходимо искать ресурсы для погашения кредитов. Существуют два основных источника поступления ресурсов для обслуживания и погашения внешнего долга – это активное сальдо платежного баланса и первичный профицит бюджета. В первом случае необходимо, чтобы существовал рыночный спрос на облигации правительства. Эмиссионное финансирование приводит к дестабилизации денежного обращения в стране. Таким образом, только первичный профицит бюджета является эффективным источником ресурсов для выплат по



внешнему долгу, то есть правительство должно прилагать большие усилия для улучшения бюджетной ситуации в стране.

При рассмотренном общем долговом состоянии Украины можно определить такую стратегию управления государственным долгом:

достижение договоренностей с кредиторами касательно восстановления программы расширенного финансирования и завершения реструктуризации задолженности перед кредиторами;

развитие внутреннего рынка государственных ценных бумаг, а именно: в марте 2009 г. была принята Концепция развития внутреннего рынка государственных ценных бумаг на 2009 – 2013 гг., предусматривающая ряд мер. Во исполнение распоряжения в 2009 г. было введено рыночное ценообразование при первичном размещении внутренних государственных ценных бумаг, создана система первичных дилеров государственных ценных бумаг, осуществлен выпуск казначейских обязательств для населения [1];

налаживание связей с международными финансовыми организациями;

достижение диверсификации кредиторов, то есть существенное расширение их круга с целью защиты Украины от экономической зависимости от какой-либо страны;

направление полученных средств на капитальные инвестиции в развитие промышленности, а не на потребление, с целью развития экономики Украины и достижение роста ВВП;

создание благоприятного инвестиционного климата в стране и развитие платежеспособного внутреннего рынка, что даст возможность сократить внешние займы либо даже отказаться от них и обходиться займами на внутреннем рынке капитала;

научное обоснование политики управления государственным долгом.

В ходе данного исследования был рассмотрен вопрос государственного и гарантированного государством долга Украины и предложена стратегия управления им, следуя которой можно достичь постепенного снижения общей суммы государственного долга.

Научн. рук. Крюкова О. Н.

Литература: 1. <http://minfin.gov.ua/> 2. <http://www.ac-rada.gov.ua/> 3. <http://www.indexmundi.com>

Приходько Є. С.

УДК 339.924

Студент 1 курсу
факультету економічної інформатики ХНЕУ

ПРОБЛЕМА ІНТЕГРАЦІЇ УКРАЇНИ У МІЖНАРОДНЕ ЕКОНОМІЧНЕ СЕРЕДОВИЩЕ

Анотація. Сформульовано загальні проблеми інтеграції України у міжнародне економічне середовище в сучасному глобальному світі.

Аннотация. Сформулированы основные проблемы интеграции Украины в международную экономическую среду в современном глобальном мире.

Annotation. The fundamental problems of Ukraine's integration in to the international economic community in modern global world were formulated in the article.

Ключові слова: інтеграція, економічна політика держави, економічний розвиток, глобалізація, конкурентоспроможність.

В останні десятиріччя багато країн почали вести пошук шляхів вирішення глобальних економічних проблем. Моделювання поведінки національної економіки з позицій інтеграції у глобальне економічне середовище пов'язано з необхідністю формування ефективною, гнучкою, здатною швидко адаптуватися до зовнішніх змін економічної політики.

Актуальність статті визначається тим, що, починаючи з часу набуття незалежності, у нашій країні ведуться дискусії стосовно визначення Україною свого місця у глобальному просторі. Інтеграція України до міжнародного економічного середовища є складним і неоднозначним процесом, який формується під впливом багатьох, часто взаємовиключних, чинників. Чимало вітчизняних та

© Приходько Є. С., 2011

зарубіжних економістів присвятили свої праці даній проблематиці. Серед них слід виділити В. Лукашевича, О. Кириченко, А. Чухна, Д. Лук'яненка, О. Білоруса, О. Мозгового, М. Алле, Т. Левітта, Д. Хелда, Е. Макгроу, Гж. Колодко, Дж. Сороса. Визначення та формулювання чинників та проблем, що виникають у процесі вирішення цього завдання, має стати підставою для неупередженої оцінки процесів глобалізації та визначення інтеграційної економічної політики для нашої держави.

Метою даної статті є визначення проблем інтеграційної політики України на сучасному етапі розвитку народного господарства держави.

Серед головних причин, що спонукають Україну до включення її господарства в сучасні інтеграційні процеси, а також до поглиблення участі економіки України в міжнародному поділі праці, є, насамперед, висока частка експорту у валовому національному продукті. До того ж третина національного виробництва опосередкована дією зовнішніх економічних зв'язків.

Як показує досвід розвинутих країн, для досягнення високого рівня конкурентоспроможності товарів та послуг у довготривалій перспективі необхідна наявність передових технологій, які б забезпечували стабільне зростання промисловості. Тому проблемою національного виробництва з позиції інтеграції України у міжнародне економічне середовище є те, що технологічна структура промисловості України не відповідає вимогам часу, оскільки домінуючими в промисловому комплексі країни залишаються галузі добувної та обробної промисловості (до 95 %). Частка матеріалоемних та енергоємних галузей в українському експорті сягнула понад 60 %, причому понад 40 % від усього експорту припадає на продукцію однієї галузі – чорної металургії. Ці галузі не дозволяють значною мірою створювати високого рівня додану вартість [1].

Ще одна проблема полягає в тому, що впродовж останніх років на науку та науково-технічні роботи витрачалось 1,2 % ВВП, з яких 0,4 % – з держбюджету, що майже у 10 разів менше, ніж у високорозвинених країнах [1]. Це призводить до низького рівня оплати праці, "відтоку мізків", складних процедур ліцензування нових технологій, слабого захисту прав інтелектуальної власності, низької ефективності інвестицій в освіту та НДДКР. З іншого боку, в Україні залишається низькою продуктивність праці. Зокрема, у галузі радіоелектроніки та приладобудуванні у попередніх роках даний показник був у 20 разів нижчий, ніж середньосвітове його значення у вказаних галузях промисловості.

Занепад високотехнологічних галузей промисловості України упродовж 90-х років ХХ століття, які характеризувалися у світі в цілому найбільшими темпами розвитку, призвів до значного відставання вітчизняного промислового комплексу від інших країн. Так, із 99 країн за рівнем індексу технологічного розвитку Україна посідає 83 місце, залишивши після себе Танзанію, Нігерію, Болівію, Малаві, Мадагаскар та ще декілька інших держав [2].

Наступна специфічна проблема інтеграційної політики України полягає в тому, що внаслідок кризи 2008 року відбулося різке падіння економічних показників, утворився значний рівень безробіття. Усе це втілилось у дисбалансі сукупного попиту і сукупної пропозиції, інфляції та зavelикому дефіциті державного бюджету, тому інтеграційну політику доводиться пов'язувати із заходами зі стабілізації економіки.

Зокрема, низька позиція України в рейтингах глобалізації визначається економічними й політичними чинниками, характерними для перехідного до ринкової економіки стану. Позицію України відображає індекс, який складається на основі 14 показників економічної, політичної, технологічної та соціальної інтеграції у 62 країнах, на які припадає 96 % світового ВВП та 84 % населення Землі [3].

У 2007 році до рейтингу було включено 72 країни світу, на території яких проживає близько 90 % населення планети й економіки яких охоплюють понад 90 % світового потенціалу. Україна посіла 43-тє місце, погіршивши свій минулорічний результат на чотири позиції. Результат України: участь у глобальних політичних процесах — 55-та позиція; розвиток глобальних технологій — 53-тя; персональні міжнародні контакти — 49-та; економічна інтеграція — 17-та [4].

Ще однією системою ранжирування країн за рівнем глобалізованості є дослідження, розроблене Швейцарським інститутом дослідження бізнесу (КОФ). За цією системою розраховується індекс глобалізації майже для 200 країн світу, що дає змогу оцінити масштаб інтеграції будь-якої країни у світовий простір. За системою КОФ індекс глобалізації визначається за трьома складовими: економічною, політичною та соціальною [3].

У 2007 році до рейтингу було включено 122 країни світу. Індекс глобалізації для України становив 61,83, виходячи зі 100 максимально можливих балів. Із цим результатом наша країна опинилася на 50-й позиції в рейтингу. Результати України в розрізі показників: економічна глобалізація — 55,20 (75-тє місце), соціальна — 57,79 (48-ме місце) та політична глобалізація — 76,97 (39-тє місце).

За даними КОФ, за 2010 рік найбільш глобалізованими державами виявилися Бельгія, Австрія, Швейцарія, Швеція, Данія, Канада, Португалія та ін. Сполучені Штати Америки, які часто вважаються лідером глобалізаційних процесів, знаходяться на 27 позиції (глобалізація економіки – 57, політики – 14, соціальної сфери – 25) [4].

Вирішення проблем адаптації України до світового економічного простору, наближення до показників країн, які є прикладом пристосування до глобальних змін, розуміння чинників глобалізації та ступеня їх впливу на економіку країни є першочерговими завданнями для багатьох фахівців. Усе це, а також використання конкурентних переваг та зміцнювання позиції країни у глобальній



економіці доказують необхідність подальших досліджень з питань інтеграції України до міжнародного економічного середовища.

Наук. керівн. Кліменко О. М.

Література: 1. Економіка України: шоківі впливи та шлях до стабільного розвитку / під ред. докт. екон. наук І. В. Крючкової ; НАН України ; Ін-т екон. та прогнозів. – К., 2010. – 480 с. 2. Мовчан В. Україна в міжнародному економічному співробітництві / В. Мовчан // Зовнішня політика України 2009. Стратегічні оцінки, прогнози та пріоритети: щорічник / під ред. Г. М. Перепелиці. – К., 2010. 3. Світовий банк (2010) Україна: Дослідження щодо сприяння торгівлі і транзиту. Світовий банк. Київ, 2010 [Електронний ресурс]. – Режим доступу : <http://siteresources.worldbank.org/UKRAINEEXTN/Resources/TTF-Executive-Summary-e.pdf>. 4. KOF Index of Globalization [Electronic resource]. – Access mode: http://globalization.kof.ethz.ch/-/static/pdf/rankings_2010.pdf.

Авезкльчева Д. М.

УДК 339.74

Студент 3 курсу
факультету міжнародних економічних відносин ХНЕУ

ВАЛЮТНЫЙ КОНТРОЛЬ КАК ИНСТРУМЕНТ ОБЕСПЕЧЕНИЯ ВНЕШНЕЭКОНОМИЧЕСКОЙ БЕЗОПАСНОСТИ СТРАНЫ

Аннотация. Рассмотрены сущность и проблемы валютного регулирования и валютного контроля при осуществлении внешнеэкономической деятельности.

Анотація. Розглянуто сутність і проблеми валютного регулювання та валютного контролю при здійсненні зовнішньоекономічної діяльності.

Annotation. Essence and problems of currency regulation and currency control at foreign trade activities realization were regarded in the article.

Ключевые слова: валютное регулирование, внешнеэкономическая деятельность, валютный контроль.

Радикальные рыночные преобразования в экономике, активное развитие внешнеэкономической деятельности различными субъектами украинской экономики привели к возникновению проблем, ставящих под угрозу внешнеэкономическую безопасность страны. В связи с этим нарастает необходимость регулирования внешнеэкономических потоков, исследования теоретических и практических основ обеспечения внешнеэкономической безопасности.

Текущий глобальный финансово-экономический кризис показал, что потенциал обеспечения оптимальных уровней внешнеэкономической безопасности Украины еще не достигнут. Важнейшим инструментом, который может быть использован в данном направлении, является валютный контроль, с помощью которого осуществляется государственное управление внешнеэкономической деятельностью предприятий Украины. Именно поэтому проблемы, связанные с внешнеэкономической деятельностью, инструментарием ее регулирования и методологией его использования, являются актуальными и требуют дальнейшего изучения и исследования.

Валютный контроль во внешнеэкономической деятельности является предметом изучения многих зарубежных и отечественных экономистов. В частности, необходимо отметить вклад в развитие данной области исследования Баранова В. М., Бойко А. П., Глущенко Т. И., Дюженковой Н. В., Елфимова О. М., Кандалова П. М., Косенко В. П., Нырова А. В., Пановой А. С., Попова А. Н., Сафрончука М. В., Сенчагова В. К., Тяпкина Н. Ю., Цветкова В. Я., Чеботарева С. С. [1; 2]. Несмотря на множество исследований, вопросам изучения взаимосвязи между особенностями валютного контроля и обеспечением регулирования внешнеэкономической деятельности государством уделено недостаточно внимание со стороны зарубежных и отечественных ученых.

Валютный контроль – это комплекс административных мероприятий, направленных на запрещение вывоза и стимулирование возвращения валютных средств в страну. Валютный

© Авезкльчева Д. М., 2011

контроль может распространяться как на все операции, предусмотренные платежным балансом страны, так и на их часть. Как правило, он распространяется на движение капиталов для защиты стабильности денежной системы и валютных резервов в период реформирования экономики и является одним из невидимых элементов переходной экономической политики. Валютный контроль как инструмент стабилизации движения капиталов в малых открытых экономиках ограничивает колебание процентных ставок и обменных курсов, пока не будет сформирована развитая рыночная инфраструктура и не станет возможным регулировать движение капиталов, а следовательно, и динамику обменного курса через влияние на уровень процентных ставок.

Государственное управление осуществляется через механизм валютного контроля за внешнеэкономической деятельностью, включающий совокупность органов, институтов, лиц, участвующих в нем, комплекс методов и разнообразных форм реализации. Регулирующая функция валютного контроля сводится к определению объема прав и обязанностей лиц, участвующих в совершении валютных операций. Контролирующая же функция состоит в осуществлении проверок коммерческими банками при соблюдении действующих регулирующих нормативов, что является действенным инструментом, благодаря которому осуществляется регулирование валютных потоков. На взгляд автора, валютный контроль, выполняющий контролируемую и регулируемую функции, представляет собой действия, которые одновременно направлены на соблюдение валютного законодательства и ведомственных нормативных актов, регламентирующих проведение валютных операций резидентов и нерезидентов в целях, установленных государством. Отметим, что наиболее полное определение цели валютного контроля состоит в соблюдении валютного законодательства при осуществлении валютных операций для поддержания устойчивого курса национальной валюты и противодействия оттоку капитала за границу.

Природа валютного контроля находит свое отражение в том, что он, с одной стороны, представляет собой систему действий, которые направлены на соблюдение валютного законодательства и ведомственных нормативных актов, регламентирующих проведение валютных операций, и с другой – является инструментом обеспечения внешнеэкономической деятельности и безопасности государства, формирующей условия для свободной предпринимательской активности субъектов национальной экономики на международном уровне. Важным субъектом реализации мероприятий по валютному контролю, в целях обеспечения внешнеэкономической деятельности, выступают банковские структуры. Проблемы банковских структур на пути реализации ими функции обеспечения внешнеэкономической деятельности носят двойственный характер. Первая – связана с выполнением коммерческим банком функций агента валютного контроля и взаимодействием его с органами валютного регулирования и валютного контроля. Вторая – с внутренними проблемами оптимизации валютного контроля в коммерческом банке [3].

Ключевой проблемой в современных условиях становится вопрос балансирования свободы внешнеэкономической деятельности и контроля со стороны органов государственного управления над ее субъектами. Рыночные реформы, осуществляемые в Украине, привели к тому, что были снижены, а в отдельных случаях полностью устранены барьеры на пути свободного движения денег и капиталов. Значительно упростилась процедура выхода украинских промышленных и банковских структур на основные мировые рынки, в том числе на международный валютный рынок, денежный рынок и рынок капиталов. Инструменты внешнеэкономического регулирования и контроля, воздействуя на сальдо платежного баланса, курс национальной валюты, уровень валютных резервов и другие макропоказатели, обеспечивают необходимую динамику развития внешней торговли, одновременно защищая национальный рынок от неконтролируемой "утечки" капитала и других негативных явлений, связанных с диспропорциональным развитием отдельных направлений внешнеэкономической деятельности. В совокупности данные меры составляют основу обеспечения внешнеэкономической безопасности государства.

В современных условиях развитие эффективного контроля внешнеэкономической деятельности в Украине должно основываться на следующих составляющих успешного функционирования агентов валютного контроля:

- владение субъектами контроля информацией о специфике экономики региона и государства;
- наличие отношений с банками мирового значения;
- конкурентоспособность агентов контроля и их достойная репутация на соответствующих рынках;
- наличие высококвалифицированных кадров и использование высоких технологий;
- предоставление услуг по контролю с наименьшими затратами;
- четкое знание агентами контроля документов по валютному законодательству и нормативных актов органов валютного регулирования и валютного контроля;
- привлечение специалистов, имеющих навыки работы с иностранными контрагентами [4].

Механизм совершенствования действующей системы валютного контроля в Украине должен включать реализацию следующих мероприятий:

- 1) изменения в законодательстве в части уточнения понятийного аппарата и устранения противоречий между различными нормами;
- 2) создание единой укрупненной формы отчетности коммерческих банков по валютным операциям клиентов, в которой будут содержаться все интересующие НБУ сведения по группам операций;
- 3) трансформация валютного контроля в систему государственного финансового контроля, который в дальнейшем станет одной из его составных частей;



4) определение ответственных за нарушения валютного законодательства и установление меры ответственности для каждого субъекта внешнеэкономической деятельности.

Анализ системы валютного контроля внешнеэкономической деятельности украинских предприятий позволяет сделать вывод, что систему валютного контроля внешнеэкономической деятельности следует модифицировать. В целом валютный контроль во внешнеэкономической деятельности должен быть связующим звеном между различными элементами валютной системы страны. Соблюдение существующей системы валютного контроля, базирующей на ряде ограничений и запретов, может привести лишь к невозможности использования преимуществ, которые несет глобализация, но не защитит от проблем, связанных с этим процессом в мировой экономике.

Дальнейшие исследования валютного контроля во внешнеэкономической деятельности должны быть направлены на разработку методологического подхода, который предполагает учет воздействия глобализации в мировой экономике на регулирование внешнеэкономической деятельности украинских предприятий.

Научн. рук. Бережная Н. И.

Литература: 1. Рязанова Н. С. Международные финансы / Н. С. Рязанова // Внешнеэкономический бюллетень. – 2007. – № 4. – С. 122–127. 2. Казак А. Ю. Международные валютно-кредитные отношения / А. Ю. Казак // Банковское право. – 2008. – № 10. – С. 280 – 285. 3. Макаренко О. Н. Валютный контроль как инструмент стабилизации / О. Н. Макаренко // Финансовое право. – 2007. – № 2. – С. 118–123. 4. Мусиенко Т. А. Глобализация финансовых рынков и выбор курсовых режимов / Т. А. Мусиенко // Вестник НБУ. – 2008. – № 9. – С. 119 – 126.

Рогулін Р. О.

УДК 331.5.024.5-053.81(477)

Студент 2 курсу
факультету міжнародних економічних відносин ХНЕУ

ПРОБЛЕМИ СУЧАСНОЇ МОЛОДІ НА РИНКУ ПРАЦІ В УКРАЇНІ

Анотація. Проаналізовано проблеми сучасної молоді на ринку праці в Україні та запропоновано заходи щодо їх усунення.

Аннотация. Проанализированы проблемы современной молодежи на рынке труда в Украине и предложены меры по их устранению.

Annotation. The problems of today's youth in the labor market in Ukraine are analyzed and measures to eliminate them are proposed.

Ключові слова: ринок праці, зайнятість, молодь, державне регулювання, безробітні.

Розвиток економіки будь-якої держави визначається наявними людськими ресурсами, їх здібністю до ефективної праці, а також наявністю умов для їх здійснення. Тому можливість займатися ефективною працею, забезпечення зайнятості та її регулювання можна розглядати як чинник стійкого економічного зростання держави.

У свою чергу, стійке економічне зростання розширює можливості зайнятості, приводить до скорочення безробіття, збільшення продуктивності праці та підвищення доходів працівників. У випадку, коли економічне зростання не супроводжується збільшенням кількості робочих місць, підвищенням продуктивності праці та доходів, користь отримують тільки ті, хто працює, а в цілому відбувається зростання безробіття та збільшення розриву між зайнятими і безробітними. Необхідність усунення подібних деформацій обґрунтовує актуальність дослідження ринку праці, особливо ринку праці молоді, в контексті забезпечення стійкого економічного зростання України.

Останніми роками проблема зайнятості молоді найчастіше аналізувалася в працях таких учених, як: Бабкіна З. В., Булатецький Ю. Є., Я. Корнай, Котляр А. Є., Мацкуляк І. Д., Мошняга В. П., Нікіфоровна П. П., Рум'янцева О. А., Савельєв А. Я. та ін.

Це й не дивно, адже майже половину незайнятих громадян, зареєстрованих у державній службі зайнятості України як безробітні, становить молодь. Протягом 2010 року на обліку в державній службі зайнятості перебували 39,44 % осіб віком до 35 років, у тому числі 8,58 % осіб — випускники вищих та професійно-технічних навчальних закладів [1]. Причинами молодіжного безробіття є невідповідність обсягів та напрямів професійного навчання потребам економіки та ринку праці, недостатній рівень якості професійної підготовки, незадовільні умови праці, які пропоную-

тяться молоді роботодавцями на конкретних робочих місцях. Така ситуація виникла, зокрема, внаслідок недосконалого функціонування системи фахової підготовки працівників, спричиненого відсутністю належного механізму її фінансування та формування державного замовлення на підготовку кадрів, системи незалежної кваліфікаційної атестації випускників навчальних закладів, дієвих взаємозв'язків між навчальними закладами, роботодавцями та місцевими органами виконавчої влади, недостатньою мотивацією молоді до оволодіння робітничими професіями, низьким рівнем професійної адаптації молодих працівників на виробництві та ін.

Основною ж причиною невідповідності підготовки робочої сили потребам сучасного виробництва є відсутність належної системи професійного навчання, перепідготовки та підвищення кваліфікації. Періодичність підвищення кваліфікаційного рівня працівників в Україні становить у середньому 10,5 років, тоді як у країнах Європейського Союзу — близько 5 років [2].

Серед негативних наслідків безробіття молоді доцільно згадати, зокрема, посилення криміногенної ситуації в країні (розквіт алкоголізму й наркоманії, зростання венеричної захворюваності, скорочення тривалості життя, зростання кількості суїцидів, збільшення смертності, зростання кількості адміністративних і кримінальних порушень) у період економічної кризи. Неадекватна політика у сфері соціальної захищеності молоді призводить до посилення відтоку молодих фахівців у розвинені країни, розвитку тіншового сектору економіки, зниження зацікавленості в навчанні під час одержання диплому про вищу освіту. Поглиблення бідності та зниження бюджетів молодих родин призводить, у свою чергу, до зниження народжуваності, зростання кількості дітей-сиріт, безпритульних і кинутих дітей.

За даними Міжнародної організації праці (МОП), останнім часом кількість безробітних у світі серед молоді віком 15 – 24 роки зросла, сотні мільйонів працюють, але живуть на межі зuboжіння. Щоб забезпечити повну реалізацію продуктивного потенціалу нинішньої молоді у світі, необхідно створити принаймні 400 млн робочих місць. Експерти МОП відзначають, що серед молоді вірогідність стати безробітними в три рази вища, ніж серед дорослої частини населення [3].

В Україні розв'язати проблеми зайнятості молоді можна тільки шляхом цілеспрямованих систематизованих і скоординованих дій. При цьому держава повинна піклуватись про розвиток соціальної стабільності і захищеності молоді, у міру зміни ситуації на ринку праці – корегування політики в області працевлаштування, перегляд і доопрацювання законодавчої бази, своєчасне фінансування державних програм зайнятості, розробка системи заохочень і пільг регіонам з низьким рівнем безробіття серед молоді.

Мінімізація впливу фінансової кризи на стан національного ринку праці здійснюватиметься шляхом створення законодавчої бази, спрямованої на: зміцнення позиції молоді на ринку праці; збереження робочих місць; організацію загальнодержавних оплачуваних громадських робіт з метою створення умов для зайнятості безробітних громадян; здійснення заходів щодо профілактики настання страхових випадків з метою запобігання безробіттю; вдосконалення процедури надання незайнятим громадянам статусу безробітного.

Позиції молоді на ринку праці зміцнюватимуться шляхом: підвищення конкурентоспроможності випускників вищих і професійно-технічних навчальних закладів на ринку праці, забезпечення якості їх професійної підготовки відповідно до потреб сучасного виробництва та сфери послуг;

проведення профорієнтаційної роботи з молоддю, зокрема випускниками навчальних закладів; упровадження механізмів сприяння працевлаштуванню випускників вищих і професійно-технічних навчальних закладів відповідно до законодавства, зокрема механізму стимулювання роботодавців для працевлаштування молоді на окреме робоче місце; удосконалення порядку працевлаштування випускників навчальних закладів, підготовка яких здійснюється за державним замовленням, щодо підвищення ефективності використання праці випускників, сприяння їх професійній адаптації на виробництві та посилення соціального захисту, запровадження відшкодування вартості навчання у разі відмови випускника від працевлаштування за направленням [4].

Посилення мотивації до легальної продуктивної зайнятості, детінізація відносин на ринку праці повинні здійснюватися шляхом:

забезпечення захисту прав працівників на своєчасне отримання заробітної плати в повному обсязі;

посилення інституційної спроможності державного нагляду і контролю за дотриманням законодавства про працю з метою забезпечення реалізації прав і гарантій працівників;

урегулювання питання визначення статусу зайнятості громадян — власників (користувачів) земельних ділянок, які провадять на них трудову діяльність, та посилення їх соціального захисту [5].

Повернення безробітних до трудової діяльності, забезпечення їх соціального захисту здійснюватимуться шляхом:

посилення ролі державної служби зайнятості в регулюванні процесів на ринку праці (співпраця з роботодавцями у формуванні банку вакансій, працевлаштування безробітних громадян і молоді на перше робоче місце з наданням дотації роботодавцю, професійне навчання безробітних на замовлення роботодавців та з органами управління освітою у забезпеченні функціонування державної системи професійної орієнтації населення);

активізації участі безробітних громадян, зареєстрованих у державній службі зайнятості, в оплачуваних громадських роботах;

надання населенню, в першу чергу молоді, державною службою зайнятості профорієнтаційних та навчальних послуг;

налагодження співпраці державної служби зайнятості з роботодавцями у працевлаштуванні осіб з обмеженими можливостями, які шукають роботу, у межах нормативу робочих місць на під-



приємствах, в установах та організаціях відповідно до Закону України "Про основи соціальної захищеності інвалідів в Україні" [5].

У 2010 – 2011 роках зусилля центральних та місцевих органів виконавчої влади у сфері зайнятості спрямовані на мінімізацію наслідків фінансової кризи та поліпшення ситуації на ринку праці. З цією метою передбачається забезпечити розширення сфери застосування праці шляхом створення робочих місць більш як для 1,3 млн осіб [6].

Аналіз становища молоді на ринку праці в Україні показує тривожну ситуацію: проблема у сфері зайнятості молоді існує і стоїть вона дуже гостро, щоб привернути до неї серйозну увагу всіх зацікавлених осіб та організацій, а також владних структур. На погляд автора, Україні не дістає саме єдиного підходу всіх зацікавлених структур, які професійно займаються проблемами молоді. У першу чергу, для вирішення цієї проблеми необхідно ставити питання про розробку законодавства про правильний та ефективний розподіл після закінчення навчального закладу при бюджетному навчанні, з гарантованим наданням робочого місця, податковими пільгами роботодавцям, що беруть на роботу випускників професійних навчальних закладів.

Але навіть грамотна постановка цієї проблеми вимагає проведення цілого комплексу соціальних, статистичних досліджень із залученням науки, органів управління, громадських організацій.

Наук. керівн. Крюкова О. М.

Література: 1. Регионы Украины : статистичний збірник Ч. 1 / за ред. О. Г. Осауленка. – К., 2010. – 398 с. 2. <http://oxptruda.ru/obyuchenie.html> 3. На ринку праці – шок [Електронний ресурс] // День. – 08.12.2009. – № 222. – Режим доступу : <http://www.day.kiev.ua/288763/>. 4. Шибаніна О. В. Ринок праці та основні напрями його ефективного розвитку / О. В. Шибаніна // Економіка АПК. – 2010. – № 10. – С. 115–122. 5. Никоненко А. В. Проблеми формування промислового сегмента ринку праці / А. В. Никоненко // Формування ринкових відносин в Україні – 2010. – № 7. – С. 163–167. 6. Чернявська Ю. Б. Економічні важелі механізму державного регулювання ринку праці в Україні / Ю. Б. Чернявська // Формування ринкових відносин в Україні – 2010. – № 12. – С. 102–106.

Сахатова А. Х.

УДК 339.92:316.323

Студент 3 курсу
факультету міжнародних економічних відносин ХНЕУ

ПРОБЛЕМЫ И ПОСЛЕДСТВИЯ ЭКОНОМИЧЕСКОЙ ГЛОБАЛИЗАЦИИ

Аннотация. Определено понятие глобализации, выделены основные проявления экономической глобализации.

Анотация. Визначено поняття глобалізації, виділено основні прояви економічної глобалізації.

Annotation. The concept of globalization is defined; the main features of economic globalization are highlighted in the article.

Ключевые слова: глобализация, экономическая глобализация, факторы экономической глобализации.

Глобализация стала важным аспектом современного мира, одной из наиболее влиятельных сил, определяющих дальнейший ход развития человечества.

Мировое экономическое пространство становится единым полем, где география размещения производительных сил, отраслевая структура инвестиций, производства и сбыта определяются субъектами хозяйственной жизни с учетом глобальной конъюнктуры, а экономические подъемы и спады приобретают всемирные масштабы. Национальная экономика любого государства, став частью процессов экономической глобализации, сталкивается с проблемами, связанными с появлением новых факторов в мировом развитии, ставящих под вопрос возможность прежнего функционирования процессов общественной жизни, так называемые глобализационные "вызовы".

Проблемы экономической глобализации стали активно обсуждаться в 1980-е гг. Среди зарубежных ученых, анализирующих истоки, факторы, признаки, последствия глобализационных процессов в экономике, необходимо выделить К. Омаэ, Дж. Грэй, Дж. Стиглица, Дж. Сакса, Д. Гордона, М. Интриллигейтора, Дж. К. Гэлбрейта, Л. Клейна, И. Магаша, Ж. Бодо, Тейта А. А.,

© Сахатова А. Х., 2011

Х.-Х. Хартеля, Р. Кирта, Г.-Г. Брауна, Дж. Сакса, Э. Уорнера, Булатова А. С., Г.-П. Мартина, Белоруса О. Г., Л. Алкали и др.

Анализу особенностей экономической глобализации в условиях трансформационных процессов посвящены работы Л. Абалкина, С. Глазьева, М. Делягина, В. Медведева, А. Бузгалина, А. Колганова, Е. Строева, Ю. Макагона, И. Фаминского и др.

Цель данной работы – определить суть и содержание понятия глобализации, а также основные проявления и последствия процесса экономической глобализации. В соответствии с поставленной целью в статье были решены такие задачи: уточнить содержание глобализации; определить основные признаки экономической глобализации.

В самом общем смысле глобализация представляет собой превращение определенного явления в мировое, планетарное.

Профессор социологии Калифорнийского университета (США) М. Кастельс определил глобализацию как "новую капиталистическую экономику", перечислив в качестве основных ее характеристик следующие: информация, знания и информационные технологии которые являются главными источниками роста производительности и конкурентоспособности. По М. Кастельсу эта новая экономика организуется преимущественно через сетевую структуру менеджмента, производства и распределения, а не отдельных фирм, как раньше, и она является глобальной [1, с. 91].

Российский ученый М. Делягин характеризует глобализацию как процесс формирования и последующего развития единого общемирового финансово-экономического пространства на базе новых, преимущественно компьютерных, технологий [2, с. 51]. Ю. Макагон утверждает, что сущность глобализации состоит в формировании единого взаимозависимого мира, взаимодействии и взаимовлиянии различных сообществ, культур и цивилизаций [1, с. 13].

К основным проявлениям глобализации относятся:

- 1) бурное развитие средств информации, формирование единой мировой информационной сети и системы коммуникаций;
- 2) расширение деятельности ТНК, усиление транснационализации мировой экономики;
- 3) формирование системы международных организаций;
- 4) усиление "открытости" национальных экономик;
- 5) тенденции неравномерности развития наиболее и наименее развитых государств;
- 6) социальная трансформация в планетарном масштабе;
- 7) ускоренное взаимодействие культур.

Следует отметить, что особое место в общем мировом глобализационном процессе занимает экономическая глобализация.

Экономическая глобализация – процесс усиления по всему миру экономической взаимозависимости национальных экономик в связи с увеличением скорости движения и объемов товаров, услуг, технологий и капиталов через государственные границы. Процесс усиления экономической интеграции между странами приводит к слиянию отдельных национальных рынков в один всемирный рынок.

Глобализация мировой экономики является объективным процессом, отражающим реальность современного этапа хозяйственного развития зарубежных стран и потребности крупного транснационального производства. Основные движущие силы глобализации, делающие ее необратимым и динамичным процессом, – ускорение научно-технического прогресса и расширение деятельности транснациональных корпораций (ТНК).

Основные факторы экономической глобализации:

- интернационализация хозяйственной жизни;
- формирование однополярности в мировой экономике, переход к рыночным отношениям большинства стран, создание условий для их сближения и взаимодействия;
- либерализация внешнеэкономической деятельности;
- развитие международных экономических организаций;
- регионализация и интеграция стран;
- развитие мировых валютных, кредитных и финансовых рынков;
- развитие информационных технологий и систем коммуникации.

В глобальном обществе происходит "замыкание" постиндустриального мира и нарастающая неспособность других стран преобразовать свои хозяйственные системы в соответствии с требованиями времени. В связи с этим главная глобальная экономическая проблема современности связана с формированием в рамках ведущих западных стран замкнутой хозяйственной системы.

Согласно с работой [3], этот процесс может быть прослежен по четырем направлениям:

- 1) концентрации в постиндустриальном мире большей части интеллектуального и технологического потенциалов человечества;
- 2) сосредоточении основных торговых оборотов в пределах сообщества развитых государств;
- 3) замыкании инвестиционных потоков;
- 4) резком ограничении миграционных процессов из "третьего мира" в развитые страны планеты.

Проблемы экономической глобализации связаны также с противостоянием транснационального капитала и национальных государств, увеличением отставания развивающихся стран, этнизацией, криминализацией экономики, вырождением конкуренции, увеличением международного долга.

Однако у экономической глобализации есть и положительные последствия, к которым, в частности, относятся: свободный доступ к технологиям, ресурсам, возможность обмена результатами деятельности, "стирание" экономических границ между странами.

Таким образом, глобализация как экономическое явление проявляется в интеграции национальных экономик, формировании единого финансово-экономического пространства. При этом процессы экономической глобализации оказывают как положительное, так и отрицательное влияние на все сферы деятельности общества, привнося изменения в социальную, культурную и орга-



низационную его подсистемы. Изучение воздействия таких проявлений глобализации на переходную экономику Украины представляет, на взгляд автора статьи, перспективы для дальнейших исследований в этом направлении.

Научн. рук. Колесниченко И. М.

Литература: 1. Кастельс М. Информационная эпоха: экономика, общество и культура / М. Кастельс ; пер. с англ. – М. : ГУ ВШЭ, 2000. – 608 с. 2. Делягин М. Г. Мировой кризис: Общая теория глобализации: курс лекций / М. Г. Делягин. – 3-е изд., перераб. и доп. – М. : ИНФРА-М, 2003. – 768 с. 3. Глобализация и экономическое развитие: национальный аспект / Макогон Ю. В., Дергачева В. В., Пашко Е. А., Фильянов П. А. ; под науч. ред. Ю. В. Макогона. – Донецк : ДонНУ, 2006. – 260 с. 4. <http://globalization.report.ru/>. 5. <http://www.uamconsult.com>.

Подольнюк Р. В.

УДК 657.3

Студент 4 курсу
факультету обліку і аудиту ХНЕУ

ТЕХНОЛОГІЯ РЕВІЗІЇ ВИКОНАННЯ ЗАГАЛЬНОГО ФОНДУ КОШТОРИСУ БЮДЖЕТНОЇ УСТАНОВИ

Анотація. Уточнено поняття "технологія ревізії". Удосконалено технологію ревізії виконання загального фонду кошторису бюджетної установи.

Аннотация. Уточнено понятие "технология ревизии". Усовершенствована технология выполнения общего фонда сметы бюджетного учреждения.

Annotation. The notion of "technology audit" has been amplified. Technology of implementation of the general fund budget of budgetary institution has advanced.

Ключові слова: технологія, ревізія, технологія ревізії, кошторис, бюджетна установа.

На сьогодні одним з головних етапів проведення комплексної ревізії є перевірка виконання кошторису бюджетної установи. Адже саме цей документ збалансовує витрати та доходи фінансово-господарської діяльності даного господарюючого суб'єкта. Для отримання якісних результатів ревізії органи ДКРС повинні користуватися певними методами, прийомами, процедурами та способами, що в цілому становлять технологію ревізії.

Серед наукових досліджень вітчизняних вчених особливу увагу контролю і ревізії діяльності бюджетних установ приділяють такі науковці, як: Бутинець Ф. Ф. [1], Дікань Л. В. [2], Ілленкова М. А. [3], Малуґа Н. М. [1], Петренко Н. І. [1], Усач Б. Ф. [4], Шпиг А. А. [3] та ін. Огляд результатів досліджень з питання трактування технології ревізії виконання кошторису, зокрема загального фонду бюджетної установи, не сформульовано жодним вченим. Через це дане питання є недослідженим повністю, тому є актуальним на сьогодні.

Метою даного дослідження є теоретичне обґрунтування технології ревізії виконання загального фонду кошторису бюджетної установи.

Виходячи з поставленої мети, у статті вирішені такі завдання: критично проаналізовано поняття "ревізія" та "технологія"; вдосконалено поняття "технологія ревізії"; визначено технологію ревізії виконання загального фонду кошторису.

Однією з основних, найбільш дієвих форм фінансового контролю є ревізія. Згідно із Законом України "Про державну контрольно-ревізійну службу в Україні" від 26.01.1993 р. № 2939-XII (зі змінами) та Порядком проведення інспектування державною контрольно-ревізійною службою, затвердженим Постановою Кабінету Міністрів України від 20.04.2006 р. № 550 ревізія, є формою здійснення інспектування. Інспектування полягає у документальній і фактичній перевірці певного комплексу або окремих питань фінансово-господарської діяльності об'єкта контролю і проводиться у формі ревізії, яка повинна забезпечувати виявлення фактів порушення законодавства, встановлення винних у їх допущенні посадових і матеріально відповідальних осіб [5; 6].

Серед науковців існує багато точок зору щодо трактування поняття "ревізія". Наприклад, Дікань Л. В. під ревізією розуміє засіб виявлення фактів зловживань, безгосподарності, ставлення до виконання службових обов'язків, порушень фінансової дисципліни, чинного законодавства. Під час її проведення аналізують причини, умови виникнення та наслідки порушень; виявляються

© Подольнюк Р. В., 2011

невикористані резерви виробництва; перевіряється система забезпечення збереження засобів та предметів праці, а також дотримання чинних стандартів з обліку та звітності [2]. Водночас Бутинець Ф. Ф., Бардаш С. В., Малюга Н. М., Петренко Н. І. стверджують, що ревізія – це метод документального контролю фінансово-господарської діяльності підприємства за дотриманням законодавства з фінансових питань, достовірності обліку та звітності; спосіб документального виявлення недостач, розтрат, привласнення коштів і матеріальних цінностей, попередження фінансових зловживань [1]. Усач Б. Ф. вважає, що ревізія є формою документального контролю за фінансово-господарською діяльністю підприємства, дотриманням законодавства з фінансових питань, достовірністю обліку і звітності; спосіб документального викриття нестач, розтрат, привласнень чи крадіжок коштів і матеріальних цінностей, попередження фінансових зловживань [4].

Аналізуючи всі висвітлені точки зору щодо трактування поняття "ревізія", можна дійти висновку, що визначення сутності поняття ревізія неоднозначно вирішене у науковій літературі та нормативних актах.

Стосовно поняття "технологія", то воно теж трактується у різних джерелах неоднозначно. У найбільш широкому розумінні технологія – це сукупність прийомів, методів і способів обробки та переробки різних середовищ [7].

На думку одних дослідників, технологія – це діяльність, у результаті якої досягається поставлена мета і змінюється об'єкт діяльності. На думку інших, це спосіб реалізації складного процесу шляхом розчленування його на елементи, що об'єднуються в систему взаємопов'язаних процедур і операцій, які виконуються однозначно; сукупність знань про способи і засоби організації соціальних процесів або самі дії, що дозволяють досягти поставлених цілей [7].

Ґрунтуючись на аналізі категорій "ревізія" та "технологія", можна вдосконалити поняття "технологія ревізії".

Отже, під технологією ревізії слід розуміти сукупність дій, що виконуються в певній послідовності та сполученні та за допомогою яких відбувається відбір даних, необхідних для виявлення відхилень від цілей управління, порушень у діяльності економічних суб'єктів.

Відповідно до мети даного дослідження визначимося з технологією ревізії виконання загального фонду кошторису бюджетної установи. Технологія ревізії виконання загального фонду кошторису бюджетної установи складається з трьох стадій: організаційної, дослідної та узагальнення результатів.



Рис. Технологія ревізії виконання загального фонду кошторису бюджетної установи (узагальнено на основі джерел [8; 9])



Таким чином, виходячи з вищенаведених завдань, автором було запропоноване власне визначення поняття "технологія ревізії", а також наведена технологія ревізії виконання загального фонду кошторису, яка може застосовуватися до будь-якої бюджетної установи. Дотримуючись чітких контрольних дій, методів і процедур цієї технології, органи ДКРС зможуть скоротити час на проведення ревізії даного питання, а також прискорити процес виявлення та усунення порушень, пов'язаних з виконанням загального фонду бюджетної установи.

Наук. керівн. Шульга Н. М.

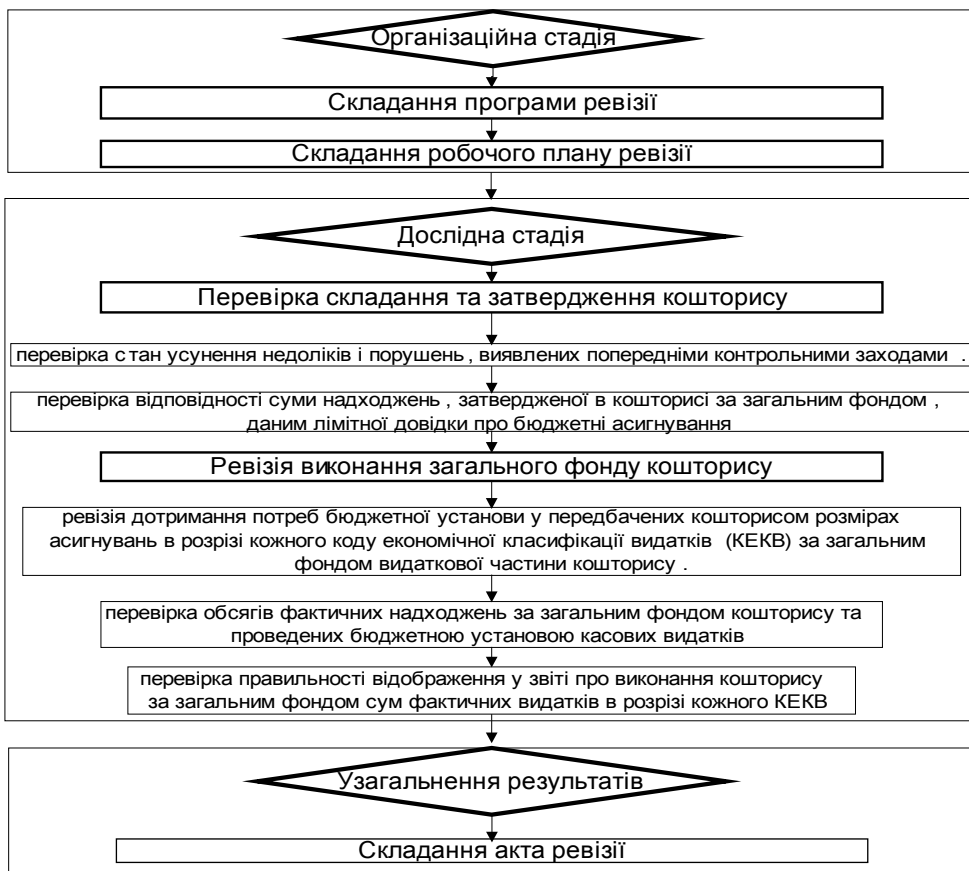
Література: 1. Контроль і ревізії / Бутинець Ф. Ф., Бардаш С. В., Малюга Н. М. – Житомир : ЖІТІ, 2000. – С. 189. 2. Дікань Л. В. Контроль і ревізії : навч. посібн. / Л. В. Дікань – 2-ге вид., перероб. і доп. – К. : Знання, 2007. – 327 с. 3. Шпиг А. А. Ревизия и контроль в торговле / А. А. Шпиг – М. : Экономика, 1982. – С. 21. 4. Усач Б. Ф. Контроль і ревізії : підручник / Б. Ф. Усач. – К. : Знання-Пресс, 2002. – С. 35. 5. Про державну контрольно-ревізійну службу в Україні : Закон України від 26 січня 1993 р. № 2939-ХІІ // Відомості Верховної Ради України. – 1993. – № 13. – С. 110. 6. Порядок проведення інспектування Державного контрольно-ревізійною службою : затв. Постановою Кабінету Міністрів України від 20 квітня 2006 р. № 550 // Офіційний вісник України. – 2006. – № 16. 7. Ілленкова М. А. Інноваційний менеджмент [Електронний ресурс]. – Режим доступу : <http://library.if.ua/book/138/9423.html>. 8. Дікань Л. В. Контроль у бюджетних установах : підручник / Л. В. Дікань. – Х. : ВД "ІНЖЕК", 2010. – 408 с. 9. Практичні рекомендації щодо проведення ревізії фінансово-господарської діяльності бюджетної установи (з окремих питань програми) [Електронний ресурс]. – Режим доступу : http://odoblkru.gov.ua/z_prakt.html

Ковальова І. В.

УДК 657.633:336.13

Студент 5 курсу
факультету обліку і аудиту ХНЕУ

ОРГАНІЗАЦІЯ ВНУТРІШНЬОГО КОНТРОЛЮ В ОРГАНАХ ДЕРЖАВНОЇ КАЗНАЧЕЙСЬКОЇ СЛУЖБИ УКРАЇНИ ТА ПЕРСПЕКТИВИ ЙОГО ВДОСКОНАЛЕННЯ

Анотація. Визначено практичні аспекти внутрішнього контролю в органах Державної казначейської служби України та запропоновано заходи щодо його вдосконалення.

Аннотация. Определены практические аспекты внутреннего контроля в органах Государственной казначейской службы Украины и предложены мероприятия по его совершенствованию.

Annotation. Practical aspects of internal control in the organs of Government treasury service of Ukraine and measures on its perfection are offered.

Ключові слова: внутрішній контроль, Державна казначейська служба України.

В умовах реформування економіки України, адаптації економічних відносин до нових умов господарювання актуального значення набуває контроль з боку органів державної влади та управління за законністю формування й обґрунтованістю використання фінансових ресурсів, спрямування їх на соціально-економічний розвиток держави.

Теоретико-практичні аспекти організації внутрішнього контролю досліджуються в працях багатьох науковців, серед яких слід виділити таких, як: Юрій С. І., Стоян В. І., [1], Харченко С. І., Даневич О. С., Гордієнко Н. П. [2], Дікань Л. В., Голуб Ю. О., Синюгіна Н. В. [3] та ін. Як показали дослідження, контроль має достатньо великі історичні традиції, проте в роботах фахівців більшою мірою звертається увага на методику перевірки, а питання організації внутрішнього контролю в органах Державної казначейської служби України розкривається недостатньо. Важливість зазначеного питання та необхідність його теоретико-практичного обґрунтування вказують на актуальність питання й обумовлюють вибір теми дослідження.

Метою дослідження є теоретичне та практичне обґрунтування перспектив удосконалення внутрішнього контролю в Державній казначейській службі України. Для досягнення поставленої мети було сформульовано та послідовно вирішено такі завдання: проаналізувати сучасні концептуальні підходи щодо сутності внутрішнього контролю; дослідити роль і значення внутрішнього контролю в системі фінансового контролю; визначити й обґрунтувати особливості організації процесу внутрішнього контролю в Державній казначейській службі України.

© Ковальова І. В., 2011

Державна казначейська служба є невід'ємною частиною державного апарату, що здійснює управління державними коштами. Виходячи з покладених на неї функцій, а також з входженням органів казначейства в систему електронних платежів стало необхідним удосконалення системи внутрішнього контролю за дотриманням органами казначейства законодавчих та нормативних актів щодо касового виконання державного та місцевих бюджетів [1, с. 612].

Існує ряд підходів до трактування поняття внутрішнього контролю [1 – 3]. Але, на думку автора, визначення, дане професором Дікань Л. В., а саме: внутрішній контроль – це самоконтроль, який здійснюють організації, підприємства та установи як за власною фінансовою діяльністю, так і за фінансовою діяльністю підрозділів, що входять до їх складу [3, с. 34], найбільш повно відображає сутність внутрішнього контролю.

У Положенні № 383 [4] зазначено, що внутрішній контроль – це комплекс експертно-аналітичних, ревізійно-перевірочних та інших форм контрольних заходів, що забезпечують достовірну інформацію про використання об'єктами контролю фінансових ресурсів, майна, інших матеріальних активів, спрямованих на виявлення та запобігання відхилень, що перешкоджають законному та ефективному використанню бюджетних коштів і майна [4].

Згідно з Термінологічною базою внутрішнього контролю Державного казначейства України № 417 [5], внутрішній контроль – це діяльність, яка здійснюється керівництвом, структурними підрозділами та їх працівниками з метою забезпечення:

перевірки додержання вимог законодавства при виконанні покладених на Державну казначейську службу України функцій;

контролю за боку керівництва за організацією діяльності Державної казначейської служби, за розподілом повноважень та відповідальності між її структурними підрозділами при виконанні функцій, процесів, операцій;

перевірки ведення фінансово-господарської діяльності згідно із вимогами законодавства; контролю за управлінням інформаційними потоками (отриманням, передаванням, зберіганням інформації) та забезпеченням інформаційної безпеки [5].

Нормативним документом, який визначає засади внутрішнього контролю у системі Державної казначейської служби України, а також регламентує порядок організації роботи підрозділів служби внутрішнього контролю, є Положення № 342 [6], згідно з яким внутрішній контроль, який здійснюється у системі казначейства, є діяльністю, що проводиться з метою перевірки та оцінки адекватності, ефективності й достатності застосування механізмів системи внутрішнього контролю, стану управління ризиками, повноти, своєчасності й достовірності звітності; дотримання принципів і процедур при здійсненні казначейських і внутрішньогосподарських операцій [6].

Практична реалізація завдань внутрішнього контролю базується на створенні в органах Державної казначейської служби України підрозділів внутрішнього контролю. На них покладаються функції щодо організації та проведення перевірок структурних підрозділів центрального апарату Державної казначейської служби України та її територіальних управлінь [1, с. 612].

Відповідно до Положення про внутрішні перевірки № 63 [7], ця процедура включає перевірку виконання кошторису на утримання територіальних органів державного казначейства, організаційно-економічну роботу та контроль підвідомчих установ.

Контрольна діяльність органів казначейської служби у процесі касового виконання бюджету за видатками полягає в перевірці законності підстав для здійснення платежів, відповідності платежів вимогам обліку і контролю за зобов'язаннями, а також правильності оформлення платіжних документів. При недотриманні встановлених вимог органи казначейства відмовляють в оплаті видатків розпорядників і одержувачів бюджетних коштів та повертають документи для усунення причин, через які було відмовлено в оплаті [2, с. 410]. Інформація щодо надання відмов та розміру їх сум, виявлених при здійсненні попереднього та поточного контролю працівниками органів Державного казначейства за 2007 – 2010 рр. (державний бюджет), наведена в таблиці [2, с. 41].

Таблиця

Надання відмов та розміри їх сум, виявлених при здійсненні попереднього та поточного контролю працівниками органів ДКУ за 2007 – 2010 рр. (державний бюджет)

		Показники		
		Відмови у реєстрації зобов'язань та/або фінансових зобов'язань розпорядникам та одержувачам коштів різних рівнів	Відмови у прийнятті до виконання платіжних доручень розпорядникам бюджетних коштів	Відмови у прийнятті до виконання платіжних доручень одержувачам бюджетних коштів
2007	Кількість	12486	7840	324
	Сума, тис. грн	1013346,6	161082,4	26168,7
2008	Кількість	10131	10783	954
	Сума, тис. грн	1927798,4	231218,7	219606,3
2009	Кількість	6657	7154	322
	Сума, тис. грн	1346418	166071,6	66071,3
2010	Кількість	5375	6096	352
	Сума, тис. грн	706078,5	142916,7	14545,8



Аналіз даних таблиці свідчить, що за 2007 – 2010 роки Державним казначейством було надано 68 474 відмов в оплаті рахунків розпорядникам коштів з виконання державного бюджету на загальну суму 6 021 323 тис. грн. Причому найбільша кількість відмов спричинена тим, що документи на оплату видатків оформлені неправильно та не підтверджують цільового направлення коштів.

Виходячи з цього, автор дійшов висновку, що внутрішній контроль у Державній казначейській службі України є неефективним з таких причин:

не визначені єдині правові засади здійснення внутрішнього контролю;

не запроваджені єдині підходи та процедури здійснення внутрішнього контролю;

не визначена оптимальна чисельності працівників служб внутрішнього контролю для забезпечення його ефективності та ін.

З огляду на вищезазначене можна зробити висновок, що система внутрішнього контролю в органах Державної казначейської служби України потребує вдосконалення. З метою вирішення цього завдання автор пропонує здійснити такі заходи (рисунок).



Рис. Заходи щодо вдосконалення системи внутрішнього контролю в органах Державного казначейства

Таким чином, запровадження системи внутрішнього контролю в органах Державної казначейської служби України на сьогоднішній день стикається з такими труднощами, як відсутність нормативно-правового та методичного забезпечення внутрішнього контролю. Усунути ці недоліки можна за допомогою визначення єдиних правових засад здійснення внутрішнього контролю; розробки нормативно-правового та методичного забезпечення внутрішнього контролю, а також навчальних програм з внутрішнього контролю та підготовки кадрів, які будуть його здійснювати. Для сприяння прозорості управління державними фінансами і вдосконалення контролю за їх витрачанням необхідно акцентувати увагу на розробці стратегічних та короткострокових програм здійснення внутрішнього контролю в органах Державної казначейської служби України. Ці проблемні питання можуть бути розкриті в подальших дослідженнях.

Наук. керівн. Бондаренко О. О.

Література. 1. Юрій С. І. Казначейська система : підручник / С. І. Юрій, В. І. Стоян, О. С. Даневич. – 2-ге вид. змін. й доп. – Тернопіль : Карт-бланш, 2006. – 818 с. 2. Державне казначейство України у документах, цифрах та особах 1995 – 2010 : збірник матеріалів, присвячений 15-й річниці створення Державного казначейства України / Харченко С. І., Даневич О. С., Сушко Н. І. та ін. – К. : Піраміда, 2010. – 416 с. 3. Дікань Л. В. Фінансовий контроль: теорія та методологія : монографія / Л. В. Дікань, Ю. О. Голуб, Н. В. Синюгіна. – Х. : ХНЕУ, 2009. – 91 с. 4. Про Положення про порядок здійснення внутрішнього контролю в Міністерстві фінансів України : Наказ Міністерства фінансів України від 11.06.2004 р. № 383 [Електронний ресурс]. – Режим доступу : <http://zakon.nau.ua>. 5. Про затвердження Термінологічної бази системи внутрішнього контролю та аудиту Державного казначейства України : Наказ Державного казначейства України від 07.10.2008 р. № 417 [Електронний ресурс]. – Режим доступу : <http://zakon.nau.ua>. 6. Положення про внутрішні перевірки в органах Державного казначейства України : затв. Наказом Державного казначейства 14.08.2008 р. № 342 [Електронний ресурс]. – Режим доступу : <http://zakon.nau.ua>. 7. Про положення про внутрішні перевірки в органах Державного казначейства України Наказ Державного казначейства України від 18.03.2011 р. № 63 [Електронний ресурс]. – Режим доступу : <http://zakon.nau.ua>.

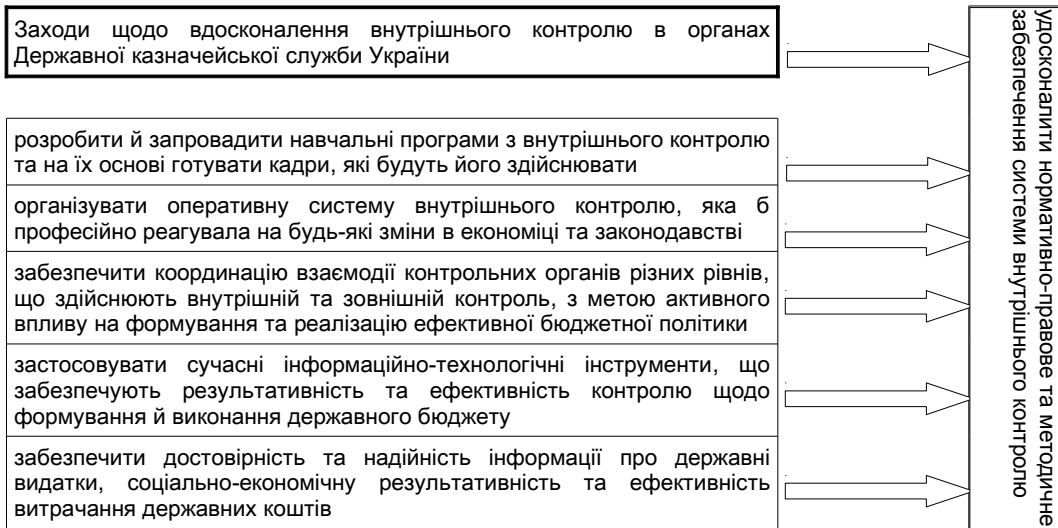
УЗАГАЛЬНЕНА МОДЕЛЬ АУДИТУ ВИТРАТ ПІДПРИЄМСТВА

Анотація. Теоретично обґрунтовано узагальнену модель аудиту витрат підприємства для вдосконалення методики проведення аудиту.

Аннотация. Теоретически обоснована модель аудита расходов предприятия для усовершенствования методики проведения аудита.

Annotation. Model of generalized audit costs of the enterprise is theoretically grounded for improving the methods of audit.

Ключові слова: аудит витрат підприємства, модель аудиту.

Підвищення ролі аудиту діяльності підприємства диктується посиленням конкуренції в умовах ринку та господарського ризику, впливом зовнішнього ринку. Для того щоб підприємства успішно функціонували, збільшували обсяги виробництва продукції та знижували її собівартість, раціонально використовували за призначенням матеріально-грошові засоби, виконували свої обов'язки щодо погашення боргів постачальникам та державі, правильно організовували та вели бухгалтерський облік, необхідно вчасно здійснювати аудит витрат підприємства.

Питаннями організації та методології аудиту витрат підприємства, розробки стадій проведення аудиторської перевірки витрат підприємства займалися такі вітчизняні автори: Череп А. В. [1], І. Шарапова [2], Шелковникова О. В. [3], Юдина Г. А. [4]. Разом із тим глибокі та всебічні теоретичні дослідження в даній області аудиту відсутні. Нині досі залишаються дискусійними окремі теоретичні положення, а цілий ряд принципово важливих питань, пов'язаних з аудитом витрат діяльності підприємств, потребують суттєвого вдосконалення. З огляду на це обрана тема є актуальною.

Метою даної статті є теоретичне обґрунтування узагальненої моделі аудиту витрат підприємства для вдосконалення методики проведення аудиту. Відповідно до поставленої мети визначено основні завдання, спрямовані на її досягнення: аналіз поняття "витрат підприємства"; формулювання мети та предмета аудиту витрат підприємства; розробка узагальненої моделі аудиту витрат та формулювання переваг її використання; надання рекомендацій щодо поліпшення проведення аудиту витрат.

Процес аудиту витрат базується на вивченні відображення в бухгалтерському обліку інформації про витрати. Методичні засади формування такої інформації та її розкриття у фінансовій звітності викладені в П(С)БО 16 "Витрати" та П(С)БО 1 "Загальні вимоги до фінансової звітності", згідно з якими витрати – це зменшення економічних вигод у вигляді вибуття активів або збільшення зобов'язань, які призводять до зменшення власного капіталу (за винятком зменшення капіталу за рахунок його вилучення або розподілу власниками) [5; 6].

Метою аудиту витрат є формування думки про вірогідність та правильність відображення даних первинних документів щодо визначення витрат, повноти та своєчасності їх відображення в облікових реєстрах, відповідності методики обліку витрат чинним нормативним актам [1].

Предметом аудиту операцій з обліку витрат є господарські процеси й операції, пов'язані з накопиченням і списанням витрат, а також відносини, що виникають при цьому всередині підприємства і за його межами [3].

Аудиторська перевірка витрат підприємства є досить трудомістким процесом в аудиторській діяльності, вимагає великої зосередженості, знань нормативних та інструктивних матеріалів з їх подальшими змінами, а також особливостей правильного розрахування виробничих витрат в окремих видах господарської діяльності організації.

При аналізі існуючих методик аудиту встановлено, що аудиторська перевірка забезпечує отримання інформації про витрати після закінчення звітного періоду, а тому вона може бути вже невчасною для цілей контролю та оперативного управління витратами. Тому більш доцільним є використання поряд з існуючими підходами й іншого, що базується на основі співставлення нормативу витрат на одиницю продукції з фактичними витратами на цю одиницю [3]. При цьому слід, перш за все, визначити нормативні та фактичні витрати на одиницю виробу за кожним технологічним процесом (за кожною операцією). Наступним кроком є порівняння нормативних та фактичних витрат на одиницю продукції і встановлення відхилення між ними. На основі отриманих даних аудитор здійснює аналіз відхилень, встановлює їх причини та винуватців. За результатами перевірки аудитор розробляє рекомендації щодо скорочення витрат, усунення причини відхилень,



оптимізації їх обліку і заходи щодо організації системи стратегічного та оперативного управління витратами підприємства.

Автор пропонує таку модель аудиту витрат підприємства, що наведена на рисунку. В економічній науці модель – це логічний (зазвичай математичний) опис того, що економічна теорія вважає особливо важливим при дослідженні певної проблеми; дослідження будь-яких об'єктів шляхом вивчення їх системних структур. За Семеновою А. В., модель – це зображення, отже, схема, графік будь-якого об'єкта, процесу або явища, що використовується як його спрощена заміна [7].

Наведена модель надає вичерпний перелік об'єктів аудиту витрат підприємства та джерел інформації, наводить методичні прийоми аудиту, узагальнення і реалізації результатів аудиту, що забезпечує формування незалежної думки та надання ґрунтовного аудиторського висновку.



Рис. Модель аудиту витрат підприємства (узагальнено на основі вивчених джерел [1 – 4])

У сучасних умовах в Україні аудит набуває нового значення. Аудитор не обмежується підтвердженням правильності даних обліку та фінансової звітності, він розробляє основу для впровадження систем управління підприємством з метою підвищення його конкурентоспроможності, поліпшення фінансового стану та платоспроможності [2]. Важливе значення при цьому мають заходи щодо скорочення витрат підприємства, що є основою підвищення прибутковості.

Отже, запропонована модель аудиту витрат підприємства дає змогу знизити до мінімуму ризик перевірки, а також зменшити термін її проведення, дозволяє аудитору якісно та послідовно провести аудиторську перевірку витрат з максимальною точністю, найбільш детально перевірити

використання, облік й управління витратами на підприємстві, визначити помилки при використанні й управлінні витратами, а також дати відповідні поради щодо зменшення витрат та збільшення прибутку підприємства.

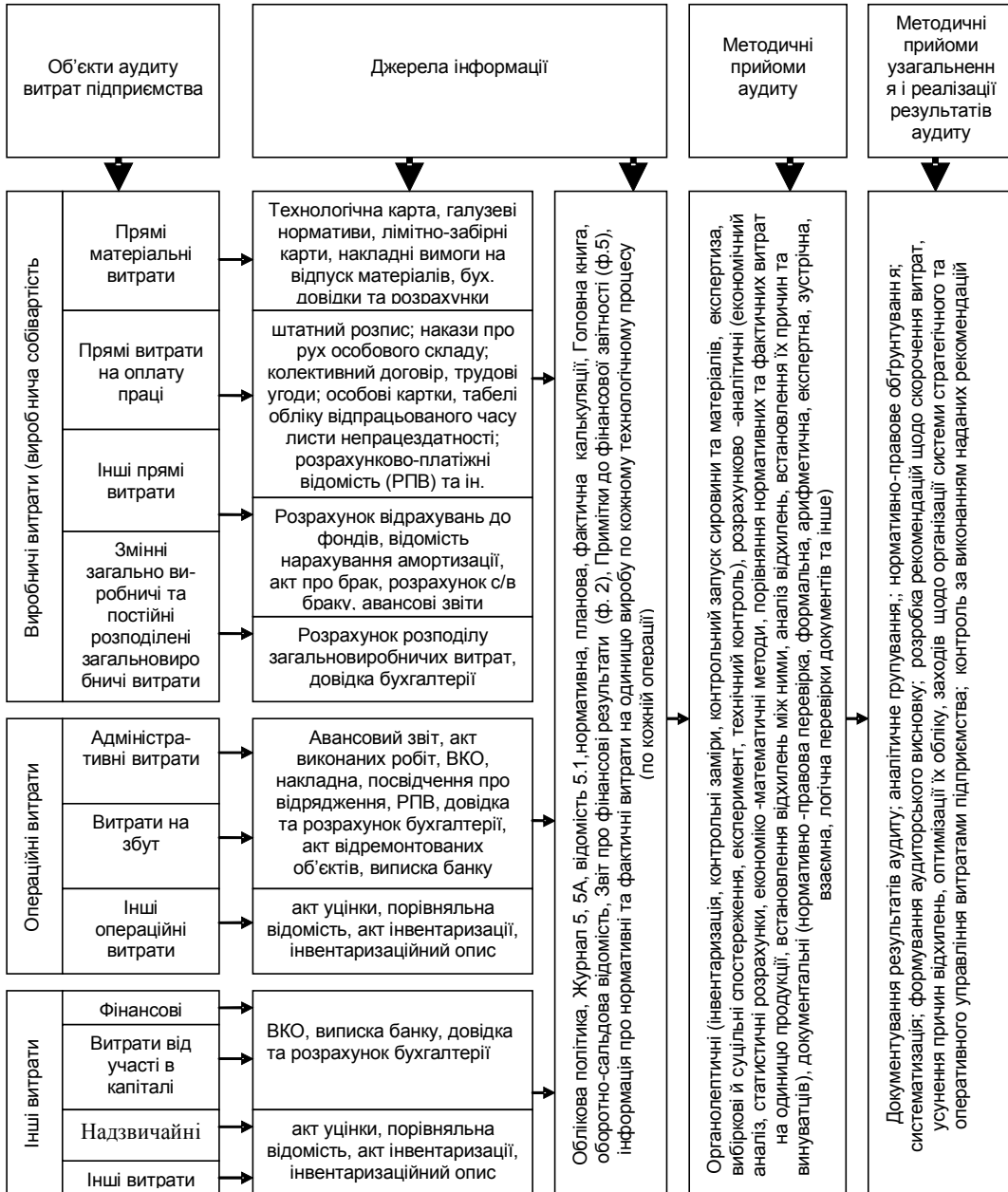
Наук. керівн. Шульга Н. М.

Література: 1. Череп А. В. Удосконалення методики аудиту витрат виробництва на промисловому підприємстві [Електронний ресурс] / А. В. Череп, В. В. Ярмош. – Режим доступу : http://www.nbu.gov.ua/portal/Soc_Gum/Ekhp/2010_3/st10.pdf. 2. Шарапова І. Аудит прямих матеріальних затрат: управлінський аспект / І. Шарапова // Економічний аналіз. – 2010. – № 6. – С. 522–525. 3. Шелковникова О. В. Аудит витрат підприємства як складова внутрішньофірмових стандартів [Електронний ресурс] / О. В. Шелковникова. – Режим доступу : http://www.nbu.gov.ua/portal/natural/npkntu_e/2010_17/stat_17/41.pdf. 4. Юдина Г. А. Основы аудита : учебн. пособ. / Г. А. Юдина, М. Н. Черных. — М. : КНОРУС, 2006. – 296 с. 5. П(С)БО 1 "Загальні вимоги до фінансової звітності", затверджене Наказом Міністерства України від 31.03.99 р. № 87 // Все про бухгалтерський облік. – 2007. – № 18. – С. 3–5. 6. П(С)БО 16 "Витрати", затверджено Наказом Міністерства України від 19.01.2000 р. № 27/4248, із змінами і доповненнями // Нова бухгалтерія. – 2006. – № 3. – С. 136–140. 7. Семенова А. В. Парадигмальне моделювання : монографія / А. В. Семенова. — Одеса : Економічна література, 2009. – 504 с. 8. Хмельницька Н. С. Види витрат та їх вплив на формування прибутку / Н. С. Хмельницька // Финансовые рынки и ценные бумаги. – 2008. – № 21. – С. 16–18.

УДК 657.3:347. 728.1

Котляр М. В.

Студент 5 курсу
факультету обліку і аудиту ХНЕУ

ТЕОРЕТИЧНІ АСПЕКТИ ОРГАНІЗАЦІЇ СУДОВО-ЕКОНОМІЧНОЇ ЕКСПЕРТИЗИ ВИТРАТ БЮДЖЕТНОЇ УСТАНОВИ

Анотація. Визначено та узагальнено організаційні засади проведення судово-економічної експертизи витрат бюджетної установи.

Аннотация. Определены и обобщены организационные основы проведения судебно-экономической экспертизы расходов бюджетного учреждения.

Annotation. The organizational principles of the forensic examination of the economic cost of budget institutions, the analysis of forensic technology are determined and generalized in the article.

Ключові слова: судово-економічна експертиза, організаційні засади, судово-економічна експертиза витрат бюджетної установи.

Найбільшу питому вагу серед усіх злочинів в Україні становлять порушення, скоєні саме в бюджетній сфері. Безпосередня участь бюджетних установ у процесі використання державних коштів зумовлює посилену увагу до їх фінансово-господарської діяльності, особливо щодо здійснення витрат. Тільки за січень – березень 2011 року, за даними органів ДКРС, було виявлено 2165 випадків витрат з порушенням законодавства на загальну суму 479 909,09 грн [1]. Боротьба зі злочинами в бюджетній сфері відноситься до пріоритетних напрямків діяльності правоохоронних органів.

Для успішного розслідування злочинів, пов'язаних з нецільовими витратами бюджетної установи, виникає потреба у використанні спеціальних знань у даній області. Саме залучення експерта-економіста дає можливість на основі законодавства адекватно і кваліфіковано дати обґрунтовані пояснення ситуації.

Розробкою даного питання займаються багато вчених, зокрема Пеліпаренко Р. О. [2], Понікаров В. Д. [3], Попова С. М. [3], Попова Л. М. [3] та ін. Однак у роботах зазначених авторів питанню організаційних засад проведення судово-економічної експертизи витрат бюджетних установ не приділено достатньої уваги. Це обумовлює актуальність теми дослідження.

Метою даної статті є теоретичне обґрунтування і визначення елементів організаційних засад судово-економічної експертизи витрат бюджетної установи, розробка пропозицій щодо їх уточнення. Основними завданнями дослідження є: проаналізувати сутність поняття "витрати бюджетної установи", розробити методичні рекомендації щодо уточнення окремих складових організаційних засад проведення судово-економічної експертизи витрат бюджетної установи.



Загальне поняття витрат наведено в Бюджетному кодексі України. Витрати бюджету – видатки бюджету, надання кредитів з бюджету, погашення боргу та розміщення бюджетних коштів на депозитах, придбання цінних паперів. Видатки бюджету – кошти, спрямовані на здійснення програм та заходів, передбачених відповідним бюджетом [4].

Видатки є складовою частиною витрат бюджетної установи. На перший погляд видатки і витрати характеризують одні й ті самі процеси. Однак насправді між видатками й витратами є суттєві відмінності.

Отже, видатки бюджету за певних умов перетворюються на витрати (виплата зарплати, оплата вартості товарно-матеріальних цінностей, комунальних послуг тощо). Однак окремі видатки можуть не набувати форм витрат, а виділені бюджетні кошти продовжуватимуть свій рух (виплата стипендій, соціальних допомог, погашення позик тощо) [5].

Видатки і витрати бюджетних установ відображають, з одного боку, джерела їх забезпечення – фонди (загальний і спеціальний), а з іншого – характеризують дві економічні категорії, що визначають специфіку господарської діяльності бюджетних установ [2].

Як стверджує Пеліпадченко Р. О., відповідно до специфіки діяльності бюджетних установ визначити витрати можна як розмір ресурсів, використаних у процесі господарської діяльності (виконання певних функцій держави, надання послуг та/або виробництво продукції) бюджетною установою [2].

Судово-економічна експертиза є формою фінансового контролю. Тому для характеристики елементів організаційних засад проведення судово-економічної експертизи витрат бюджетної установи важливим є визначення поняття організаційних засад системи фінансового контролю.

Під організаційними засадами в цьому сенсі доцільно розуміти підґрунтя (сукупність заходів), спрямованих на належне функціонування елементів контролю, завдяки чому система взагалі набуває бажаних характеристик [6, с. 8].

Таким чином, під організаційними засадами судово-економічної експертизи витрат бюджетної установи слід розуміти сукупність заходів, які має здійснити експерт-економіст для ефективного дослідження фінансово-господарської діяльності установи, створеної органом державної влади з метою оптимізації й упорядкованості процесу надання висновку стосовно кола питань, що їх було поставлено органами дізнання, досудового слідства чи суду. В основі організаційних засад судово-економічної експертизи витрат бюджетної установи знаходяться ті ж самі елементи, що притаманні організаційним засадам фінансового контролю, а саме: суб'єкт, об'єкт, предмет, метод та ін.

Метою проведення судово-економічної експертизи витрат бюджетної установи є встановлення фактичних обставин справи, що порушена за фактом вчинення правопорушення, пов'язаного із здійсненням незаконних витрат або при вирішенні господарських спорів з даного питання.

Суб'єктами судово-економічної експертизи витрат бюджетної установи є спеціалізовані державні установи, судово-економічні експерти та інші фахівці, що можуть залучатися за окремими питаннями.

Предметом судово-економічної експертизи є перевірка та підтвердження за допомогою документів суми нестач грошових коштів; установлення та підтвердження розміру матеріальної шкоди, що була завдана особами внаслідок скоєних корисливих правопорушень; перевірка цільового використання виділених коштів; установлення правильності документального оформлення господарських операцій, пов'язаних з витратами установи, та їх відображення у бухгалтерському обліку; установлення умов, що сприяють вчиненню зловживань та інших протиправних дій; перевірка правильності методики проведення документальної ревізії витрат та достовірності її висновків; виявлення причин здійснення економічних злочинів у сфері використання бюджетних коштів та розробка пропозицій, спрямованих на їх запобігання у майбутньому.

Автор виокремив найбільш типові об'єкти судово-економічної експертизи витрат бюджетної установи (рисунок).



Рис. Типові об'єкти судово-економічної експертизи витрат бюджетної установи

При проведенні судово-економічної експертизи витрат бюджетної установи доцільно застосовувати загальнонаукові методичні прийоми і специфічні прийоми дослідження облікової інформації, що включають у себе документальні: формальна та арифметична перевірка, нормативно-правова оцінка господарських операцій, логічний контроль, вибіркові та суцільні спостереження, зустрічна перевірка документів та записів в облікових регістрах і узагальнення, оцінка та реалізація результатів експертного дослідження [3, с. 110].

Таким чином, було розглянуто сутність поняття витрат бюджетної установи, дано визначення поняттю "організаційні засади судово-економічної експертизи витрат бюджетної установи", розроблено методичні рекомендації щодо уточнення окремих складових організаційних засад проведення судово-економічної експертизи витрат бюджетної установи. Подальші дослідження у цьому напрямку слід зосередити на розробці особливого порядку організації судово-економічної експертизи витрат бюджетної установи та алгоритму його здійснення.

Наук. керівн. Шульга Н. М.

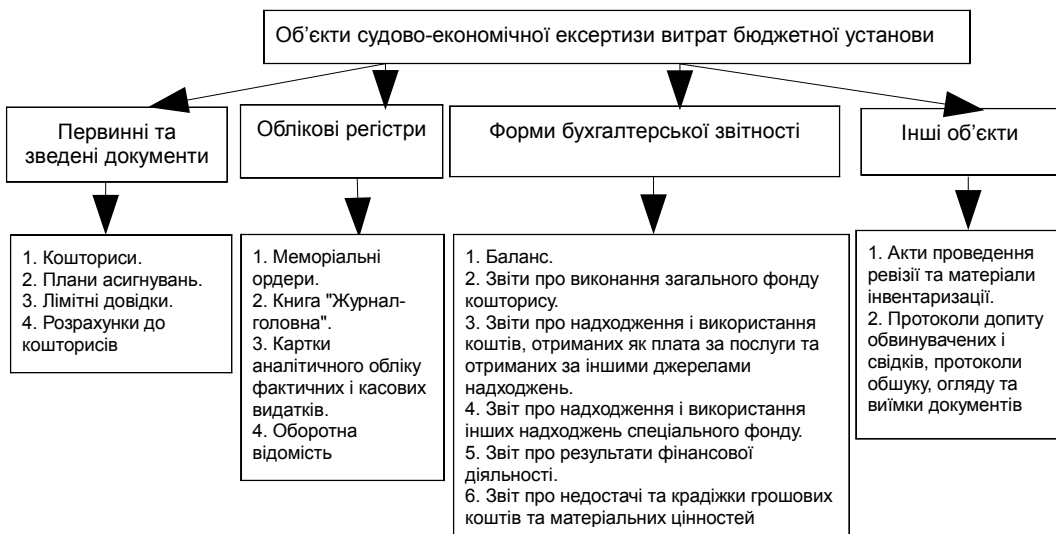
Література: 1. Звіт про результати діяльності органів Державної контрольно-ревізійної служби за січень – березень 2011 року [Електронний ресурс]. – Режим доступу : <http://www.dkrs.gov.ua/kru/uk/publish/article/73569>. 2. Пеліпадченко Р. О. Класифікація видатків та витрат в системі обліку бюджетних установ та організацій [Електронний ресурс] / Р. О. Пеліпадченко. – Режим доступу : [http://file://localhost-K:/Марина/39.htm](http://file://localhost/K:/Марина/39.htm). 3. Понікаров В. Д. Судово-економічна експертиза : навч. посібн. / В. Д. Понікаров, С. М. Попова, Л. М. Попова. – 2-ге вид., доп. та перероб. – К. : Центр учбової літератури, 2008. 4. Бюджетний кодекс України [Електронний ресурс]. – Режим доступу : <http://zakon.nau.ua/doc/?uid=1011.44.5&nobreak=1>. 5. Федосов В. М. Видатки бюджету, їх сутність, склад і класифікація [Електронний ресурс] / В. М. Федосов. – Режим доступу : http://pidruchniki.com/Ua/15060913/finansiv/vidatki_byudzhetu_sutnist_sklad_klasifikatsiya. 6. Система фінансового контролю в Україні: сучасний стан організації та перспективи розвитку : монографія / Л. В. Дікань, Ю. О. Голуб, Н. В. Синюгіна ; за заг. ред. к.е.н., проф. Дікань Л. В. – Х. : Вид. ХНЕУ, 2010. – 96 с. 7. Положення (стандарт) бухгалтерського обліку 3 "Звіт про фінансові результати", затверджене Наказом Міністерства фінансів України від 31.03.1999 р. № 87 // Офіційний вісник України. – 1999. – № 25 (09.07.99).

УДК 657.6

Михалик Ю. М.

Студент 5 курсу
факультету обліку і аудиту ХНЕУ

КОНТРОЛЬ І РЕВІЗІЯ ВИКОРИСТАННЯ КОШТІВ ЗАГАЛЬНОГО ФОНДУ: ТЕОРЕТИЧНІ УЗАГАЛЬНЕННЯ ТА НАПРЯМИ ПРОВЕДЕННЯ

Анотація. Розглянуто поняття контролю та ревізії; визначен сутність видатків загального фонду; виділено основні аспекти здійснення контролю і ревізії використання коштів загального фонду.

Аннотация. Рассмотрены понятия контроля и ревизии; определена сущность расходов общего фонда; выделены основные аспекты осуществления контроля и ревизии использования средств общего фонда.

Annotation. The notion of "control" and "audit", the nature of the general fund expenses are defined, basic aspects of control and audit of the general fund means are outlined.

Ключові слова: контроль, ревізія, видатки, касові видатки, фактичні видатки.

Проблеми ефективного використання бюджетних коштів та оцінки результатів управління актуальні для України. Удосконалення системи зовнішнього та внутрішнього контролю використання коштів бюджетів входить до першочергових заходів бюджетної політики уряду. Початковою проблемою виступає фрагментарність, некоректність сприйняття багатого досвіду економічно роз-



винених країн світу, відсутність чіткої системи нормативно-правового регулювання питань організації та методологія проведення контролю і ревізії використання коштів у державному секторі.

Метою статті є визначення напрямів проведення контролю і ревізії використання коштів загального фонду.

У вітчизняній науковій літературі питання контролю і ревізії використання коштів загального фонду знайшли відображення в публікаціях таких вчених і практиків, як: Дікань Л. В. [1], Бутинець Ф. Ф. [2], Усач Б. Ф. [3] та ін.

Перш ніж визначити основні аспекти здійснення контролю і ревізії використання коштів загального фонду, доцільно спершу визначити поняття "контроль" та "ревізія", а потім розкрити сутність видатків загального фонду.

Аналіз літературних джерел показав, що однозначного трактування поняття "контроль" немає. Так, Бутинець Ф. Ф. визначає контроль як систематичне спостереження і перевірку процесу функціонування відповідного об'єкта з метою встановлення його відхилень від заданих параметрів [2]. Усач Б. Ф. вважає, що контроль – це повторне повернення до раніше розглянутого питання, його перевірка означає перевірку використання тих чи інших господарських рішень з метою встановлення їх законності та економічної доцільності [3].

Таке неоднозначне трактування поняття "контроль" передбачає, що контроль може розглядатися як: 1) один із головних принципів управління; 2) стадія процесу (циклу) управління; 3) функція управління. Це пояснюється тим, що кожен виробничий цикл або соціальний процес відрізняється певними характеристиками і потребує управлінського впливу, що забезпечує досягнення мети, визначеної заздалегідь [1]. Таким чином, сутність та зміст контролю не можуть бути ґрунтовно розкриті у відриві від сфери управлінської діяльності, яку він обслуговує.

Незважаючи на те, що всі науковці визнають ревізію як складову частину економічного контролю, й досі існують розбіжності щодо визначення цього поняття. Згідно із Законом України "Про Державну контрольно-ревізійну службу в Україні" ревізія – це метод документального контролю за фінансово-господарською діяльністю підприємства, установи, організації, дотриманням законодавства з фінансових питань, достовірності обліку та звітності, спосіб документального викриття недостач, розтрат, привласнень та крадіжок коштів і матеріальних цінностей, попередження фінансових зловживань [4].

Дікань Л. В. визначає ревізію як документальний спосіб перевірки діяльності суб'єкта господарювання з точки зору дотримання законності та доцільності здійснення господарських операцій, ефективності та якості роботи на основі використання даних обліку, звітності, інших джерел [1].

Таким чином, ревізія є, перш за все, засобом виявлення фактів зловживань, безгосподарності, порушень фінансової дисципліни, чинного законодавства.

Розглянувши детально поняття контролю та ревізії, перейдемо до визначення сутності видатків загального фонду.

Видатки бюджетних організацій визначаються як сума коштів, використаних бюджетною організацією у процесі господарської діяльності в межах сум, передбачених кошторисом. Облік видатків у бюджетних установах має характерну відмінність – розподіл їх на касові та фактичні [5].

Касовими видатками вважаються всі суми, видані установою банку або органами Держказначейства з поточних бюджетних реєстраційних рахунків як шляхом безготівкової оплати рахунків, так і готівкою. Підставою для здійснення касових видатків є платіжні доручення, випсані бюджетними установами та оплачені органами Держказначейства іншим особам за виконані роботи, надані послуги, отримані матеріали, а також на виплату зарплати, стипендії, матеріальної допомоги тощо.

Фактичні видатки – це дійсні видатки установи, оформлені відповідними документами, включаючи видатки за неоплаченими рахунками кредиторів, за нарахованими зарплатою та стипендіями. Підставою для відображення фактичних витрат є документи, що підтверджують їх здійснення (рахунки, накладні).

Касові видатки відображаються в обліку в момент отримання готівкових коштів або перерахування грошових коштів з поточного бюджетного чи реєстраційного рахунка. Фактичні – у момент їх здійснення згідно з актами списання, накладними, актами виконаних робіт, приймання-передачі, рахунками-фактури [5].

Облік касових видатків ведеться на синтетичних рахунках 31 "Рахунки в банку" та 32 "Рахунки в казначействі" у розрізі відповідних субрахунків. Облік фактичних видатків ведеться на синтетичних рахунках класу 8 "Витрати".

Автором детально визначена сутність видатків загального фонду, таким чином, можна виділити основні аспекти здійснення контролю і ревізії використання коштів загального фонду.

Проведення перевірки використання коштів загального фонду спрямоване на визначення законності, доцільності й ефективності використання коштів державного бюджету, а також правильності відображення фінансових операцій у бухгалтерському обліку в цілому.

Автором виділені основні напрями проведення контролю і ревізії використання коштів загального фонду:

1) перевірка наявності єдиного кошторису доходів і видатків та законності, обґрунтованості та своєчасності його складання й затвердження;

2) перевірка ефективності використання коштів загального фонду, що здійснюється на підставі вивчення правових та фінансово-економічних обґрунтувань потреб їхнього виділення й

використання (бізнес-планів, листів, клопотань тощо) і порівняння отриманого й очікуваного результатів витрачання коштів;

3) оцінка правильності встановлення і застосування посадових окладів (ставок) заробітної плати, доплат, надбавок та премій відповідно до чинних нормативних актів, а також цільового використання коштів загального фонду, отриманих з державного бюджету на покриття заборгованості із заробітної плати та інших соціальних виплат;

4) перевірка правомірності списання на витрати грошових коштів і матеріальних цінностей за кожною зі статей кошторису, наявності належно оформлених касових, банківських, інших бухгалтерських документів та їхньої достовірності;

5) перевірка канцелярських і поштово-телеграфних витрат, виходячи з потреби максимальної ощадливості в їхньому використанні;

6) перевірка доцільності та законності витрат на придбання і ремонт основних засобів об'єкта перевірки;

7) перевірка дотримання встановлених лімітів на утримання службових легкових автомобілів, правильності застосування норм витрат пально-мастильних матеріалів, заповнення маршрутних листів, використання автотранспорту за призначенням.

На думку автора, окреслення саме таких напрямів проведення контролю і ревізії використання коштів загального фонду надасть можливість отримати повну та достовірну інформацію щодо використання коштів бюджетною установою. Отримані дані в майбутньому допоможуть попередити нецільове і неправомірне витрачання коштів державного бюджету, чим поліпшать дефіцитну ситуацію багатства держави.

Отже, контроль і ревізія використання коштів загального фонду є важливою складовою в перевірці діяльності бюджетної установи і визначення цільового та раціонального використання бюджетних коштів установою. Вона потребує високих знань та навичок як з боку ревізорів, так з боку спеціалістів у галузі бухгалтерського обліку самої державної установи. Велика увага приділяється правильності обрання методики проведення контролю та ревізії даної частини загального фонду. Тому надзвичайно важливо підходити до даного питання у всеозброєнні і з чітко окресленими цілями, для проведення більш повного, достовірного і якісного контролю та ревізії.

Наук. керівн. Синюгіна Н. В.

Література: 1. Дікань Л. В. Контроль і ревізія : навч. посібн / Л. В. Дікань. – 2-ге вид., перероб. і доп. – К. : Знання, 2007. – 327с. 2. Контроль і ревізія / Ф. Ф. Бутинець, С. В. Бардаш, Н. М. Малюга та ін. – Житомир : ЖІТІ, 2007. – 328с. 3. Усач Б. Ф. Контроль і ревізія : підручник / Б. Ф. Усач. – К. : Знання-Пресс, 2006. – С. 35. 4. Про Державну контрольно-ревізійну службу в Україні : Закон України [Електронний ресурс]. – Режим доступу : // <http://www.rada.kiev.ua>. 5. Матвеева В. Усе про облік і оподаткування бюджетних організацій / В. Матвеева, С. Замазій, Я. Клиженко ; ред. Я. Кавторева. – Х. : Фактор, 2009. – 656 с.

УДК 657.92

Герасимова О. С.

Студент 5 курсу
факультету обліку і аудиту ХНЕУ

ОСОБЛИВОСТІ МЕТОДИКИ ПРОВЕДЕННЯ СУДОВО-ЕКОНОМІЧНОЇ ЕКСПЕРТИЗИ РОЗРАХУНКІВ З ПІДЗВІТНИМИ ОСОБАМИ

Анотація. Теоретично обґрунтовано особливості та запропоновано напрямки вдосконалення методики проведення судово-економічної експертизи розрахунків з підзвітними особами з урахуванням найбільш типових порушень.

Аннотация. Теоретически обоснованы особенности и предложены направления совершенствования методики проведения судебно-экономической экспертизы расчетов с подотчетными лицами с учетом наиболее типичных нарушений.

© Герасимова О. С., 2011

Annotation. Features and areas for its improvement of the method of carrying out forensic-economic expertise settlements with accountable persons are theoretically proved taking into account the most typical violations are suggested.

Ключові слова: судово-економічна експертиза (СЕЕ), методика СЕЕ, підзвітні особи, розрахунки з підзвітними особами.

В економіці є дуже важливим стан платіжно-розрахункової дисципліни, особливо в тій його частині, що стосується функцій, які виконуються бухгалтером щодо обліку розрахунків з постачальниками і покупцями, бюджетом та працівниками. Важливість цієї проблеми полягає ще в тому, що саме система розрахунків пов'язує підприємство з іншими структурними підрозділами економіки, тобто іншими підприємствами та установами, організаціями. Як показує практика, велика кількість порушень і корисливих зловживань допускається під час здійснення операцій, пов'язаних з розрахунками.

Сьогодні розкриття злочинів у сфері економіки стає неможливим без знань судово-бухгалтерської експертизи. Більшість порушень економічного законодавства знаходить своє відображення в бухгалтерському обліку, тому для розслідування економічних злочинів, а також для розгляду господарських суперечок у суді необхідними є спеціальні знання в галузі бухгалтерського обліку, якими не володіє суддя та слідчий і які є спеціальною сферою знань експерта-бухгалтера. Саме тому вивчення проведення судово-економічної експертизи (СЕЕ) розрахункових операцій підприємства є актуальним та необхідним.

Отже, дослідити обставини та встановити істину за фактами господарського життя, що відображені в обліку і за якими порушено кримінальну або цивільну справу, може лише експерт-бухгалтер за допомогою судово-бухгалтерської експертизи [1].

Судово-бухгалтерська експертиза протягом майже півтора століття свого розвитку постійно перебувала в полі зору вчених і науковців юридичної й економічної спеціальностей. Окремі питання теорії, методології та організації СЕЕ знайшли відображення у працях учених: вітчизняних – М. Білухи [2], Ф. Бутинця, В. Понікарова [3], В. Шарманської, В. Швеця, В. Шевчука, та зарубіжних – Т. Арзуманяна, Г. Атанесяна, А. Белова, Т. Дмитрієнко, С. Іванова, М. Ласкіна, І. Петрухіна, П. Пошюнаса, О. Ромашова, С. Фортинського, С. Чаадаєва, О. Шляхова.

Метою статті є теоретичне обґрунтування особливостей та вдосконалення методики проведення судово-економічної експертизи розрахунків з підзвітними особами.

1. Для реалізації визначеної мети в роботі вирішуються такі завдання:
2. Проаналізувати сучасні підходи щодо методики СЕЕ.
3. Визначити особливості методики СЕЕ розрахунків з підзвітними особами.

Розробити пропозиції щодо вдосконалення методики СЕЕ розрахунків з підзвітними особами.

Для цього було використано такі методи, як аналіз і синтез.

Від своєчасності розрахунків неабиякою мірою залежить успіх здійснення усієї виробничої та фінансової діяльності будь-якого підприємства, установи чи організації, що пов'язані з розрахунковими взаємовідносинами. Коло цих взаємовідносин досить широке.

Завданням СЕЕ розрахункових операцій є перевірка своєчасності розрахунків із бюджетом, перерахування заборгованості кредиторів і стягнення належних сум із дебіторів, додержання умов договорів поставок і підяду, фактів погашення надміру стягнених із підприємства або не сплачених йому сум (стану обліку розрахунків, вірогідності облікових та звітних даних про наявність і зміни сум дебіторської й кредиторської заборгованостей).

Треба зазначити, що багато помилок знаходиться при перевірці розрахунків з підзвітними особами, тому саме цьому питанню слід приділити більшу увагу.

Експертне дослідження розрахунків з підзвітними особами згідно із завданням експертної установи та постановою правоохоронних органів про призначення СЕЕ успішно виконуватиметься лише при умові ретельно розробленої методики її проведення. Однак на цей час цьому питанню не було приділено необхідної уваги.

Перш за все, при проведенні СЕЕ з підзвітними особами відповідно до завдань експертної установи та постанови правоохоронних органів експерт-економіст повинен визначити перелік об'єктів експертного дослідження [4]. Вони повинні перевірятися в такій послідовності:

1. Накази і розпорядження по підприємству – у процесі вивчення потрібно дослідити, яким чином організована облікова політика підприємства і політика в цілому, дотримання цієї політики.
2. Авансові звіти та додані до них підтверджувальні документи-рахунки, чеки, акти, посвідчення про відрядження.
3. Бухгалтерські записи за р. 372 "Розрахунки з підзвітними особами" у головній книзі та відповідних ордерах.
4. Звіти касира з прикладеними прибутковими та видатковими касовими документами.
5. Баланс підприємства – перевірка сальдо р. 372 "Розрахунки з підзвітними особами".

Розгляд статистичних даних показав, що існують найбільш суттєві порушення в розрахунках з підзвітними особами. Задля їх усунення автором запропонована спеціальна методика проведення СЕЕ стану та операцій з підзвітними особами, в ході якої звертається увага на проблемні моменти, що наведено на рисунку.



Рис. Методика перевірки розрахунків з підзвітними особами з урахуванням найбільш суттєвих порушень

Таким чином, у ході проведення теоретичного дослідження були проаналізовані сучасні підходи до методики СЕЕ, визначено її особливості та розроблено пропозиції щодо вдосконалення методики СЕЕ розрахунків з підзвітними особами.

Саме ця методика, на думку автора, є найбільш доцільною та ефективною при перевірці розрахунків з підзвітними особами, що, у свою чергу, надасть більш конкретні та повні результати за розрахунковими операціям підприємства.

Запропонована автором методика дає змогу наочно бачити найбільш суттєві порушення в розрахунках з підзвітними особами та показує, які моменти необхідно перевірити моменти задля якісної експертизи. Згідно з цією методикою перевірка набуде системності та зводиться до найбільш ефективних, ретельних та раціональних дій експерта.

Як напрям подальшого дослідження доцільно обґрунтувати та розробити пропозиції щодо використання додаткових методів у ході судово-економічної експертизи розрахунків з підзвітними особами.

Наук. керівн. Голуб Ю. О.

Література: 1. Пономаренко Н. І. Проведення економічних досліджень, пов'язаних з розрахунками підприємства [Електронний ресурс] // Теорія і практика судової експертизи і криміналістики. – 2009. – № 2. – Режим доступу : www.nbuw.gov.ua/ 2. Білуха М. Т. Судово-бухгалтерська експертиза / М. Т. Білуха. – К. : Вища школа, 2004. – 653 с. 3. Понікаров В. Д. Судово-економічна експертиза : навч. посібн. / В. Д. Понікаров. – Х., 2005. – 232 с. 4. Базась М. Ф. Теоретико-методологічні засади судово-бухгалтерської експертизи : навч. посібн. / М. Ф. Базась. – К., 2007. – 488 с. 5. Марачевська А. В. Теоретичні основи методики судово-економічної експертизи / А. В. Марачевська // Управління розвитком. – 2011. – № 3(99). 6. Михальський О. О. Огляд помилок при проведенні судово-економічних експертиз і складання висновків [Електронний ресурс] / Михальський О. О. – Режим доступу : ivc.at.ua.

Студент 4 курсу
факультету обліку і аудиту ХНЕУ

ОРГАНІЗАЦІЙНІ ЗАСАДИ КОНТРОЛЮ ФОРМУВАННЯ І ВИКОНАННЯ КОШТОРИСУ БЮДЖЕТНОЇ УСТАНОВИ

Анотація. Запропоновано визначення поняття "організація контролю формування і виконання кошторису" та розглянуто організаційні засади контролю формування і виконання кошторису бюджетної установи.

Анотация. Предложено определение понятия "организация контроля формирования и выполнения сметы" и рассмотрены организационные основы контроля формирования и выполнения сметы бюджетной организации.

Annotation. A definition of "organization monitoring the formation of budget performance" and the organizational framework for control of formation is proposed and execution of the budget estimates for the organization are considered.

Ключові слова: кошторис бюджетної установи, організація контролю формування і виконання кошторису, організаційні засади контролю формування і виконання кошторису.

Бюджетні установи та організації забезпечують виконання покладених на державу функцій через задоволення соціальних, культурних та інших потреб суспільства. Діяльність цих установ фінансується за рахунок коштів державного та місцевих бюджетів. Головним плановим документом, що визначає обсяг і спрямування коштів на виконання функціональних обов'язків бюджетної установи та досягнення її цілей, є кошторис. Саме тому контроль формування і виконання кошторису є одним з головних напрямів дослідження розподілу та використання коштів будь-якої бюджетної установи, що сприяє ефективному управлінню руху бюджетних коштів. Вищезазначене й обґрунтовує актуальність дослідження.

Серед вітчизняних вчених, праці яких присвячено контролю бюджетної установи, слід виділити таких, як: Бутинець Ф. Ф. [1], Вітвицька Н. С. [2], Германчук П. К. [1], Дікань Л. В. [3], С. Чернуцький [4], Стефанюк І. Б. [5]. На сьогодні найбільш досліджуваними питаннями у сфері контролю бюджетної установи є організація планування ревізії, дослідження діяльності бюджетної установи, контроль складання та порядок виконання кошторисів, особливості формування кошторисів, перевірка кошторису бюджетної установи. Проте в роботах науковців не достатньо висвітлено організаційні засади саме контролю формування і виконання кошторису.

Метою даного дослідження є вивчення організаційних засад контролю формування і виконання кошторису бюджетної установи. Для розв'язання поставленої мети були вирішені такі завдання: досліджено поняття "організація контролю" та запропоновано визначення організації формування і виконання кошторису бюджетної установи, досліджено організаційні засади контролю формування і виконання кошторису бюджетної установи, а саме: об'єкти, предмет, суб'єкти, методи, принципи та технологія здійснення контролю зазначеного питання.

Контроль – це систематичне спостереження і перевірка процесу функціонування відповідного об'єкта з метою встановлення його відхилень від заданих параметрів [1]. Контроль потребує правильного підходу до його організації. У науковому світі поняття "організація" розглядається у двох аспектах. Один з них означає упорядкованість, другий – спрямованість [1]. Філософський енциклопедичний словник трактує поняття "організація" як сукупність процесів або дій, що ведуть до утворення і вдосконалення взаємозв'язків між частинами цілого [4]. Проте таке визначення носить загальний характер, більш коректно поняття організації слід трактувати як сукупність заходів, здійснення яких дозволяє досягти поставленої мети.

У працях таких науковців, як Бутинець Ф. Ф., Бардаш С. В [1], організація системи контролю визначається як сукупність заходів, спрямованих на належне функціонування системи спостереження і перевірки шляхом забезпечення належного стану окремих елементів зазначеної системи з метою встановлення його відхилень від заданих параметрів.

Щоб з'ясувати сутність контролю формування і виконання кошторису, проаналізуємо, яке місце займає зазначене питання в перевірці діяльності бюджетної установи.

Під час перевірки діяльності бюджетної установи органами Державної контрольно-ревізійної служби одним з основних питань є контроль формування та виконання кошторису. Саме контроль

питання достовірності формування кошторису є першочерговим, оскільки він дає змогу зробити висновок, чи мало місце зайве виділення асигнувань або недофінансування установи.

Контроль виконання кошторису передбачає з'ясування відповідності проведення бюджетною установою своєї діяльності межах затверджених асигнувань, встановлення та з'ясування причин відхилень.

Таким чином, на думку автора, організація контролю формування і виконання кошторису бюджетної установи – це сукупність заходів, спрямованих на перевірку обґрунтованості кожної статті кошторису, а також установа дотримання бюджетною установою затверджених обсягів асигнувань і з'ясування причин їх відхилення з метою перевірки законності, доцільності та ефективності використання бюджетних коштів.

У свою чергу, під організаційними засадами доцільно розуміти сукупність елементів, спрямованих на перевірку законності, доцільності та ефективності використання бюджетних коштів. Отже, основу організаційних засад контролю формування і виконання кошторису складають об'єкти, предмет, суб'єкти, методи, принципи та технологія контролю (рисунок).



Рис. Організаційні засади контролю формування і виконання кошторису бюджетної установи

Визначаючи перспективи подальших наукових розробок за напрямом контролю формування і виконання кошторису, треба відмітити необхідність розробки технології контролю даного питання, застосування якої сприятиме підвищенню ефективності ревізії даного питання органами Державної контрольно-ревізійної служби.

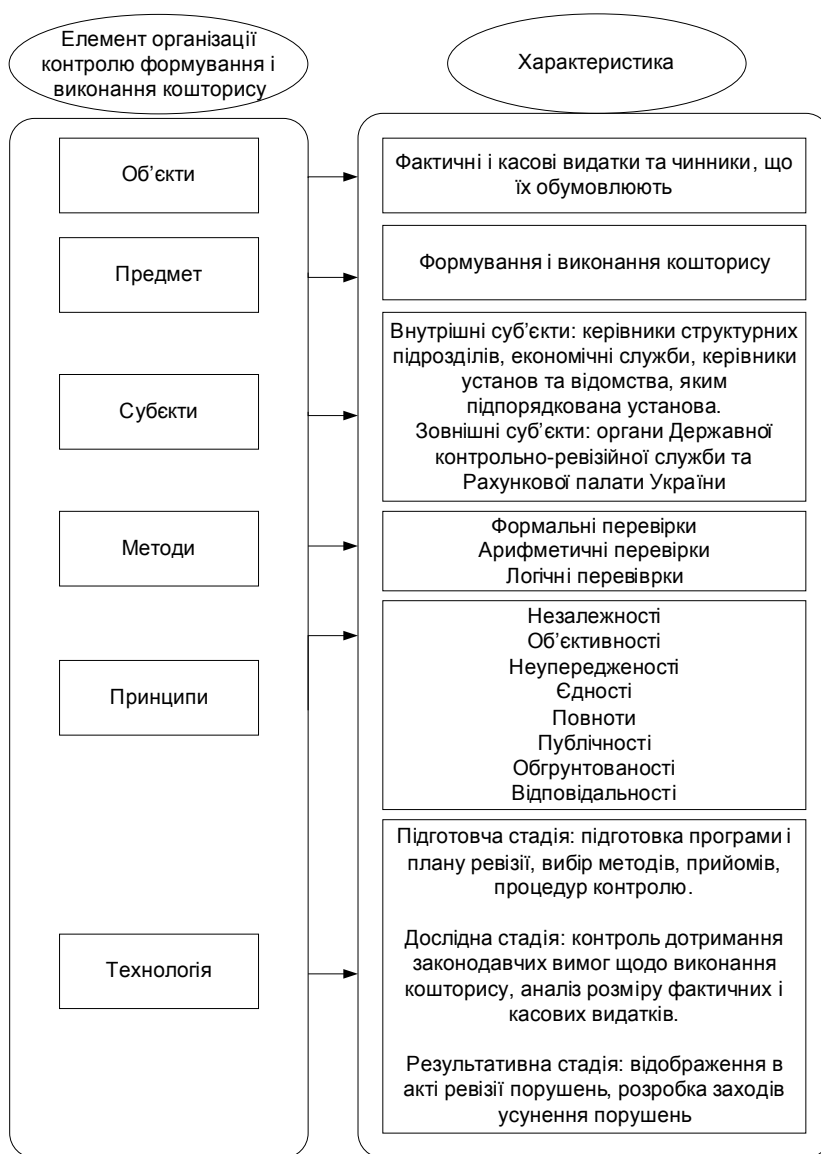

Отже, автором надано власне визначення організації контролю формування і виконання кошторису бюджетної установи, досліджено елементи організаційних засад контролю зазначеного питання, а саме: об'єкти, предмет, суб'єкти, методи, принципи та технологію, та визначено перспективи подальших наукових розробок.

Наук. керівн. Шульга Н. М.

Література: 1. Контроль і ревізія / Ф. Ф. Бутинець, С. В. Бардаш, Н. М. Малюга та ін.; заг. ред. Ф. Ф. Бутинця. – Житомир : ЖІТІ, 2000. – 189 с. 2. Державний фінансовий контроль : навч.-метод. посіб. для самост. вивч. дисципліни / Н. С. Вітвицька, І. Ю. Чуманова, М. М. Коцупатрій та ін. ; за наук. ред. Н. С. Вітвицької. – К. : КНЕУ, 2003. – 408 с. 3. Дікань Л. В. Контроль і ревізія : навч. посіб. / Л. В. Дікань. – 2-ге вид., перероб. і доп. – К. : Знання, 2007. – 327 с. 4. Чернуцкий С. Ревизии КРУ: типичные нарушения, или учимся на чужих ошибках / С. Чернуцкий // Баланс – Бюджет. – 2010. – № 32. – С. 15 – 21. 5. Стефанюк І. Б. Аудит фінансової та господарської діяльності бюджетних установ: проблеми та шляхи запровадження / І. Б. Стефанюк. – К. : Піраміда, 2005. – 144 с. 6. Планування, облік, звітність, контроль у бюджетних установах, державне замовлення та державні закупівлі : посібник / П. К. Германчук, В. Т. Александров, О. І. Ворона, та ін. ; за наук. ред. П. К. Германчук. – К. : НВП "АВТ", 2004. – 593 с. 7. Дікань Л. В. Фінансовий контроль: теорія та методологія : монографія / Л. В. Дікань, Ю. О. Голуб, Н. В. Синюгіна. – Х. : ХНЕУ, 2009. – 96 с.

Калашніков А. О.

УДК 657.62

Студент 5 курсу
факультету обліку і аудиту ХНЕУ

ТЕОРЕТИЧНІ ОСНОВИ ПРОВЕДЕННЯ СУДОВО-ЕКОНОМІЧНОЇ ЕКСПЕРТИЗИ ФІНАНСОВОЇ ЗВІТНОСТІ ПІДПРИЄМСТВА

Анотація. Обґрунтовано теоретичні аспекти проведення судово-економічної експертизи фінансової звітності підприємства та вдосконалено її визначення і зміст.

Аннотация. Обоснованы теоретические аспекты проведения судебно-экономической экспертизы финансовой отчетности предприятия и усовершенствованы ее определение и содержание.

Annotation. Theoretical aspects of forensic economic expertise of financial statements of an enterprise are substantiated and its definition and content are improved.

Ключові слова: судово-економічна експертиза, фінансова звітність, підприємство.

У сучасних умовах господарювання спостерігаються тенденції до зростання кількості економічних злочинів, розкриття яких стає неможливим без знань судово-економічної експертизи. Велика кількість порушень економічного законодавства знаходить своє відображення при формуванні підприємством фінансової звітності.

Слід зазначити, що в наукових виданнях загальні питання щодо судово-економічних експертизи розкриваються у працях таких зарубіжних та вітчизняних авторів, як : Понікаров В. Д. [1], Мумінова-Савіна Г. Г. [2], Завора Т. М. [3], Остап'юк Н. А. [4], Панченко І. А. [5] та ін. Вони розглядають загальну проблематику в процесі експертизи господарських та фінансових операцій. Проте не в достатній мірі досліджують теоретичні аспекти проведення судово-економічної експертизи фінансової звітності підприємства. Це визначає актуальність обраної теми дослідження.

Метою дослідження є теоретичне обґрунтування судово-економічної експертизи фінансової звітності та удосконалення її визначення і змісту.

Завдання дослідження: вдосконалити визначення судово-економічної експертизи фінансової звітності шляхом розкриття сутності понять "судово-економічна експертиза" та "фінансова звітність"; узагальнити зміст судово-економічної експертизи фінансової звітності.

Судово-економічна експертиза є одним з необхідних елементів економіки будь-якої держави. Без неї неможливе нормальне функціонування не тільки судової системи, але й

© Калашніков А. О., 2011

застосування відповідних статей кримінального кодексу, законодавства, що регулює економічну діяльність господарюючих суб'єктів.

Для того щоб дати визначення поняттю судово-економічної експертизи фінансової звітності, необхідно окремо розглянути терміни "судово-економічна експертиза" та "фінансова звітність".

До недавнього часу економічна експертиза мала назву бухгалтерської. Судово-бухгалтерська експертиза — це дослідження фінансово-господарської діяльності суб'єкта господарювання, яке в межах чинного законодавства здійснюється особою, котра володіє спеціальними знаннями в галузі бухгалтерського обліку (експертом-бухгалтером), з метою подання висновку стосовно кола питань, поставлених органами дізнання, попереднього слідства чи суду [2].

Але з виникненням нагальної необхідності зміни назви цього виду експертизи в результаті розширення кола економічних завдань, що ставились перед експертами, судово-бухгалтерську експертизу було перейменовано на судово-економічну. Так, Остап'юк Н. А. визначає судово-економічну експертизу як здійснювану в певній процесуальній формі діяльність обізнаних осіб з вирішення питань, поставлених перед ними слідчим або судом [4].

На думку І. А. Панченко, судово-економічна експертиза є процесуально-правовою формою застосування експертно-бухгалтерських знань з метою отримання джерела доказів у кримінальних (арбітражних) справах [5].

Найбільш поглиблене визначення дає Понікаров В. Д., який під терміном "судово-економічна експертиза" розуміє процесуальну форму дослідження на основі спеціальних знань у різних сферах економіки, господарського аналізу, ревізії та контролю первинних облікових документів, бухгалтерських та податкових реєстрів і фінансової звітності суб'єктів господарювання різних форм власності з метою вирішення широкого кола питань, що виникають при розслідуванні економічних злочинів та судовому розгляді господарських суперечок [1].

Таким чином, існує декілька підходів до визначення судово-економічної експертизи. На думку автора, судово-економічну експертизу необхідно розглядати як процесуальну форму дослідження, що й визначає Понікаров В. Д.

Стосовно визначення поняття "фінансова звітність", то можна навести такі тлумачення. Так, згідно з ЗУ "Про бухгалтерський облік та фінансову звітність в Україні", фінансова звітність – це бухгалтерська звітність, що містить інформацію про фінансовий стан, результати діяльності та рух грошових коштів підприємства за звітний період [6].

Вичерпне визначення даного поняття пропонує фахівець з економічного аналізу Стражев В. І., який вважає, що фінансова звітність – це сукупність форм звітності, складених на підставі даних фінансового обліку з метою надання користувачам узагальненої інформації про фінансовий стан і діяльність підприємства, а також зміни в його фінансовому стані за звітний період у зручній та зрозумілій формі для прийняття цими користувачами ділових рішень [7].

Спираючись на вищенаведені тлумачення, на думку автора, під судово-економічною експертизою фінансової звітності необхідно розуміти процесуальну форму дослідження інформації про фінансовий стан, результати діяльності та рух грошових коштів підприємства за звітний період із використанням спеціальних знань у сфері бухгалтерського обліку, економічного аналізу та фінансово-господарського контролю з метою вирішення широкого кола питань, поставлених органами дізнання, попереднього слідства чи суду.

Для більш детального розгляду теоретичних основ судово-економічної експертизи фінансової звітності необхідно визначитися з її змістом, який розкривається через предмет, мету та завдання експертизи.

Предметом судово-економічної експертизи фінансової звітності є: 1) контроль за дотриманням законодавчих та нормативних документів, що регулюють правила ведення обліку і складання звітності, методологічної оцінки активів, зобов'язань і власного капіталу; 2) перевірка повноти, достовірності і точності відображення в обліку і звітності витрат, доходів та фінансових результатів діяльності підприємства за досліджуваний період; 3) перевірка з метою встановлення розкриття у звітності підприємства усіх суттєвих аспектів облікової політики; 4) дослідження взаємозв'язку та пошук можливих суперечностей між показниками окремих форм звітності.

Призначення та проведення судово-економічної експертизи фінансової звітності здійснюється з метою: 1) з'ясування суперечностей між матеріалами документальної перевірки та матеріалами кримінальної справи; 2) встановлення фактів порушення господарського законодавства, що призвели до приховування товарно-матеріальних цінностей та грошових коштів; 3) встановлення правильності оформлення фінансово-господарських операцій, руху грошових коштів та їх відповідності встановленим вимогам щодо ведення бухгалтерського обліку, звітності та чинних нормативних актів; 4) встановлення стану бухгалтерського обліку та звітності на підприємстві, що перевіряється, та відповідності його у встановленому порядку; 5) встановлення обставин, пов'язаних з бухгалтерським обліком, що сприяли неправильному відображенню результатів діяльності підприємства; 6) встановлення кола осіб, відповідальних за повноту та правильність дотримання законодавства, і тих, які припустились вказаних порушень.

До завдань судово-економічної експертизи фінансової звітності відносяться: 1) документальне обґрунтування розміру недостачі або надлишків товарно-матеріальних цінностей і грошових коштів; 2) документальне обґрунтування оформлення операцій з отримання, збереження, виготовлення, реалізації товарно-матеріальних цінностей, основних засобів, надання послуг; 3) документальне обґрунтування відображення в обліку грошових коштів, цінних паперів; 4) документальне обґрунтування відображення в обліку операцій з нарахування і виплати заробітної плати та інших виплат; 5) відповідність чинному законодавству відображення в податковому обліку валових доходів і витрат; 6) відповідність чинному законодавству відображення в податковому



обліку податкових зобов'язань і податкового кредиту по ПДВ; 7) відповідність відображення фінансово-господарських операцій вимогам чинного законодавства України [6].

Таким чином, у результаті теоретичного дослідження та узагальнення підходів до визначення судово-економічної експертизи та фінансової звітності автором запропоноване визначення судово-економічної експертизи фінансової звітності як процесуальної форми дослідження інформації про фінансовий стан, результати діяльності та рух грошових коштів підприємства за звітний період із використанням спеціальних знань у сфері бухгалтерського обліку, економічного аналізу та фінансово-господарського контролю з метою вирішення широкого кола питань, поставлених органами дізнання, попереднього слідства чи суду. На відміну від існуючих, дане визначення є більш містким та враховує предметну область перевірки. Стосовно змісту судово-економічної експертизи фінансової звітності, то він розкривається через мету, предмет та завдання. Як напрямок подальших досліджень необхідно вдосконалити методику здійснення судово-економічної експертизи фінансової звітності, враховуючи теоретичні напрацювання з цього приводу.

Наук. керівн. Голуб Ю. О.

Література: 1. Понікаров В. Д. Судово-економічна експертиза : навч. посібн. / В. Д. Понікаров – Х. : ВД "ІНЖЕК", 2005. – 232 с. 2. Мумінова-Савіна Г. Г. Судово-бухгалтерська експертиза: навч. мет. посібник / Г. Г. Мумінова-Савіна. – К. : ХНЕУ, 2004. – 268 с. 3. Завора Т. М. Методичне забезпечення судово-бухгалтерської експертизи / Т. М. Завора, І. С. Тополь // Економіка і регіони : науковий вісник Полтавського національного технічного університету ім. Юрія Кондратюка. – 2008. – № 4. – С. 149 – 151. 4. Остап'юк Н. А. Обліково-аналітичне забезпечення бухгалтерської експертизи : теорія і методика : автореф. дис. ... канд. екон. наук / Н. А. Остап'юк. – К., 2006. – 18 с. 5. Панченко І. А. Організація судово-бухгалтерської експертизи: теоретико-практичні аспекти: автореф. дис. ... канд. екон. наук. – К., 2007. – 32 с. 6. Про бухгалтерський облік та фінансову звітність в Україні : Закон України № 996-XIV від 16.07.1999 р. зі змінами та доповненнями від 12.05.2011 р. [Електронний ресурс]. – Режим доступу : www.rada.gov.ua/. 7. Стражев В. И. Анализ хозяйственной деятельности в промышленности / В. И. Стражев. – М. : Высшая школа, 1996. – 363 с.

Колодяжна О. В.

УДК 657.62

Студент 5 курсу
факультету обліку і аудиту ХНЕУ

ПРОБЛЕМНІ ПИТАННЯ АУДИТУ ФІНАНСОВОЇ ЗВІТНОСТІ ПІДПРИЄМСТВА

Анотація. Узагальнено проблемні питання аудиту фінансової звітності підприємства та запропоновано шляхи їх вирішення.

Аннотация. Обобщены проблемные вопросы аудита финансовой отчетности предприятия и предложены пути их решения.

Annotation. Features of the audit of financial statements of enterprises are generalized in the article, shortcomings of the audit of financial statements and prospect of its development are considered.

Ключові слова: аудит, фінансова звітність, аудит фінансової звітності.

Для сучасного етапу розвитку економіки України характерні значні обсяги тіньового сектору економіки, що визначає специфіку управлінської діяльності та зумовлює недовіру до фінансової звітності та інших офіційних документів.

На сьогоднішній день прослідковується ситуація, коли інформація, що відображається у бухгалтерському обліку, не відповідає даним фінансової звітності. Це пояснюється намаганням управлінського персоналу прикрасити показники діяльності підприємства з метою підвищення його інвестиційної привабливості та кредитоспроможності для цілої низки користувачів [1]. Такі дії відбуваються внаслідок того, що користувачі фінансової звітності цікавляться інформацією щодо фінансово-майнового стану суб'єкта господарювання, перспективами його розвитку, прибутковістю

© Колодяжна О. В., 2011

та можливостями одержання прибутків у майбутньому з метою прийняття ними тактичних і стратегічних управлінських рішень.

Отже, керівництво, намагаючись найповніше задовольнити інформаційні потреби користувачів фінансової звітності, прагне до підвищення розміру власного капіталу та скорочення своїх довгострокових і поточних зобов'язань. Це спонукає до так званої "фальсифікації" фінансової звітності підприємства. Саме міцний інститут аудиту в особі незалежних професійних аудиторів може стати на заваді цих негативних процесів.

Вагомий внесок у дослідження теорії й практики аудиту фінансової звітності зробили такі провідні науковці, як: Білоус О. А. [1], Петренко Н. І. [2], Редько О. Ю. [3], Хом'як Р. Л. [4], Янок Д. І. [5] та ін.

У роботах даних авторів у достатній мірі досліджується організація, методика та методологія проведення аудиту фінансової звітності, проте окремі його аспекти в сучасних умовах розвитку й досі залишаються дискусійними та потребують подальшого наукового розроблення. Недостатній рівень дослідження проблемних питань аудиту фінансової звітності в сучасних умовах господарювання і обумовив вибір теми дослідження.

Метою дослідження є теоретичне обґрунтування існуючих проблем аудиту фінансової звітності підприємств у сучасних умовах господарювання для більш досконалого його проведення.

Для досягнення даної мети було вирішено такі завдання: розкрито сутність аудиту фінансової звітності, узагальнено проблемні питання аудиту фінансової звітності та визначено шляхи їх вирішення.

Найбільш повно сутність фінансової звітності розкривається через її поняття, наведене у Законі України "Про бухгалтерський облік та фінансову звітність в Україні" від 16.07.1999 р. № 996-XIV: фінансова звітність – бухгалтерська звітність, що містить інформацію про фінансове становище, результати діяльності та рух грошових коштів підприємства за звітний період [6].

Згідно з Законом України "Про аудиторську діяльність", аудит – перевірка даних бухгалтерського обліку і показників фінансової звітності суб'єкта господарювання з метою висловлення незалежної думки аудитора про її достовірність в усіх суттєвих аспектах та відповідність вимогам законів України, положень (стандартів) бухгалтерського обліку або інших правил (внутрішніх положень суб'єктів господарювання) згідно із вимогами користувачів [7].

Відповідно до МСА № 3 "Мета та загальні принципи аудиту фінансової звітності", мета аудиту фінансової звітності – це висловлення аудитором думки про те, чи відповідає фінансова звітність у всіх суттєвих аспектах інструкціям, які регламентують порядок підготовки і подання фінансових звітів [8].

Отже, у процесі аудиту фінансової звітності аудитор повинен зробити висновок щодо: відповідності бухгалтерського обліку та прийнятої на підприємстві облікової політики вимогам нормативних і законодавчих документів, які регламентують порядок його ведення в Україні; відповідності фінансової звітності тим якісним характеристикам, принципам підготовки та подання, які передбачені нормативними й законодавчими документами в Україні; достовірності повноти та точності відображення у звітності активів, зобов'язань, власних коштів і фінансових результатів діяльності підприємства за певний період [2].

Аналіз економічної літератури [1 – 5; 9] дозволяє зробити висновок, що до сучасних проблем аудиту фінансової звітності можна віднести:

- 1) перевірку великого об'єму інформаційної бази підприємства;
- 2) недосконалість законодавчої бази України стосовно аудиту фінансової звітності;
- 3) відсутність уніфікованих форм робочих документів аудитора;
- 4) недостатній рівень комп'ютеризації аудиту фінансової звітності.

Безумовно, на сьогоднішній день проблема досягнення достовірності фінансової звітності сьогодні є дуже гострою.

Так, наприклад, ув'язка форм фінансової звітності, яка розробляється Мінфіном України, контролює лише правильність заповнення граф звітності, але вона зовсім не гарантує та не контролює достовірність даних, проставлених у цих графах. Ув'язка може бути абсолютно правильною, а звітність недостовірною [4].

Узагалі аудит фінансової звітності в Україні є порівняно новим видом діяльності і тому процес його розвитку супроводжується рядом проблемних питань, які обумовлені впливом цілої низки факторів і обставин: недосконалість законодавства України, що регулює аудит, незначний практичний досвід, відсутність методик з проведення та документування процесів аудиту та ін.

Для подальшого розвитку професійної аудиторської діяльності необхідно впровадити заходи щодо часткової уніфікації документів аудиту. Оскільки більшість суб'єктів господарювання використовують уніфіковані форми документів для ведення бухгалтерського обліку, а також діють законодавчо закріплені форми звітності та методи розрахунку звітних показників, Спілка аудиторів України, інші професійні організації бухгалтерів та аудиторів можуть пропонувати на розгляд та затвердження Аудиторською палатою України певні форми робочих документів з перевірки окремих стандартних операцій, показників тощо. Це дасть змогу краще контролювати роботу аудиторів з боку професійних організацій, Аудиторської палати, що, безумовно, сприятиме престижу вітчизняного аудиту та якості звітної інформації. Якісна інформація фінансової звітності, доведення її до користувачів, думки аудитора щодо рівня достовірності фінансових результатів є досить вагомим важелем у розвитку економіки підприємства як головної ланки економіки держави [3].

Таким чином, на аудит фінансової звітності покладено надзвичайно важливу функцію щодо підтвердження достовірності та неупередженості поданої користувачам інформації, що допомагає їм у прийнятті правильних рішень. Для підвищення якості аудиту фінансової звітності необхідно



провести заходи щодо прийняття та поновлення законодавства у сфері аудиту фінансової звітності, постійно підвищувати кваліфікацію аудитора, створювати ефективні системи внутрішнього контролю на підприємствах, а також здійснювати нагляд та контроль за роботою на всіх рівнях.

Отже, після вирішення всіх нагальних питань аудит фінансової звітності підприємства стане надійною гарантією достовірності результатів фінансово-господарської діяльності для її оцінки за звітний період та розробки заходів щодо її подальшого вдосконалення, для задоволення інформаційних потреб власників, а також податкових, статистичних та інших органів державного і господарського управління.

Наук. керівн. Шульга Н. М.

Література: 1. Білоус О. А. Сутність, особливості та шляхи вдосконалення аудиту фінансової звітності підприємства про фінансові результати діяльності / О. А. Білоус // Фінансові ринки та цінні папери. – 2009. – № 6. 2. Петренко Н. І. Методика аудиту фінансової звітності та шляхи її удосконалення / Н. І. Петренко // Вісник ЖДТУ. – 2010. – № 1(51). 3. Редько О. Ю. Аудит в Україні. Морфологія : монографія / О. Ю. Редько. – К., 2008. 4. Хом'як Р. Л. Організація та методика аудиту фінансової звітності суб'єктів господарювання / Р. Л. Хом'як, І. Л. Цюцяк, А. Л. Цюцяк // Вісник Національного університету "Львівська політехніка". – 2008. – № 623. 5. Янок Д. Аудит фінансової звітності у вирішенні проблеми підвищення якості інформації про фінансові результати діяльності підприємства / Д. Янок // Банківська справа. – 2005. – № 1. 6. Про бухгалтерський облік та фінансову звітність в Україні : Закон України від 16.07.99 р. № 996-XIV [Електронний ресурс]. – Режим доступу : www.rada.gov.ua. 7. Про аудиторську діяльність : Закон України [Електронний ресурс]. – Режим доступу : www.rada.gov.ua. 8. МСА № 3 "Мета та загальні принципи аудиту фінансової звітності" [Електронний ресурс]. – Режим доступу : www.rada.gov.ua. 9. Чабанюк О. М. Особливості аудиту фінансової звітності промислових підприємств / О. М. Чабанюк // Науковий вісник НЛТУ України. – 2011. – № 21.

Лебединець Н. А.

УДК 368.914(477)

Студент 5 курсу
факультету обліку і аудиту ХНЕУ

ПЕРЕВАГИ ТА НЕДОЛІКИ ВПРОВАДЖЕННЯ ЄДИНОГО СОЦІАЛЬНОГО ВНЕСКУ В УКРАЇНІ

Анотація. Запропоновано методичний підхід до систематизації сукупності переваг та недоліків застосування в Україні єдиного соціального внеску і рекомендації щодо напрямків аналізу доходів та власних надходжень Пенсійного фонду України.

Аннотация. Предложены методический подход к систематизации совокупности преимуществ и недостатков применения в Украине единого социального взноса и рекомендации по направлению анализа доходов и собственных поступлений Пенсионного фонда Украины.

Annotation. Methodical approach to the systematization of the aggregate costs and benefits of using a unified social tax in Ukraine is proposed and recommendations on the areas of analysis of income and revenues of the Pension Fund of Ukraine are given.

Ключові слова: єдиний соціальний внесок, страхувальник, Пенсійний фонд України.

В Україні процес формування та вдосконалення системи загальнообов'язкового соціального страхування триває з початку 1990-х років. Упродовж цього часу одним із предметів дискусій були проблеми запровадження єдиного соціального внеску та переваги його справляння з точки зору застрахованих осіб. З прийняттям у 2010 році Закону України "Про збір та облік єдиного внеску на загальнообов'язкове державне соціальне страхування" [1], Україна перейшла на консолідовану форму збору страхових внесків у вигляді єдиного соціального внеску. Це дало новий поштовх до наукового аналізу не тільки позитивних, але й негативних моментів справляння єдиного внеску. Даною проблематикою займалися такі вчені, як: Даценко В. В. [2], Динь І. М., Градова О. В. [3], Є. Котов, Л. Логачова [4], С. Мельник [5], Приймак І. І. [6], О. Прогнімак [4] та ін. Проте на сьогодні не достатньо розробленим залишається питання ідентифікації переваг і недоліків єдиного внеску

© Лебединець Н. А., 2011

для суб'єктів правовідносин у сфері його справляння, що й обумовило актуальність даного дослідження.

Метою дослідження є розробка методичного підходу до систематизації переваг та недоліків застосування в Україні єдиного соціального внеску та рекомендацій щодо напрямків аналізу доходів та власних надходжень Пенсійного фонду України (далі – ПФУ).

Економічна природа єдиного соціального внеску розкривається через визначення поняття "страхові внески". Так, у працях науковців страхові внески характеризуються як "цільові загальнообов'язкові платежі до фондів соціального страхування, які є основним джерелом надходжень до фондів соціального страхування" [6] та як "форма накопичення коштів, які повернуться до індивіда в разі настання страхового випадку" [4]. Отже, можна зауважити, що за своєю суттю страховий внесок є цільовим платежем до фондів соціального страхування, який не відноситься до джерел формування дохідної частини бюджету України.

Єдиний внесок на законодавчому рівні трактується як консолідований страховий внесок, збір якого здійснюється до системи загальнообов'язкового державного соціального страхування в обов'язковому порядку та на регулярній основі з метою забезпечення захисту у випадках, передбачених законодавством, прав застрахованих осіб та членів їхніх сімей на отримання страхових виплат (послуг) за діючими видами загальнообов'язкового державного соціального страхування [1].

Адміністрування єдиного внеску покладено на ПФУ, до функцій якого віднесено: збір та ведення обліку надходжень від сплати єдиного внеску; контроль за правильністю нарахування, обчислення, повноти і своєчасності сплати внеску; прийняття та обробку звітності щодо єдиного внеску. Фонди загальнообов'язкового державного соціального страхування здійснюють акумуляцію на своїх рахунках страхових внесків, які перерозподіляються Державним казначейством України; виплату забезпечення та надання соціальних послуг, а також контроль за використанням коштів страхувальниками.

Упровадження в Україні єдиного внеску виявило як низку його переваг, так і істотні недоліки, які стали об'єктом їх детального вивчення та аналізу.

Позитивні наслідки від упровадження єдиного внеску у своїх роботах відмічають Даценко В. В. [1], Динь І. М., Градова О. В. [3], Приймак І. І. [6] та ін. Основною перевагою, як правило, вважають уникнення дублювання фондами функцій, пов'язаних із формуванням страхових коштів, а саме: скорочення обсягу роботи, пов'язаної з реєстрацією страхувальників, збором коштів, здійсненням контролю за повнотою та своєчасністю справляння внеску; скорочення адміністративних витрат фондів на виконання цих функцій; більш ефективне використання коштів соціального страхування.

Мельник С. у своїх роботах відзначає негативні аспекти введення єдиного внеску, який, на його думку, суперечить принципу автономності страхування (формування страхових резервів за кожним видом страхування), що призведе до: втрати фінансової стабільності страхових фондів, збільшення залежності соціальних виплат від держави, зниження прозорості руху страхових фінансових коштів, зниження соціального захисту застрахованих осіб [5].

Слід зазначити, що для здійснення заходів щодо вдосконалення механізму справляння єдиного внеску доцільно розробити методичний підхід до систематизації визначених переваг та недоліків за суб'єктами страхових відносин: страхувальником — роботодавцем та ПФУ (таблиця).

Таблиця

Переваги та недоліки запровадження єдиного внеску в Україні

Для страхувальників	Для Пенсійного фонду України
Переваги	
Спрощена система реєстрації платників страхових внесків	Запроваджено єдину форму звітності за внесками, що дозволяє оперативно виявляти порушення
Скорочення витрат коштів та часу на сплату внесків і звітування	Сформовано Державний реєстр загальнообов'язкового державного соціального страхування, який містить інформацію про платників внесків
Зменшення кількості перевірок	Оптимізовано процедури реєстрації платників, їх обліку та контролю за повнотою нарахування та сплати внеску
Недоліки	
Розрив у часі при виплаті лікарняних та допомоги з безробіття	Збільшення трудового навантаження на працівників фонду
Навантаження на фонд оплати праці не знизилось	Ведення обліку розрахунків платників у розрізі видів платежів в особових картках

Застосування запропонованого підходу до систематизації переваг та недоліків дозволить більш зважено підійти до вирішення питань вдосконалення правових засад справляння єдиного внеску. Розв'язанню цієї проблеми, на думку автора, сприятимуть також дослідження результату діяльності ПФУ по його акумулюванню.

Для співставлення результатів дані для аналізу візьмемо за січень – квітень трьох років (2009 – 2011 рр.) [7]. Оцінимо динаміку доходів ПФУ загалом та власних надходжень зокрема за 4 місяці кожного з 3 років (рисунок).



Рис. Динаміка доходів та власних надходжень ПФУ за січень – квітень 2009 – 2011 рр.

Як видно з рисунку, доходи бюджету ПФУ протягом досліджуваного періоду мають тенденцію до зростання. Так, у січні – квітні 2010 року, порівняно з аналогічним періодом 2009 року, вони зросли на 10,5 %, а в 2011 році таке зростання було на рівні 23,02 %. Власні надходження ПФУ зросли відповідно на 15 та 22 %.

Отже, реформу системи соціального страхування, на перший погляд, можна оцінити як результативну, оскільки вона забезпечила зростання номінальних доходів ПФУ. Однак проведений аналіз носить статичний характер через відсутність масиву інформації. Для оцінки ефективності впровадження єдиного соціального внеску необхідно побудувати динамічну модель доходів, власних надходжень та видатків ПФУ, що буде можливим на початку наступного року.

Однак на сьогодні існує значна кількість проблемних питань, які потребують нагального вирішення. Однією з них є побудова рекомендацій щодо легалізації заробітної плати та збільшення дохідності ПФУ, що може бути предметом подальших досліджень.

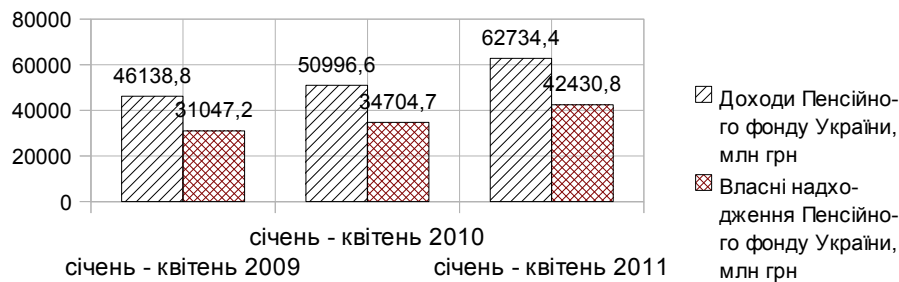
Таким чином, автором запропоновано методичний підхід до систематизації сукупності переваг та недоліків застосування в Україні єдиного соціального внеску і рекомендації щодо напрямків аналізу доходів та власних надходжень ПФУ.

Наук. керівн. Воїнова Т. С.

Література: 1. Про збір та облік єдиного внеску на загальнообов'язкове державне соціальне страхування : Закон України № 2464-17 від 01.04.2011 р. [Електронний ресурс]. – Режим доступу: <http://zakon.rada.gov.ua/cgi-bin/laws/main.cgi?nreg=2464-17>. 2. Даценко В. В. Пенсійне страхування як чинник стимулювання трудової активності населення / В. В. Даценко // Науково-теоретичний журнал Дніпропетровської державної фінансової академії. – 2010. – № 2(24). – С. 63–73. 3. Динь І. М. Запровадження єдиного соціального внеску в Україні з урахуванням зарубіжного досвіду / І. М. Динь, О. В. Градова // Наукові записки. Серія "Економіка". – 2010. – № 15. – С. 266–271. 4. Логачова Л. До Питання запровадження єдиного соціального внеску в Україні / Л. Логачова, Є. Котов, О. Прогнімак // Україна: аспекти праці. – 2005. – № 6. – С. 13–18. 5. Мельник С. Позитивні і негативні аспекти єдиного соціального внеску / С. Мельник // Соціальна політика – 2009. – № 7. – С. 52–55. 6. Приймак І. І. Проблеми та перспективи впровадження єдиного соціального внеску в Україні / І. І. Приймак // Зб. наук. пр. Національного університету державної податкової служби України. – 2009. – № 1. – С. 237–242. 7. Підсумки роботи Пенсійного фонду України [Електронний ресурс]. – Режим доступу : <http://www.pfu.gov.ua/pfu/control/uk/publish/category>.

Мандрикіна О. С.

УДК 657.6

Студент 5 курсу
факультету обліку і аудиту ХНЕУ

ЗАСТОСУВАННЯ БЮДЖЕТНОГО КОДЕКСУ В СИСТЕМІ ДЕРЖАВНОГО ФІНАНСОВОГО КОНТРОЛЮ

Анотація. Обґрунтовано пропозиції щодо вдосконалення державного фінансового контролю та визначено основні засади його здійснення в Бюджетному кодексі 2011 року.

© Мандрикіна О. С., 2011

Аннотация. Обоснованы предложения по совершенствованию государственного контроля и определены основные принципы его осуществления в Бюджетном кодексе 2011 года.

Annotation. Proposals to improve State control and the basic principles of its implementation in the Budget code in 2011 are justified.

Ключові слова: фінансовий контроль, Бюджетний кодекс України.

Стрімкий розвиток ринкових відносин в Україні спонукає до організації належної системи контролю і в бюджетній сфері. На шляху до євроінтеграції постало питання щодо впровадження нових форм державного фінансового контролю, таких, як внутрішній контроль та внутрішній аудит, що поступово виконується. Але недосконале законодавство, яке не дає точних визначень новітніх форм, та суперечність у розмежуванні функцій стають перешкодою до створення належної системи державного внутрішнього фінансового контролю. Питання становлення та розвитку системи державного фінансового контролю взагалі і державного внутрішнього фінансового контролю зокрема присвячені праці таких вчених, які Дмитренко Г. В., Любенко А. М., Качан Т. В., Дікань Л. В., Гуцаленко Л. В., Іванова І. І. та ін.

Так, Любенко А. М. обґрунтовує потребу в такій формі державного фінансового контролю, як ревізія. Вчений вважає, що саме ревізія має дієві способи впливу на дотримання бюджетного законодавства установами та збереження державної власності, а державний аудит носить рекомендаційний характер, що не завжди виконується на практиці [1].

Удосконалення державного фінансового контролю Дмитрик Г. В. бачить у побудові ефективної організації контролю: чіткого розмежування функцій, прав та відповідальності контролюючих органів, вдосконалення чинного законодавства та належне виконання внутрішнього контролю [2].

Проблемам у системі державного фінансового контролю присвячені роботи Дікань Л. В., що визначені як дублювання контрольно-ревізійних дій між органами державного фінансового контролю, відсутність базового закону про систему державного фінансового контролю в Україні, здійснення лише наступного контролю [3].

Ураховуючи проведення теоретичного дослідження, доцільним є обґрунтування напрямків удосконалення системи державного фінансового контролю на основі аналізу діючого законодавства, зокрема, положень Бюджетного кодексу України, прийнятого 08.07.2010 р. № 2456 III, що вступив у дію 01.01.2011 р. (далі – Бюджетний кодекс 2011 року). Тому тема даного дослідження є досить актуальною.

Метою дослідження є обґрунтування пропозицій щодо вдосконалення державного фінансового контролю шляхом визначення основних засад його здійснення в Бюджетному кодексі 2011 року. Завдання дослідження: проаналізувати основні положення Бюджетного кодексу 2011 р. щодо здійснення державного фінансового контролю; визначити переваги регламентації здійснення державного фінансового контролю порівняно з Бюджетним кодексом, прийнятим у 2001 р. № 2542-III (далі Бюджетний кодекс 2001 р.); обґрунтувати напрямки вдосконалення державного фінансового контролю.

Бюджетний кодекс є основним нормативним документом, що регулює бюджетний процес. Прийняття Бюджетного кодексу 2011 р. призведе до значних змін у бюджетному процесі, а особливо щодо державного фінансового контролю. Так, зокрема, в ст. 26 п. 1 пп. 1 Кодексу 2011 р. [4] зазначено, що контроль повинен бути направлений на забезпечення ефективного і результативного управління бюджетними коштами. Таке уточнення говорить, що здійснення контролю має відбуватися не лише в формі ревізії, яка має фіскальний характер, але і у формі аудиту, саме який відповідно до Закону про державну контрольно-ревізійну службу [5] визначається як перевірка та аналіз фактичного стану справ відносно законного й ефективного використання державних чи комунальних коштів та майна, інших активів держави, правильності ведення бухгалтерського обліку та достовірності фінансової звітності, функціонування системи внутрішнього контролю. Але визначення державного аудиту не надається навіть у Кодексі 2011 р., хоча в ст. 113 п. 1 здійснення контролю за цільовим та ефективним використанням коштів державного бюджету та місцевих бюджетів, (включаючи проведення державного фінансового аудиту, покладено на органи державної контрольно-ревізійної служби.

Упровадження нових форм контролю з прийняттям Бюджетного кодексу 2011 р. [4] підтверджується в ст. 26 п. 1 пп. 2, де зазначається, що контроль повинен забезпечувати правильність ведення бухгалтерського обліку та достовірності фінансової і бюджетної звітності, в той час як у Бюджетному кодексі 2001 р. контроль спрямовувався лише на відповідність результатів установленим завданням та планам. Тобто, по суті, на контрольні органи покладається завдання не тільки виконання запланованих доходів і видатків об'єктів контролю, але й оцінку ефективності діяльності та результативності.

Також ст. 26 Кодексу 2011 р. [4] доповнена положеннями щодо контролю за ефективністю, результативністю, економічністю діяльністю розпорядників бюджетних коштів, тобто розширено методи контролю, зокрема, застосування аналізу ефективності, результативності економічності.

У ст. 26 п. 1 пп. 5 та пп. 6 Кодексу 2011 р. [4] зазначено, що на контролюючі органи покладено обов'язки щодо запобігання порушенням та обґрунтуванням планування надходжень і витрат бюджету, що свідчить про вдосконалення державного фінансового контролю шляхом здійснення не тільки наступного контролю, але й попереднього, що значно підвищить його результативність.

Організацію внутрішнього контролю покладено на керівника бюджетної установи згідно зі ст. 26 п. 2 Кодексу 2001 р. [6]. У кодексі 2011 р., крім проведення внутрішнього контролю, здійснюється внутрішній аудит, та наведено визначення понять "внутрішній контроль" та "внутрішній аудит".



Згідно зі ст. 26 п. 3 Кодексу 2011 р. [4] внутрішній контроль – це комплекс заходів, що застосовуються керівником для забезпечення дотримання законності та ефективності використання бюджетних коштів, досягнення результатів відповідно до встановленої мети, завдань, планів і вимог щодо діяльності бюджетної установи та її підвідомчих установ, а внутрішній аудит – це діяльність підрозділу внутрішнього аудиту в бюджетній установі, спрямована на вдосконалення системи управління, запобігання фактам незаконного, неефективного та нерезультативного використання бюджетних коштів, виникненню помилок чи інших недоліків у діяльності бюджетної установи та підвідомчих їй бюджетних установ, поліпшення внутрішнього контролю. Таким чином, визначення внутрішнього аудиту в Бюджетному кодексі 2011 р. спонукає до його проведення розпорядниками бюджетних коштів, а запровадження внутрішнього аудиту набагато скоротить роботу контролюючих органів та підвищить результативність, адже за звітами служб внутрішнього контролю та аудиту контролерам можна буде визначити ризикові ділянки діяльності бюджетної установи, скоротити час та підвищити результативність контролю.

Таким чином, Бюджетний кодекс України 2011 р. – це початок створення сучасної та ефективної системи державного фінансового контролю. З його прийняттям у контрольній роботі почнуть застосовувати більш ефективні та результативні форми державного фінансового контролю, такі, як державний та внутрішній аудити. Подальше вдосконалення системи державного фінансового контролю спрямовуватиметься на внесення змін до інших нормативних актів та приведення їх у відповідність до Бюджетного кодексу.

Наук. керівн. Голуб Ю. О.

Література: 1. Любенко А. М. Державний фінансовий контроль: ревізія чи аудит / А. М. Любенко // Науковий вісник. – 2009. – № 2. – С. 360–366. 2. Дмитренко Г. В. Фінансовий контроль в Україні: проблеми і шляхи розвитку : монографія / Г. В. Дмитренко. – К. : К. І. С., 2010. – 374 с. 3. Дікань Л. В. Фінансовий контроль: теорія та методологія : монографія / Л. В. Дікань, Ю. О. Голуб, Н. В. Синюгіна. – Х. : Вид. ХНЕУ, 2009. – 92 с. 4. Бюджетний кодекс України від 08.07.2010 р. № 2456-III // Офіційний вісник України. – 2010. – № 59. 5. Про державну контрольно-ревізійну службу в Україні : Закон України [Електронний ресурс]. – Режим доступу : //www.rada.gov.ua. 6. Бюджетний кодекс України від 21 червня 2001 р. № 2542 – III // Голос України. – 2001. – № 129.

Марачевська А. В.

УДК 331.2:349.232

Студент 5 курсу
факультету обліку і аудиту ХНЕУ

КОНЦЕПТУАЛЬНІ ЗАСАДИ ПРОВЕДЕННЯ СУДОВО-ЕКОНОМІЧНОЇ ЕКСПЕРТИЗИ РОЗРАХУНКІВ З ОПЛАТИ ПРАЦІ

Анотація. Обґрунтовано концептуальні засади проведення судово-економічної експертизи розрахунків з оплати праці. Запропоновано запровадити систему підвищення кваліфікації судових експертів та вдосконалити нормативну базу судово-економічної експертизи розрахунків з оплати праці.

Аннотация. Обоснованы концептуальные основы проведения судебно-экономической экспертизы расчетов по оплате труда. Предложено внедрить систему повышения квалификации судебных экспертов и усовершенствовать нормативную базу судебно-экономической экспертизы по оплате труда.

Annotation. Conceptual bases of execution of judicial-economic examination of calculations on payment of labour are grounded. It is suggested to introduce the system of upgrading of judicial experts and perfect the normative base of judicial-economic examination on payment of labour.

Ключові слова: судово-економічна експертиза, оплата праці.

В умовах реформування економіки України найбільш часто змінюється нормативна база саме з питань оплати праці, тому завжди є деяка необізнаність з боку працівників, і зловживання з боку роботодавців як у сфері працевлаштування, так і у сфері вже самого виробничого процесу.

© Марачевська А. В., 2011

Саме проведення судово-економічної експертизи розрахунків з оплати праці і покликане для виявлення існуючих порушень та для їх подальшого подолання. Але, на жаль, існує дуже багато моментів на сьогоднішній день у судовій практиці, які не врегульовані на законодавчому рівні або які містять суперечливі моменти, тому вивчення обраної теми дослідження є достатньо актуальним.

Крім того, дослідженням цього питання займається дуже вузьке коло вчених, які, у свою чергу, вивчають лише методичні аспекти проведення судово-економічної експертизи розрахунків з оплати праці. І лише деяких вчених, таких, як Капустник К. В. [1], Пономаренко Н. І. [2], Остап'юк Н. А. [3], цікавить питання не лише практичних засад дослідження, але й питання стосовно існуючих проблем у судовій практиці. Тому за недостатньої кількості досліджень обрана тема є досить актуальною та пріоритетною.

Метою дослідження є обґрунтування концептуальних засад проведення судово-економічної експертизи розрахунків з оплати праці та розробка пропозицій щодо її вдосконалення.

Одним із основних об'єктів дослідження судово-економічної експертизи є розрахунки з оплати праці. У зв'язку з чим доцільним є визначення економічного змісту розрахунків з оплати праці і, як наслідок, основних засад проведення судово-економічної експертизи цього питання.

Розрахунки з оплати праці – це сукупність розрахунків роботодавця з працівниками підприємства щодо нарахування та виплати заробітної плати, відпусток та лікарняних, а також щодо правильності та повноти нарахувань і утримань із заробітної плати працівників у державні цільові фонди соціального страхування згідно із діючим законодавством України. У свою чергу, облік таких розрахунків є однією з найгроміздкіших та найважливіших ділянок у бухгалтерському обліку підприємства і, відповідно, у судово-бухгалтерській експертизі. І як показує практика, велика кількість порушень та корисливих зловживань допускається саме під час здійснення операцій, пов'язаних з розрахунками щодо оплати праці, тому з метою їх виявлення та уникнення в майбутньому і проводиться судово-економічна експертиза розрахунків з оплати праці.

Під час аналізу літературних джерел [1; 3], було з'ясовано, що під час безпосереднього проведення дослідження експерт вирішує дуже багато завдань, які залежать від змісту постанови слідчого та від питань, що ставляться перед експертом. У результаті застосування методу узагальнення всі завдання судово-економічної експертизи було класифіковано на декілька груп і згруповано на рисунку.

Як і кожна експертиза, судово-економічна для свого проведення повинна мати інформаційне забезпечення. У результаті проведеного дослідження було виявлено, що основними об'єктами судово-бухгалтерської експертизи є первинні документи за обліку виробітку і відпрацьованого часу, розрахункові і платіжні відомості, особові рахунки, реєстри не виданої заробітної плати і книги обліку розрахунків з депонентами, журнали-ордери № 8, 10, Головна книга, баланс і надані банкам довідки про нараховану і видану заробітну плату [3].



Рис. Класифікація завдань судово-економічної експертизи розрахунків з оплати праці

Але також хочеться внести деякі уточнення та зауважити, що, крім зазначених документів, дуже часто у практиці експерт використовує дані оперативного і статистичного обліку, розпорядчі (адміністративні) та планові документи, а також інші матеріали карної (або цивільної) справи, що дозволяють з'ясувати обставини, які відносяться до предмета судово-бухгалтерської експертизи (протоколи допитів свідків та обвинувачених, висновки експертів інших фахів тощо).

Крім того, аналіз судової та слідчої практики показав, що слідчі часто призначають судово-економічну експертизу, ставлячи запитання, які фактично відносяться до компетенції експертів інших галузей. Це і питання, пов'язані з виявленням осіб матеріально відповідальних за збиток, заподіяний підприємству, це і визначення розміру завищення обсягів будівельно-монтажних робіт,

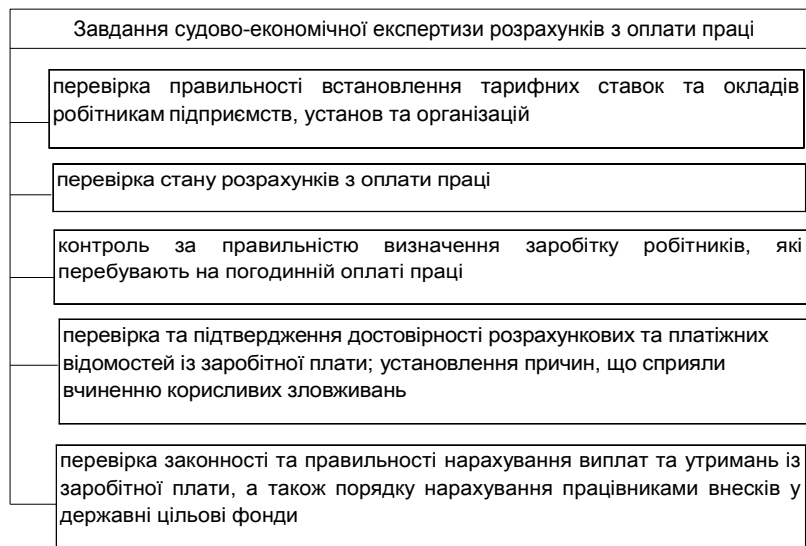

а також факти завищення розцінок на виконанні роботи та ін. Фактично на ці питання експерт-економіст не повинен відповідати, оскільки відповіді на ці питання повинні дати експерти-будівельники, спеціалісти в області нормування і планування, а роль експерта-економіста має зводиться тут лише до наступного визначення за бухгалтерськими документами сум не обґрунтованих виплат коштів і витрат матеріальних цінностей. Але досить часто експерт-економіст самостійно або за усним проханням слідчого може на власний ризик надати відповідні висновки, що в результаті призводить до головної на сьогоднішній день проблеми – не достатньо компетентний висновок судового експерта.

Також, на думку автора, однією із сучасних проблем судово-економічної експертизи в Україні є обмеження повноважень експерта, оскільки експерт-економіст може проводити дослідження лише на базі наданих йому слідчим документам, не проводячи фактичного контролю, проведення якого входить як до компетенції ревізора, так і до компетенції аудитора. Це, у свою чергу, призводить до того, що фактично він не може провести порівняння даних первинного обліку розрахунків з оплати праці з фактичним станом цього питання на підприємстві.

У зазначене коло проблем також доцільно віднести і те, що встановивши фактично не обґрунтованих виплат із заробітної плати, експерт не оцінює суб'єктивних мотивів посадових осіб, не кваліфікує юридично їхньої дії. Експерт не має права визначати, що встановлені ним розбіжності виникли внаслідок підробки, тобто навмисно внесених посадовою особою явно помилкових зведень. Такий стан справ в більшості випадків виправдовує себе, але дуже часто виникає ситуація, коли слідчі, органи прокуратури або в результаті необхідності в деяких аспектах обліку окремих галузей, або навмисне виносять вирок на користь винуватцю. У ситуації ж, якщо б у висновку експерта, який часто зустрічається з типічними махінаціями та фальсифікаціями в обліку розрахунків з оплати праці, зазначалось або хоча б передбачалося юридично кваліфікувати дії винних осіб, то, можливо, справи вирішувалися інакше.

Для вирішення існуючих проблем судово-економічної експертизи розрахунків з оплати праці автор пропонує запровадити систему підвищення або розширення кваліфікації спеціалістів економічної експертизи, розробити або вдосконалити існуючу нормативну базу щодо повноважень експертів, а також провести чітке розмежування предмета судово-економічної експертизи розрахунків з оплати праці з предметом інших подібних видів експертиз.

Таким чином, судово-економічна експертиза покликана для встановлення порушення трудового законодавства, визначення розміру витрат від правопорушень в організації праці, у використанні трудових ресурсів і заробітної плати, а також розробці пропозицій щодо профілактики негативних явищ. На сьогоднішній день проведення судово-економічної експертизи має ряд проблем, для вирішення яких у майбутньому необхідно вдосконалити законодавство, розширити повноваження експерта, а також розмежувати питання експертизи за різними ланками.

Наук. керівн. Голуб Ю. О.

Література: 1. Капустник К. В. Загальна методика судової експертизи. Економіка і фінанси [Електронний ресурс] / К. В. Капустник. – Режим доступу : <http://www.nbu.gov.ua/> 2. Остап'юк Н. А. Методика бухгалтерської експертизи / Н. А. Остап'юк // Вісник ЖДТУ. Економічні науки. – 2003. – № 4 (26). – С. 179 – 85. 3. Пономаренко Н. І. Проведення економічних досліджень, пов'язаних з невилплатою заробітної плати [Електронний ресурс] / Н. І. Пономаренко. – Режим доступу : http://www.nbu.gov.ua/portal/Soc_Gum/ 4. Про оплату праці : Закон України від 24.03.1995 р. № 108/95-ВР [Електронний ресурс]. – Режим доступу : <http://zakon.rada.gov.ua> 5. Про судово-економічну експертизу : Закон України від 25.02.1994 р. № 4038-ХІІ [Електронний ресурс]. – Режим доступу : <http://zakon.rada.gov.ua>

Тарарощенко О. Є.

УДК 657.3

Студент 4 курсу
факультету обліку і аудиту ХНЕУ

ОРГАНІЗАЦІЙНІ ЗАСАДИ КОНТРОЛЮ ФІНАНСОВОЇ ЗВІТНОСТІ БЮДЖЕТНОЇ УСТАНОВИ

Анотація. Запропоновано та обґрунтовано визначення поняття та змісту організаційних засад контролю фінансової звітності бюджетної установи.

© Тарарощенко О. Є., 2011

Аннотация. Предложено и обосновано определение понятия и содержания организационных принципов контроля финансовой отчетности бюджетного учреждения.

Annotation. Determination of concept and maintenance of organizational principles of control of the financial reporting of budgetary establishment is offered and grounded.

Ключові слова: бюджетна установа, фінансова звітність, контроль фінансової звітності, організаційні засади контролю фінансової звітності.

Контроль фінансової звітності бюджетної установи є дуже важливим напрямом державного фінансового контролю, бо у наш час контролюючі органи держави доволі часто стикаються з порушеннями, пов'язаними зі складанням звітності та відображенням у ній результатів діяльності.

Так, протягом 2010 року контрольними заходами, проведеними в Міністерстві освіти і науки України, виявлено фінансових порушень на суму понад 2,6 млрд грн, з яких порушень ведення бухгалтерського обліку та порушень тендерного законодавства – майже на 400 млн грн [1].

Безумовно, ефективність контролю фінансової звітності залежить не тільки від досконалості технологічної сторони контрольних заходів, а ще й від досконалості організаційних аспектів контролю. Саме тому для отримання максимальних результатів від проведення контрольних заходів необхідне впровадження чіткого визначення організаційних засад контролю фінансової звітності бюджетної установи.

Значний внесок у вирішення питань, пов'язаних з організацією контролю, зробили такі науковці, як: Завгородній В. П. [2], Дікань Л. В. [3], Кужельний М. В. [4], Отенко В. І. [5], Пилипенко А. А. [5], Стефанюк І. Б. [6], Сопко В. В. [2] та ін. Але питання стосовно організаційних засад саме контролю фінансової звітності залишились недосліджені в повному обсязі.

Метою даного дослідження є теоретичне обґрунтування і розробка пропозицій щодо вдосконалення організаційних засад контролю фінансової звітності бюджетної установи.

Для досягнення мети дослідження виконано такі завдання: проаналізовано понятійний апарат, який є основою для визначення поняття організаційних засад контролю фінансової звітності, досліджено зміст організаційних засад контролю фінансової звітності бюджетної установи.

Для надання повного та обґрунтованого визначення поняття організаційних засад контролю фінансової звітності необхідно проаналізувати понятійний апарат, який включає у себе такі визначення: фінансова звітність, контроль фінансової звітності, організація.

Згідно із Законом України "Про бухгалтерський облік та фінансову звітність в Україні" від 16.07.1999 р. № 996-XIV, фінансова звітність – це бухгалтерська звітність, що містить інформацію про фінансове становище, результати діяльності та рух грошових коштів підприємства за звітний період [7].

Контроль фінансової звітності бюджетної установи можна представити як систему перевірки організації та стану бухгалтерського обліку, достовірності фінансової звітності з метою визначення порушень, відхилень від установлених критеріїв та невідповідності положенням і вимогам чинного законодавства та подальшого усунення негативних ситуацій і попередження недоліків.

Стосовно поняття організації, то на сьогодні в науковому світі існує два підходи до її визначення: перший підхід означає упорядкованість, другий – спрямованість. Існує багато поглядів різних наукових діячів стосовно визначення поняття організації, основні з яких наведені в таблиці.

Таблица

Існуючі погляди вчених на поняття "організація"

Джерело	Визначення
Ожегов С. І. [8]	Планомірне, обмірковане, стійке, внутрішня дисципліна
Абрамов Н. А. [9]	Утворення, устрій
Єфремова Т. Ф. [10]	Побудова, склад чого-небудь
Осовська Т. Н. [11]	Ознака (властивість) явищ, речей, подій, що розглядаються як система, яка визначає взаємозалежну поведінку частин цілого
Ушаков Н. Д. [12]	Побудова, структура чого-небудь
Великий енциклопедичний словник [13]	Сукупність процесів або дій, які призводять до створення і вдосконалення взаємозв'язків між частинами цілого

Визначення, наведені в таблиці, є загальними та не дають повного і чіткого розуміння поняття організації. Ураховуючи надані визначення, більш конкретно організацію можна представити як сукупність заходів або дій, здійснення яких дає змогу досягти поставленої мети.

Ураховуючи вищенаведене, організаційні засади контролю фінансової звітності варто розглядати як сукупність певних елементів, пов'язаних між собою, взаємодія яких дає змогу здійснити ефективний контроль фінансової звітності бюджетної установи.

До елементів організаційних засад контролю фінансової звітності бюджетної установи відносяться суб'єкти, об'єкт та предмет, принципи, прийоми, технологія контролю фінансової звітності та інформаційна база.

Порядок їх взаємодії наведено на рисунку.



Рис. Організаційні засади контролю [6]

Виходячи зі схеми, поданої на рисунку, суб'єкти контролю фінансової звітності залежно від обраних прийомів використовують інформацію з певних джерел. Від обраної інформаційної бази залежить застосування певної технології контролю та використання принципів, на яких буде ґрунтуватися контроль. Відповідно до обраних принципів та використовуючи обрану технологію суб'єкти вже безпосередньо впливають на об'єкт контролю.

Організаційні засади контролю є сталими, незалежно від тих питань, які досліджуються в ході контролю. Що стосується окремих елементів організаційних засад, то їх зміст залежить від об'єкта контролю. Незмінним тільки залишається зміст таких елементів, як суб'єкти та принципи контролю.

Головними суб'єктами контролю є Державна фінансова інспекція (до 2011 року – Головне контрольно-ревізійне управління) та її управління в Республіці Крим, областях, містах Києві і Севастополі, підрозділи в районах, містах і районах у містах.

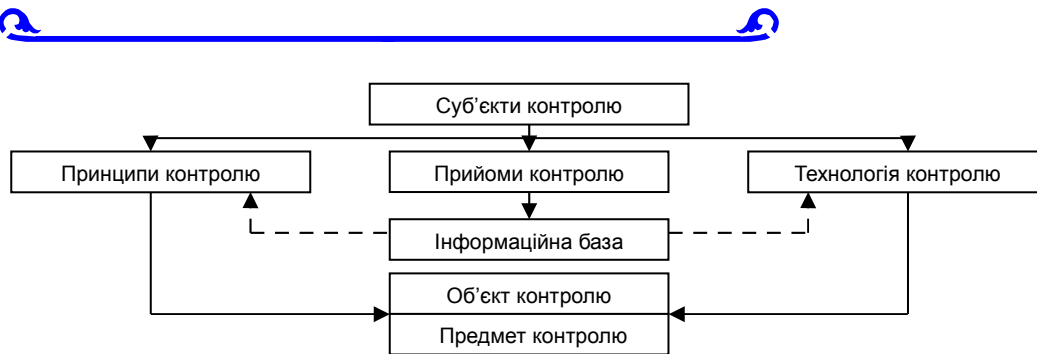
Серед принципів здійснення контролю виділяють: принцип раптовості, принцип активності, принцип безперервності, принцип послідовності, принцип гласності, принцип оцінки виявлених недоліків, принцип незалежності.

Прийоми, інформаційна база, об'єкт, предмет та технологія контролю мають певний ряд особливостей, обумовлених сутністю контролю фінансової звітності.

Перевірка фінансової звітності в основному здійснюється за допомогою специфічних прийомів контролю з використанням документальних методів (формальна перевірка, арифметична перевірка, зустрічна перевірка, логічна перевірка та ін.) [4].

Інформаційною базою контролю фінансової звітності є засновницькі документи, накази про облікову політику, первинні документи, облікові регістри, звітність та форми, в яких розкриваються її елементи (пояснювальна записка, довідки).

Наступними елементами організаційних засад контролю є об'єкт та предмет контролю.

Як об'єкт контролю фінансової звітності виступають різноманітні здійсненні в установі господарські, фінансові операції, які знайшли відповідне документальне відображення.

Предмет контролю – це фінансова звітність установи, що вивчається шляхом застосування спеціальних прийомів з позиції її законності, достовірності та доцільності [14].

Останнім елементом організаційних засад контролю фінансової звітності є технологія контролю.

На сьогодні немає чіткого визначення технології контролю. Згідно з економічним словником Осовської Т. В. та Юркевича О. О., технологія (англ. *technology*) – спосіб поєднання та застосування принципів, методів і технічних засобів для виконання роботи, операції, послуги, отримання фірмою кінцевого товару; охоплює машини, механізми й інструменти, навички і знання; сукупність знань, відомостей про послідовність окремих виробничих операцій у процесі виробництва чого-небудь [11].

Ураховуючи надане визначення технології та виходячи з мети контролю фінансової звітності, на думку автора, поняття технології контролю фінансової звітності можна визначити як сукупність певних операцій або дій для перевірки організації та стану бухгалтерського обліку, достовірності фінансової звітності з метою визначення порушень, відхилень від установлених критеріїв та невідповідності положенням і вимогам чинного законодавства, які здійснюються в установленій послідовності і за допомогою використання вибраних методів, засобів та техніки.

Таким чином, розуміння організаційних засад контролю фінансової звітності, виділення та чітке обґрунтування окремих елементів цього поняття дозволяє підвищити ефективність проведення контролю фінансової звітності та його результативність.

Отже, можна зробити висновки, що організаційні засади контролю фінансової звітності варто розглядати як сукупність певних елементів, пов'язаних між собою, взаємодія яких дає змогу здійснити ефективний контроль фінансової звітності бюджетної установи. Чітке розуміння організаційних засад контролю фінансової звітності як у цілому, так і кожного елементу є дуже важливим в умовах великої кількості порушень, що щорічно фіксуються органами Державної контрольно-ревізійної служби.

Наук. керівн. Шульга Н. М.

Література: 1. Офіційний сайт Державної контрольно-ревізійної служби України. – Режим доступу : <http://www.dkrs.gov.ua>. 2. Сопко В. В. Організація бухгалтерського обліку, економічного контролю та аналізу : підручник / В. В. Сопко, В. П. Завгородній. – К. : КНЕУ, 2000. – 260 с. 3. Система фінансового

контролю в Україні: сучасний стан організації та перспективи розвитку : монографія / Л. В. Дікань, Ю. О. Голуб, Н. В. Синюгіна та ін. ; за заг. ред. к.е.н., проф. Дікань Л. В. — Х. : Вид-во ХНЕУ, 2010. — 96 с.

4. Кужельний М. В. Контроль фінансової звітності та правильності її складання : навчально-методичний посібник для студентів економічних спеціальностей і працівників обліково-аналітичних і контрольно-ревізійних служб підприємств, організацій та установ / М. В. Кужельний, С. В. Калюга, О. В. Калюга ; за заг. ред. док. екон. наук, проф. М. В. Кужельного. — К. : Ельга, Ніка-Центр, 2001. — 240 с.

5. Пилипенко А. А. Організація обліку і контролю : підручник / А. А. Пилипенко, В. І. Отенко. — Х. : ІНЖЕК, 2005. — 124 с.

6. Стефанюк І. Б. Метод і форма державного фінансового контролю / І. Б. Стефанюк // Фінансовий контроль. — 2010. — № 3 (56). — С. 25—26.

7. Про бухгалтерський облік та фінансову звітність в Україні : Закон України від 16.07.99 р. № 996-XIV // [Електронний ресурс]. — Режим доступу : <http://zakon.rada.gov.ua>.

8. Ожегов С. И. Толковый словарь русского языка [Электронный ресурс] / С. И. Ожегов, Н. Ю. Шведова. — Режим доступу : <http://slovoonline.ru>.

9. Абрамов Н. А. Словарь русских синонимов и сходных по смыслу выражений [Электронный ресурс] / Н. А. Абрамов. — Режим доступу : <http://slovoonline.ru>.

10. Ефремова Т. Ф. Новый словарь русского языка [Электронный ресурс] / Т. Ф. Ефремова. — Режим доступу : <http://slovoonline.ru>.

11. Осовська Т. В. Економічний словник [Электронный ресурс] / Т. В. Осовська, О. О. Юркевич. — Режим доступу : <http://91.90.15.82/Ekonomichniy%20slovník.pdf>.

12. Ушаков Д. Н. Толковый словарь русского языка [Электронный ресурс] / Д. Н. Ушаков. — Режим доступу : <http://slovoonline.ru>.

13. Великий енциклопедичний словник [Електронний ресурс]. — Режим доступу : <http://slovnuk.ru>.

14. Державний фінансовий контроль : навч.-мет. посібник для сам. вивчення дисципліни / Н. С. Вітвицька, І. Ю. Чумакова, М. Н. Коцупатрій та ін. — К. : КНЕУ, 2003. — 408 с.

УДК 657.471

Тиква Т. О.

Студент 5 курсу
факультету обліку і аудиту ХНЕУ

АСПЕКТИ ЗАСТОСУВАННЯ ЕКОНОМІЧНОЇ КЛАСИФІКАЦІЇ ВИДАТКІВ БЮДЖЕТУ ПРИ СКЛАДАННІ КОШТОРИСУ ЗАГАЛЬНОГО ФОНДУ

Анотация. Розглянуто порядок складання кошторису загального фонду в бюджетних установах, процес його прийняття та виконання, а також проаналізовано введення нової економічної класифікації видатків бюджету.

Аннотация. Рассмотрен порядок составления сметы общего фонда в бюджетных учреждениях, процесс ее принятия и исполнения, а также проанализированы введения новой экономической классификации расходов бюджета.

Annotation. A procedure for budgeting in budgetary institutions, the process of adoption and implementation is regarded, and the introduction of a new economic classification of budget expenditures is analyzed in the article.

Ключові слова: кошторис загального фонду, бюджетні установи, видатки бюджету.

Бюджетні установи для забезпечення своєї діяльності і виконання покладених на них функцій складають кошторис доходів і видатків. Він є основним документом, який визначає об'єм, цільове надходження і використання коштів, виділених із бюджету на утримання установи протягом року. Кошториси мають складатись з дотриманням суворого режиму економії коштів. До нього можуть включатись тільки ті видатки, передбачені законодавством, необхідність яких зумовлена метою діяльності бюджетної установи.

З метою розмежування видатків бюджетних установ призначена економічна класифікація видатків бюджету з детальним розподілом коштів за їх предметними ознаками, що забезпечує єдиний підхід до всіх учасників бюджетного процесу з точки зору виконання бюджету. Зміни, внесені у 2010 році до економічної класифікації видатків, призвели до укрупнення КЕКВ, що є позитивним фактором у плануванні видатків кошторису бюджетних установ.

Основні питання щодо складання кошторису видатків загального фонду на утримання бюджетної установи та застосування кодів економічної класифікації видатків закріплюються і регламентуються чинними законодавчими актами на нормативними документами. Загальні вимоги визначаються Бюджетним кодексом України [1] та Законом України "Про Державний бюджет на

2010 рік" [2], Наказом Державного казначейства України "Інструкція щодо застосування економічної класифікації видатків бюджету" [3].

Проте зазначені питання не залишилися поза увагою і таких вчених, як: Атамас П. Й. [4], Кодацький В. П. [5], Лисяк Л. В. [6], Свірко С. В. [7] та ін. Так, Лисяк Л. В. зауважує, що до цього часу багато проблем, що стосуються видатків, не знайшли свого остаточного вирішення, і тому досі існує необхідність підвищення рівня бюджетного планування та вдосконалення механізму їх розподілу [6]. Досвідчений економіст Кодацький В. П., розглядаючи видатки Державного бюджету, зазначає, що найбільш доцільно оцінку витрат здійснювати при функціональній класифікації, яка дозволяє більш детально та повно виявляти резерви зниження витрат Державного бюджету України, ніж при класифікації їх за іншими ознаками [5].

Зважаючи на наявність низки проблем у сфері бюджетного фінансування, обліку і контролю видатків та нагальної необхідності їх вирішення, розгляд даних проблем видається актуальним.

Для ефективного функціонування та виконання передбачених завдань і функцій бюджетними установами здійснюються видатки на утримання установи. Видатки загального фонду є основою для визначення результатів виконання кошторису, який дає можливість оцінювати внутрішній резерв установ, що в подальшому приводить до ефективного використання державних коштів.

Метою даної роботи є теоретичне обґрунтування ролі видатків бюджетної установи та розробка практичних рекомендацій щодо призначення нової економічної класифікації.

Досягнення даної мети передбачається здійснити за рахунок вирішення таких завдань: визначити призначення видатків загального фонду на утримання бюджетної установи; здійснити аналіз останніх змін економічної класифікації видатків бюджету; запропонувати заходи щодо вдосконалення економічної класифікації видатків та застосування кодів бюджетної класифікації.

Загальний фонд кошторису установи містить обсяг надходжень із загального фонду бюджету та розподіл видатків за повною економічною класифікацією видатків на виконання бюджетною установою основних функцій та завдань, тобто забезпечення бюджетних установ грошовими коштами для здійснення їхньої статутної діяльності.

Економічна класифікація видатків бюджету є основою для ведення бухгалтерського обліку та складання звітності бюджетних установ, оскільки окремі форми звітності складаються в розрізі кодів економічної класифікації видатків бюджету.

Обсяги видатків, які доводяться бюджетній установі, перш за все, повинні враховувати об'єктивну потребу в коштах цієї установи, виходячи з її основних виробничих показників і контингентів, обсягу виконуваної роботи, штатної чисельності, необхідності погашення дебіторської та кредиторської заборгованостей, а також реалізації окремих програм і намічених заходів щодо скорочення витрат у плановому періоді.

У першу чергу бюджетними коштами повинні забезпечуватись у повному обсязі витрати на оплату праці з нарахуваннями та на господарське утримання установи, але разом з цим має забезпечуватись суворий режим економії коштів і матеріальних ресурсів.

Видатки бюджету відповідно до економічної класифікації поділяються таким чином (рисунок) [1].



Рис. Економічна класифікація видатків

Класифікацією передбачено детальний розподіл коштів за їх предметними ознаками, тобто: заробітна плата, нарахування, всі види господарської діяльності, трансферти населенню та інші категорії. Кожен напрямок видатків має цільове призначення.

З 01.01.2010 р. запроваджена нова економічна класифікація видатків [3], яка забезпечує єдиний підхід до всіх учасників бюджетного процесу з точки зору виконання бюджету, призначена для більш чіткого розмежування видатків бюджетних установ та одержувачів бюджетних коштів за економічними ознаками.

Дані зміни пов'язані з процесами інтеграції України у світове товариство. Саме План дій стосовно реалізації Стратегії розвитку державної статистики на період до 2012 року схвалено розпорядженням Кабінету Міністрів України від 05.11.2008 р. № 1413-р [8], передбачає приведення економічної класифікації видатків бюджету у відповідність до міжнародних стандартів.

Відмінності та основні зміни в економічній класифікації видатків, що відбулися у 2010 році, наведено в таблиці.

Таблиця

Основні відмінності та зміни в економічній класифікації видатків бюджету

КЕКВ	Статті КЕКВ з 08.12.2006 р. до 01.10.2010 р.	Статті КЕКВ з 01.10.2010 р.
Код 1130	Придбання предметів постачання і матеріалів, оплата послуг та інші видатки	Придбання товарів і послуг
Код 1131	Предмети, матеріали, обладнання та інвентар	Предмети, матеріали, обладнання та інвентар, у тому числі м'який інвентар та обмундирування
Код 1134	М'який інвентар та обмундирування	Оплата послуг (крім комунальних)
Код 1135	Оплата транспортних послуг на утримання транспортних засобів	Інші видатки
Код 1136	Оренда	Код виключено
Код 1137	Поточний ремонт обладнання, інвентарю та будівель, технічне обслуговування обладнання	Код виключено
Код 1138	Послуги зв'язку	Код виключено
Код 1139	Оплата інших послуг та інші видатки	Код виключено
Код 1150	-	Матеріали, інвентар, будівництво, капітальний ремонт та заходи спеціального призначення, що мають загальнодержавне значення
Код 2122	Будівництво (придбання) адміністративних об'єктів	Код виключено
Код 2132	Капітальний ремонт адміністративних об'єктів	Код виключено
Код 2143	Реконструкція адміністративних об'єктів	Реконструкція інших об'єктів
Код 2144	Реконструкція інших об'єктів	Реставрація пам'яток культури, історії та архітектури

Отже, можна стверджувати, що дієвим кроком до забезпечення отримання повної, більш детальної інформації про використання коштів за економічною ознакою стало введення економічної класифікації видатків бюджету та її удосконалення у 2010 р. Це дало можливість виділити нові захищені статті бюджету та забезпечити єдиний підхід до всіх отримувачів з точки зору виконання бюджету, а також привести економічну класифікацію видатків у відповідність до міжнародних стандартів.

Таким чином, удосконалення економічної класифікації видатків є першим кроком у подальшому забезпеченні відповідності економічного змісту кодів бюджетної класифікації їх фактичному наповненню та для більш чіткого розмежування видатків за економічними ознаками.

Неправильне застосування кодів бюджетної класифікації може призвести до виникнення нецільового використання бюджетних коштів і, як наслідок, застосування санкцій, передбачених законодавством, контролюючими органами. А тому для уникнення подібних ситуацій усім учасникам бюджетного процесу слід неухильно дотримуватись вимог бюджетного законодавства як на стадії планування (складання кошторисів), так і на стадії виконання кошторисів.

Наук. керівн. Бондаренко О. О.

Література: 1. Бюджетний кодекс України від 08.07.2010 р. № 2456-VI [Електронний ресурс]. – Режим доступу : <http://zakon.rada.gov.ua>. 2. Про Державний бюджет України на 2010 рік : Закон України від 27.04.2010 р. № 2154-VI [Електронний ресурс]. – Режим доступу: <http://zakon.rada.gov.ua>. 3. Інструкція щодо застосування економічної класифікації видатків бюджету : Наказ Державного казначейства України від 25.11.2008 р. № 495 [Електронний ресурс]. – Режим доступу : <http://zakon.rada.gov.ua>. 4. Атамас П. Й. Основи обліку в бюджетних організаціях [Текст] : навч. посібник / П. Й. Атамас. – К. : Центр навчальної літератури, 2003. – 284 с. 5. Кодацький В. П. Доходи та видатки Держбюджету України [Текст] / В. П. Кодацький // Економіка. Фінанси. Право. – 2008. – № 3. – С. 17. 6. Лисяк Л. В. Трансакційні витрати функціонування інституту бюджетної політики [Текст] / Л. В. Лисяк // Фінанси України. – 2010. – № 2. – С. 27–35. 7. Свірко С. В. Бухгалтерський облік у бюджетних установах: Методологія та організація [Текст] : монографія / С. В. Свірко – К. : КНЕУ, 2006. – 244 с. 8. Про схвалення Стратегії розвитку державної статистики на період до 2012 року : Розпорядження Кабінету Міністрів України від 05.11.2008 р. № 1413-р.

Студент 4 курсу
факультету обліку і аудиту ХНЕУ

ОРГАНІЗАЦІЙНІ ЗАСАДИ РЕВІЗІЇ КОМУНАЛЬНОГО ПІДПРИЄМСТВА

Анотація. Обґрунтовано зміст організаційних засад ревізії комунального підприємства.

Аннотация. Обосновано содержание организационных основ ревизии коммунального предприятия.

Annotation. A necessity and essence of organizational bases of revision of municipal enterprise are substantiated.

Ключові слова: ревізія, організаційні засади.

Кризові явища, що притаманні сьгодні національній економіці, зумовлюють першочерговість вирішення проблеми дієвості ревізій як важливої форми державного фінансового контролю. Не викликає сумніву, що ефективність проведення ревізії багато в чому залежить від правильності її організації. Організація ревізії повинна відповідати вимогам з боку держави й забезпечувати захист її інтересів шляхом перевірки основних аспектів фінансово-господарської діяльності суб'єктів господарювання, тобто обрана тема дослідження є цілком актуальною.

Серед фахівців, що досліджували питання організації контролю, слід зазначити Бурцева В. В. [1], Дікань Л. В. [2; 3], Родіонову В. М [4], Сопко В. В. [5] та ін.

Питання організації ревізії сьгодні висвітлено не достатньо широко у фаховій літературі. Більшість авторів зупиняється на дослідженні або принципів організації контролю, або організаційних засад системи фінансового контролю в цілому. Щодо визначення змісту поняття організаційні засади ревізії, то у вітчизняних дослідників це питання взагалі залишилося поза увагою.

Мета даного дослідження полягає у теоретичному обґрунтуванні сутності та змісту організаційних засад ревізії комунального підприємства.

Основними завданнями для її реалізації є: визначення статусу комунального підприємства як господарюючого суб'єкта, узагальнення організаційних засад здійснення контролю, обґрунтування сутності та змісту організаційних засад ревізії комунального підприємства, розкриття сутності такого елемента організаційних засад ревізії, як технологія.

Комунальне підприємство – це юридична особа, заснована на власності відповідної громади. Комунальне підприємство в Україні є самостійним господарюючим статутним суб'єктом, який може здійснювати виробничу, науково-дослідну і комерційну діяльність з метою одержання відповідного прибутку (доходу). Управління господарською діяльністю у комунальному секторі економіки здійснюється через систему організаційно-господарських повноважень територіальних громад та органів місцевого самоврядування щодо суб'єктів господарювання, які належать до комунального сектору економіки і здійснюють свою діяльність на основі права господарського відання або права оперативного управління.

Як свідчать дані аналітичних звітів Державної контрольно-ревізійної служби, лише за січень-лютий поточного року суттєві порушення при використанні комунальних ресурсів допущено на підприємствах, в установах і організаціях у Херсонській, Дніпропетровській, Одеській, Харківській областях, м. Києві та Тернопільській області, де суми встановлених незаконних, нецільових витрат і недостач становлять відповідно 28,7; 19,6; 10; 9,1; 8,6 та 8 млн грн [6].

Станом на 01.07.2007 р. серед загальної кількості аптек – 10 601 – до державної та комунальної форм власності було віднесено 2462 аптеки, що становить близько 25 % їх загальної кількості. А вже станом на 01.09.2009 р. при збільшенні кількості ліцензованих аптек до 11 711 кількість державних та комунальних аптек становила приблизно 15 % [6]. Тобто має місце стійка тенденція до зменшення кількості закладів охорони здоров'я державної та комунальної форм власності і, зокрема, аптечних закладів.

За таких умов особливого значення набуває проблема удосконалення організаційних засад контролю діяльності комунальних підприємств в Україні. Це обумовлено тим, що саме від належної організації в остаточному залежить результативність і ефективність функціонування системи контролю в цілому.

Термін "організаційні засади" є похідним від термінів "організація", "організувати", "засади". Поняття "організація" багатозначне. Найчастіше воно означає: внутрішню упорядкованість, узгодженість взаємозалежних елементів цілого (системи) [5].

З точки зору управління під організацією контролю розуміють організацію його функціонування у часі та просторі. У наявних на сьгодні дослідженнях організація контролю розглядається не

самостійно, а разом з організацією обліку та аналізу, що знижує наукову значущість саме організації контролю.

Досить вдало, на думку автора, організаційні засади здійснення контролю характеризує В. М. Гаращук. Автор цілком справедливо до організаційних засад включив: "вибір об'єкта контролю; визначення завдань та цілей контролю; визначення форм та методів контролю; підбір кадрів контролерів відповідної кваліфікації; технічне та фінансове оснащення суб'єкта контролю; визначення оптимальних строків проведення контрольно-наглядових дій; прогнозування очікуваної ефективності роботи контролерів; визначення (за наявності підстав) порядку взаємодії різних контролюючих та правоохоронних органів" [7].

Згідно із Законом України "Про Державну контрольно-ревізійну службу в Україні", державний фінансовий контроль реалізується державною контрольно-ревізійною службою через проведення державного фінансового аудиту, перевірки державних закупівель та інспектування. Ревізію даний нормативний акт визначає як форму проведення інспектування.

Оскільки ревізія є формою контролю, то їй властиві ті ж організаційні засади, що й контролю взагалі. Отже, в основі організаційних засад ревізії комунального підприємства знаходяться суб'єкти, об'єкти, методи, принципи, техніка, технологія ревізії та певне забезпечення: нормативне, методичне, фінансове, кадрове та ін. (рисунок).

Детальний опис елементів організаційних засад ревізії наведено в таблиці.



Рис. Складові організаційних засад ревізії

Таблиця

Елементи організаційних засад ревізії
(узагальнено на основі джерел [2; 3; 8])

Назва елемента	Опис елемента
Суб'єкти ревізії	Державна контрольно-ревізійна служба України та контрольно-ревізійні відділи при міністерствах
Об'єкти ревізії	Різноманітні здійснені на підприємстві господарські, фінансові операції, факти, які формують певні господарські процеси та знайшли відповідне документальне відображення
Методи ревізії	Сукупність прийомів, за допомогою яких оцінюється стан об'єктів, що підлягають дослідженню; методи ревізії поділяються на загальнонаукові та специфічні
Принципи ревізії	Принцип раптовості, активності, безперервності, послідовності, гласності, ревізійної незалежності та принцип оцінки виявлених фактів
Техніка ревізії	Це система засобів контрольно-ревізійної діяльності
Предмет ревізії	Документально відображена в системі обліку економічна діяльність підприємства, що вивчається шляхом застосування спеціальних прийомів з позиції її законності, достовірності та доцільності
Технологія ревізії	Певна послідовність виконуваних ревізійних процедур

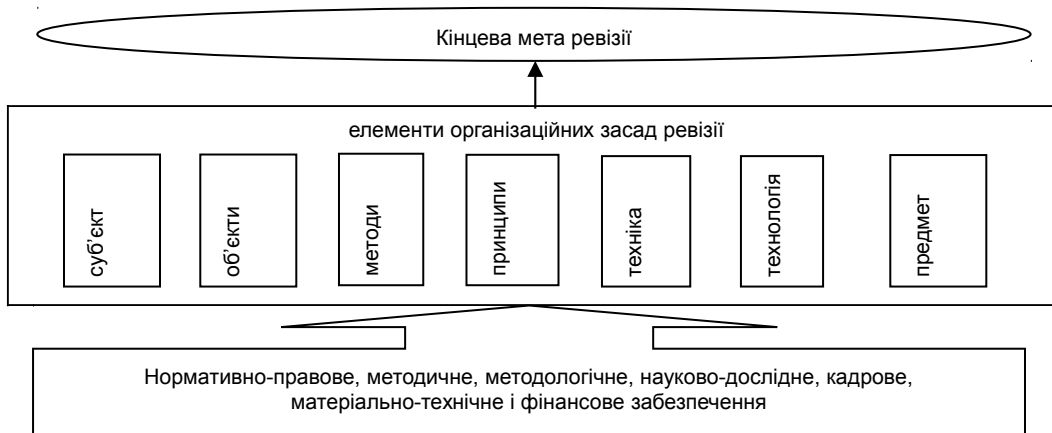
Такий елемент організаційних засад як технологія ревізії потребує до себе більшої за інших уваги, оскільки проведений аналіз вітчизняної наукової літератури надав змогу встановити, що питання визначення сутності технології ревізії є недостатньо дослідженим. Лише Фінансово-кредитний словник надає визначення поняття "технологія контролю і ревізії" виходячи з двох позицій: як контрольні дії та способи їх оформлення; або як методи і процедури, виконувани в певній послідовності й поєднанні, за допомогою яких відбувається відбір певних даних [8]. Більш доцільним, на думку автора, є підхід, що визначає технологію ревізії як певну послідовність виконуваних процедур. Дійсно, організувати і в часі, і у просторі оптимальне функціонування ревізії можна лише в разі підходу до неї як до певного виду робіт, основу яких становлять відповідні операції.



Таким чином, у результаті дослідження обґрунтовано сутність та зміст організаційних засад ревізії комунального підприємства, що позитивно відобразиться у практичній діяльності суб'єктів ревізії та створить підґрунтя для подальшого удосконалення організації системи фінансового контролю в цілому.

Наук. керівн. Шульга Н. М.

Література: 1. Бурцев В. В. Организация системы внутреннего контроля коммерческой организации / В. В. Бурцев. – М. : Экзамен, 2000. – 320 с. 2. Дікань Л. В. Контроль і ревізія : навч. посіб. / Л. В. Дікань. – 2-ге вид., перероб. і доп. – Х. : Вид. ХНЕУ, 2007. – 394 с. 3. Система фінансового контролю в Україні: сучасний стан організації та перспективи розвитку : наукове видання / колектив авторів під заг. ред. к.е.н., проф. Дікань Л. В. – Х. : Вид. ХНЕУ, 2010. – 96 с. 4. Родионова В. М. Финансовый контроль : учебник / В. М. Родионова, В. И. Шлейников. – М. : ИД ФБК-ПРЕСС, 2002. – 320 с. 5. Сопко В. В. Організація бухгалтерського обліку, економічного контролю та аналізу : підручник / В. В. Сопко, В. П. Завгородній. – К. : КНЕУ, 2004. – 412 с. 6. Порухення у використанні коштів місцевих бюджетів і комунального майна. Аналітичний звіт ДКРС за січень–лютий 2011 року [Електронний ресурс]. – Режим доступу : <http://www.dkrs.gov.ua/kru/uk/publish-article/75530>. 7. Гаращук В. М. Теоретико-правові проблеми контролю та нагляду у державному управлінні: дис. ... доктора юрид. наук : 12.00.07 / Гаращук В. М. ; Нац. юрид. акад. України ім. Ярослава Мудрого. – Х., 2003. – 413 с. 8. Финансово-кредитный энциклопедический словарь / под общ. ред. А. Г. Грязновой. – М. : Финансы и статистика, 2004. – 1168 с.

Наугольникова О. М.

УДК 657.6:336.22

Студент 5 курсу
факультету обліку і аудиту ХНЕУ

СУТНІСТЬ АУДИТУ РОЗРАХУНКІВ З БЮДЖЕТОМ

Анотація. Обґрунтовано підхід до визначення поняття "аудит розрахунків з бюджетом".

Аннотация. Обоснован подход к определению понятия "аудит расчетов с бюджетом".

Annotation. Approach to the definition of "audit settlements with the budget" is grounded.

Ключові слова: аудит розрахунків з бюджетом, податковий аудит.

В умовах існуючого різноманіття податків, мінливості податкового законодавства, складності обчислення податкових баз аудит розрахунків з бюджетом є вагомим інструментом, що забезпечує уникнення викривлень у веденні обліку податків, зборів та платежів, а отже, запобігає застосуванню фінансових та адміністративних санкцій з боку держави, які найчастіше справляють значний вплив на загальний фінансовий стан підприємства. Відсутність єдиного трактування поняття аудиту розрахунків з бюджетом, ототожнювання цього поняття з поняттям "податковий аудит" обумовлюють актуальність та спонукають до подальшого вивчення цього питання.

Метою даної статті є теоретичне узагальнення та обґрунтування підходів до визначення сутності аудиту розрахунків з бюджетом.

У сучасній економічній науці зустрічаються різні підходи до визначення поняття аудиту розрахунків з бюджетом. Розвитку теорії і практики аудиту розрахунків з бюджетом сприяли роботи Кулаковської Л. П., Пічі Ю. В., Бутинця Ф. Ф., Василик О. О., Меліхової Т. О., Усача Б. Ф., Савченко В. Я., Пантелєєва В. П., Риженка І. С., Максимова С. С., Онищенко В. Я., Корецької-Гармаш В. О., Раєвської Н. М. та ін.

Проблема аудиту розрахунків з бюджетом є наріжним каменем у сучасних економічних умовах, оскільки набрання чинності Податкового кодексу України суттєво уповільнило адаптування суб'єктів господарювання до нових умов оподаткування. Це, у свою чергу, призводить до помилок у веденні податкового обліку та складанні податкової звітності. Підвищення ролі аудиту в розв'язанні цього кола проблем можливе на основі його вдосконалення через впровадження у практику теоретичних здобутків.

© Наугольникова О. М., 2011

Разом з тим вивчення літератури з аудиту показало, що українські вчені-економісти по різному підходять до визначення самого терміна "аудит розрахунків з бюджетом".

Так, Кулаковська Л. П., Піча Ю. В. зазначають, що "аудит розрахунків із бюджетом – це діяльність, метою якої є висловлення аудитором думки про те, чи відповідають ці розрахунки за всіма податками і зборами в усіх суттєвих аспектах нормативним документам, які регламентують порядок їх нарахування та сплати до відповідних рівнів бюджету" [1].

Василик О. О. трактує аудит розрахунків з бюджетом як "насамперед, діяльність щодо точності обліку об'єктів оподаткування, відповідності методики обчислення та сплати податків прийнятним законодавчим актам з питань оподаткування, щодо виявлення відхилень, допущених у ході виконання податкових правил та визначення впливу наслідків порушень на податкові зобов'язання" [2].

За Меліховою Т. О., "аудит розрахунків з бюджетом – це процес контролю над формуванням інформаційної бази з нарахування та сплати податків, ведення податкового обліку та складання податкової звітності з метою висловлення незалежної думки експерта-аудитора про її достовірність, законність, правильність, точність в усіх суттєвих аспектах, а також розроблення пропозицій щодо оптимізації податкового обліку та ефективного податкового планування на підприємстві" [3].

Савченко В. Я. визначає аудит розрахунків з бюджетом як "підтвердження правильності, своєчасності та повноти нарахування і перерахування податків, правильності ведення обліку за цими розрахунками, правильності заповнення звітності та відповідності даних облікових реєстрів даним податкової звітності, кожне з цих завдань поділяється на більш конкретні" [4], а Усач Б. Ф. – як "перевірку правильності обчислення податків і платежів та своєчасності і повноти їх сплати" [5].

Як видно з наведених визначень, науковці розглядають аудит розрахунків з бюджетом як діяльність [1; 2], як процес контролю [3], як процес підтвердження [4] та як перевірку [5]. Ці визначення, як показало дослідження, загалом охоплюють весь спектр підходів до трактування аудиту розрахунків з бюджетом. Проте слід відмітити, що ступінь розкриття сутності, на думку автора, не у всіх визначеннях відповідає вимогам МСА. Це стосується, наприклад, визначення у роботі [4]. З цих позицій більш вдалим є визначення, що подані в роботах [1; 3], автори яких як мету вказують висловлення аудитором думки стосовно відповідності розрахунків з бюджетом встановленим законодавством вимогам. Такої ж думки дотримується Пантелеєв В. П., який зазначає, що метою аудиту розрахунків підприємства з бюджетом є висловлення думки, що такі розрахунки у всіх суттєвих аспектах відповідають нормативним документам, які регламентують порядок їх нарахування, сплати та звітності [6]. На думку автора, це і є основна сутнісна ознака аудиту розрахунків з бюджетом як складової аудиту фінансової звітності.

Отже, можна зробити висновок, що аудит розрахунків підприємств з бюджетом є процесом перевірки дотримання податкового законодавства, порядку ведення обліку та відображення у фінансовій звітності розрахунків з бюджетом з метою надання можливості аудитору висловити незалежну думку щодо її достовірності у всіх суттєвих аспектах та відповідності нормам чинного законодавства.

Поряд з визначенням "аудит розрахунків з бюджетом" деякі автори використовують термін "податковий аудит". Так, Меліхова Т. О. [7], Риженко І. Є. [8], Василик О. О. [3] ототожнюють ці поняття, в той час як С. Максутов [9], В. Онищенко [10], Корецька-Гармаш В. О., Раєвська Н. М. [11] визначають податковий аудит як процесуальні дії контролюючих органів, тобто перевірку не аудиторами, а інспекторами. Така розбіжність виникає внаслідок застосування різної класифікації податкового аудиту за ознакою суб'єктів, які виконують перевірку. Так, можна погодитись з думкою Воїнової Т. С., яка вважає доцільним виокремити державний податковий аудит та незалежний (комерційний) податковий аудит, що дозволить більш чітко визначитися з організаційно-методологічними засадами кожної з названих форм податкового аудиту, виходячи з їх специфіки [12].

Практики розмежовують поняття аудиту, розрахунків з бюджетом та податкового аудиту на основі їх трактування як окремої ділянки комплексної аудиторської перевірки та самостійної аудиторської послуги. Аналіз ринку аудиту України показав, що більшість аудиторських компаній при рекламуванні своїх послуг використовують термін "податковий аудит" як окремий предмет аудиторських послуг [13]. Виходячи з такого розмежування, аудит розрахунків з бюджетом є більш укрупнений, загальний, а податковий аудит більш детальний та ретельний. Тому, на думку автора, доцільно застосовувати термін "аудит розрахунків з бюджетом" при розгляді питання аудиту розрахунків з бюджетом як складової комплексної аудиторської перевірки фінансової звітності, а термін "податковий аудит" як окрему аудиторську послугу з надання впевненості чи виконання узгоджених процедур.

Відповідно до запропонованого підходу можна визначити як основні завдання аудиту розрахунків з бюджетом: професійну незалежну перевірку повноти нарахування та своєчасності сплати до бюджету податків, зборів та платежів; ретельний контроль законності, достовірності, правильності, точності ведення податкового обліку та складання податкової звітності; об'єктивну оцінку стану внутрішнього контролю податків на підприємстві; здійснення консультацій з приводу роз'яснення можливих правопорушень податкового законодавства; попередження здійснення зловживань щодо виявлення порушень з питань оподаткування. Об'єктом аудиту розрахунків з бюджетом пропонується вважати показники фінансової звітності (балансу) щодо розрахунків за



податками, зборами та платежами, а об'єктом податкового аудиту – показники податкової звітності підприємства з погляду її відповідності даним податкового обліку.

Таким чином, аналіз існуючих підходів до визначення аудиту розрахунків з бюджетом дозволив визначити основну сутнісну ознаку цього поняття, обґрунтувати його уточнені визначення та підхід до розмежування понять "аудит розрахунків з бюджетом" та "податковий аудит".

Наук. керівн. Воїнова Т. С.

Література: 1. Кулаковська Л. П. Організація і методика аудиту : навч. посіб. / Л. П. Кулаковська, Ю. В. Піча. – К. : Каравела, 2004. – 568 с. 2. Василик О. О. Облік, аналіз і аудит розрахунків з бюджетом : дис. ... канд. екон. наук : 08.06.04 / Київський національний економічний ун-т. – К., 2002. – 215 с. 3. Меліхова Т. О. Концептуальний підхід щодо розвитку сучасної теорії аудиту податків / Т. О. Меліхова // Збірник наукових праць МІДМУ "КПУ". – Мелітополь : Вид. КПУ, 2009. – Вип. 2 (1). – С. 185–196. 4. Савченко В. Я. Аудит : навч. посібн. / В. Я. Савченко. – К. : КНЕУ, 2002. – 322 с. 5. Усач Б. Ф. Організація і методика аудиту : підручник / Б. Ф. Усач, З. О. Душко, М. М. Колос. – К. : Знання, 2006. – 295 с. 6. Пантелєєв В. П. Аудит : навч. посібн. / В. П. Пантелєєв. – К. : "Вид. дім "Професіонал", 2008. – 400 с. 7. Меліхова Т. О. Обґрунтування функцій внутрішнього та зовнішнього аудиту податків // Науково-теоретичний журнал "Наука й економіка" Хмельницького економічного університету. – Хмельницький : Вид-во ПВНЗ "ХЕУ", 2010. – № 2 (18). – С. 116–120. 8. Риженко І. Є. Розвиток вітчизняного податкового аудиту на сучасному етапі становлення його системи / І. Є. Риженко // Вісник Харківського національного університету імені В. Н. Каразіна. – Вид. ХНУ : Економіка, 2009. – № 851. – С. 228–233. 9. Максудов С. Є. Аудит незалежний, є податковий, буде й бюджетний! / С. Є. Максудов // Бухгалтерія. – 2007. – № 3–4. – С. 82–85. 10. Податковий аудит : навч. посібн. / [В. Я. Онищенко, Т. В. Микитенко, О. М. Сахненко та ін.] ; за заг. ред. В. А. Онищенко, А. О. Чугасва. – Ірпінь : Академія ДПС України, 2009. – 398 с. 11. Корецька-Гармаш В. О. Податковий контроль: проблемні аспекти та напрями удосконалення / В. О. Корецька-Гармаш, Н. М. Раєвська // Часопис економічних реформ: науково-виробничий журнал. – 2011. – № 1. – С. 39–45. 12. Воїнова Т. С. Становлення теоретичних засад податкового аудиту в Україні / Т. С. Воїнова // Научний інформаційний журнал "Бізнес інформ". – 2009. – № 12. – С. 120–122. 13. <http://www.gc.ua/ua/services/service/52>, <http://www.freetorg.com/lead/podatkovij-audit-vid-auditorskoi-kompanijkieva,1134361.html>.

Чередниченко Т. М.

УДК 657.6:331.211.54

Студент 5 курсу
факультету обліку і аудиту ХНЕУ

РЕВІЗІЯ РОЗРАХУНКІВ З ОПЛАТИ ПРАЦІ ПРИ ВИКОРИСТАННІ ПЛАТІЖНИХ КАРТОК

Анотація. Розглянуто ревізію розрахунків з оплати праці за допомогою платіжних карток та складнощі, що виникають у ході її проведення.

Анотация. Рассмотрена ревизия расчетов по оплате труда с помощью платежных карточек и сложности, которые возникают в ходе ее проведения.

Annotation. The auditing of calculations on payment of labour by means of payment cards and problems that arise up during the process of its realization are considered.

Ключові слова: ревізія, платіжні картки, оплата праці.

Ревізія операцій з розрахунків з оплати праці – одна з найважливіших та найскладніших ділянок у роботі ревізора. Це пов'язано з тим, що вона безпосередньо стосується кожного працівника установи, що перевіряється, оскільки зачіпає його економічні інтереси. Значна частка українських підприємств проводить розрахунки з оплати праці в безготівковій формі, перераховуючи заробітну плату на карткові рахунки своїх працівників. Актуальність проблеми зростає на фоні соціально-економічної кризи в країні. Праця та її оплата втрачають своє призначення, що руйнує

© Чередниченко Т. М., 2011

основи економічного й соціального розвитку суспільства, тому цей процес в Україні вимагає детального вивчення, аналізу й контролю.

Питаннями щодо здійснення розрахунків з оплати праці й безпосередньо контролю за ними займалися такі вчені: І. Ватуля [1], І. Лаптії [2], К. Скрипкіна [3] та ін. Проте ще існує чимало проблем, які потребують всебічного дослідження та вивчення для подальшого їх вирішення на практиці.

Метою даної роботи є теоретичне обґрунтування ревізії розрахунків з оплати праці за допомогою платіжних карток та розробка пропозицій щодо розв'язання ускладнень, які виникають у ході її проведення. Для досягнення поставленої мети вирішено такі завдання: досліджено процедуру відкриття картрахунків, розглянуто документування виплати заробітної плати, проаналізовано порядок здійснення ревізії оплати праці по картках, виявлено причини неефективного їх проведення та запропоновано шляхи їх подолання.

Сьогодні найбільшого поширення набула виплата заробітної плати працівникам за допомогою банківських платіжних карток. Дана система розрахунків була введена у 2001 році. У 2004 році на розрахунок по платіжних картках перейшли лише великі підприємства, здебільшого в містах, що складало близько 86 % від загальної частки всіх підприємств. Станом на 1 січня 2011 року розрахунки з оплати праці з використанням платіжних карток почали застосовувати майже 99 % підприємств, установ, організацій. Розрахунки в готівковій формі ведуть лише невеликі суб'єкти підприємницької діяльності приватної форми власності [4].

Оплата праці за допомогою платіжних карток є об'єктом уваги ревізорів. У ході її перевірки ревізор досліджує повноту та правильність документального оформлення процедури відкриття картрахунків. Так, ст. 24 Закону України "Про оплату праці" від 24.03.1995 р. № 108/95-ВР [5] дозволяє виплачувати заробітну плату працівникам через установи банків на зазначені ними рахунки. Ревізору при здійсненні перевірки оплати праці за допомогою платіжних карток необхідно переконатись, що установа виконує вимоги Постанови Правління НБУ "Про порядок емісії спеціальних платіжних засобів і здійснення операцій з їх використання" від 30.04.2010 р. № 223 [6]. Тобто для здійснення розрахунків з оплати праці в безготівковій формі отримана письмова згода працівника та банківські послуги, пов'язані з такими виплатами, оплачені установою. Потім ревізору необхідно перевірити наявність наказу про виплату заробітної плати в безготівковій формі та підписаний договір між банком, установою та працівниками [1, с. 128].

Як свідчить практика, запровадження платіжних карток має свої переваги над здійсненням розрахунків з оплати праці через касу. До них можна віднести таке:

- 1) спрощення процедури виплати заробітної плати;
- 2) скорочення виплат, пов'язаних з одержанням, зберіганням та транспортуванням наявних коштів;
- 3) можливість виплати заробітної плати працівникам у випадку відсутності працівника з будь-якої причини (тимчасова непрацездатність, робота в іншому населеному пункті, відпустка, відрядження й т. д. [3]).

До переваг також можна віднести те, що, використовуючи платіжні картки, значно спрощується документування виплати заробітної плати, оскільки всі операції з отримання коштів з банку, оприбуткування в касу установи і видачі готівки працівникам потребують документального оформлення. Особливості документування виплати заробітної плати за різними способами наведено на рисунку.

Аналізуючи рисунок, можна зробити висновок, що документування при виплаті заробітної плати через банк значно скорочується, що в певній мірі спрощує роботу ревізора завдяки зменшенню обсягу документів, які потрібно перевірити. Але, поряд з перевагами, існують і проблеми, що виникають перед ревізором при виконанні покладених на нього завдань.

Одна з таких проблем полягає в тому, що ревізори не мають змоги перевірити фактично перераховані установою банку кошти на картки працівників, адже, направляючи офіційний запит, вони отримують відмову, у зв'язку з посиланням на Закон України "Про банки і банківську діяльність" від 07.12.2000 р. № 2121-III [7], де оговорено конфіденційність клієнтів. Таким чином, ревізори не мають доступу до необхідного їм обсягу інформації при здійсненні контролю. Для отримання інформації вони вимушені звертатися до працівників з пропозицією отримати самостійно в обслуговуючому банку випуску про щомісячні нарахування на картку. Ще одна проблема полягає в тому, що в більшості випадків працівники не бажають цього робити.

Таким чином, недостатність інформації може призвести до виникнення фактів зловживань посадовими особами своїм службовим становищем та здійснення ними махінацій, які не будуть виявлені. Так, у практиці контрольно-ревізійної роботи були випадки виявлення безпідставного завищення загальних підсумків заробітної плати, що була перерахована на картрахунки. Коли ревізором, заручившись підтримкою працівників прокуратури та відділу внутрішніх справ, вдалося вилучити оригінали відомостей на заробітну плату у відділеннях банків, то виявилось, що механізм отримання "додаткової" зарплати доволі простий. Після завищення на певну суму загальної суми зарплати вона нараховувалася конкретним працівникам, але номер картрахунку відповідав номеру рахунку певної посадової особи. Таким чином, шляхом вищенаведених махінацій дана особа незаконно заволоділа значною сумою бюджетних коштів [8].



Рис. Документування виплати заробітної плати

Складається ситуація, що ревизорам для отримання інформації про фактично перераховані установою банку кошти на платіжні картки необхідно залучати працівників прокуратури та відділу внутрішніх справ, що створює певні труднощі. У зв'язку з вищенаведеним автор вважає доцільним внести зміни в діюче законодавство щодо врегулювання питання про реагування банківських установ на звернення контролюючих органів про отримання інформації про стан картрахунків.

Таким чином, форма оплати праці по платіжних картках має позитивні моменти: установі не потрібно зберігати великих сум готівки, депонувати зарплату та й сам процес її видачі спрощується. Працівники ж, у свою чергу, коли завгодно можуть зняти з картрахунку в банкоматах або в касах банків будь-яку суму готівки, їм зручно робити покупки в магазинах, а на залишок грошей на рахунку банк нараховує відсотки. Але, крім позитивних моментів, створюються певні проблеми для здійснення контролю розрахунків з оплати праці. Тому автор вважає, що було б доцільним внести корективи до Закону України "Про банки і банківську діяльність" [7] щодо надання контролюючо-ревізійним органам доступу до необхідної інформації про стан карткових рахунків у ході здійснення контролюючо-ревізійних дій.

Наук. керівн. Бондаренко О. О.

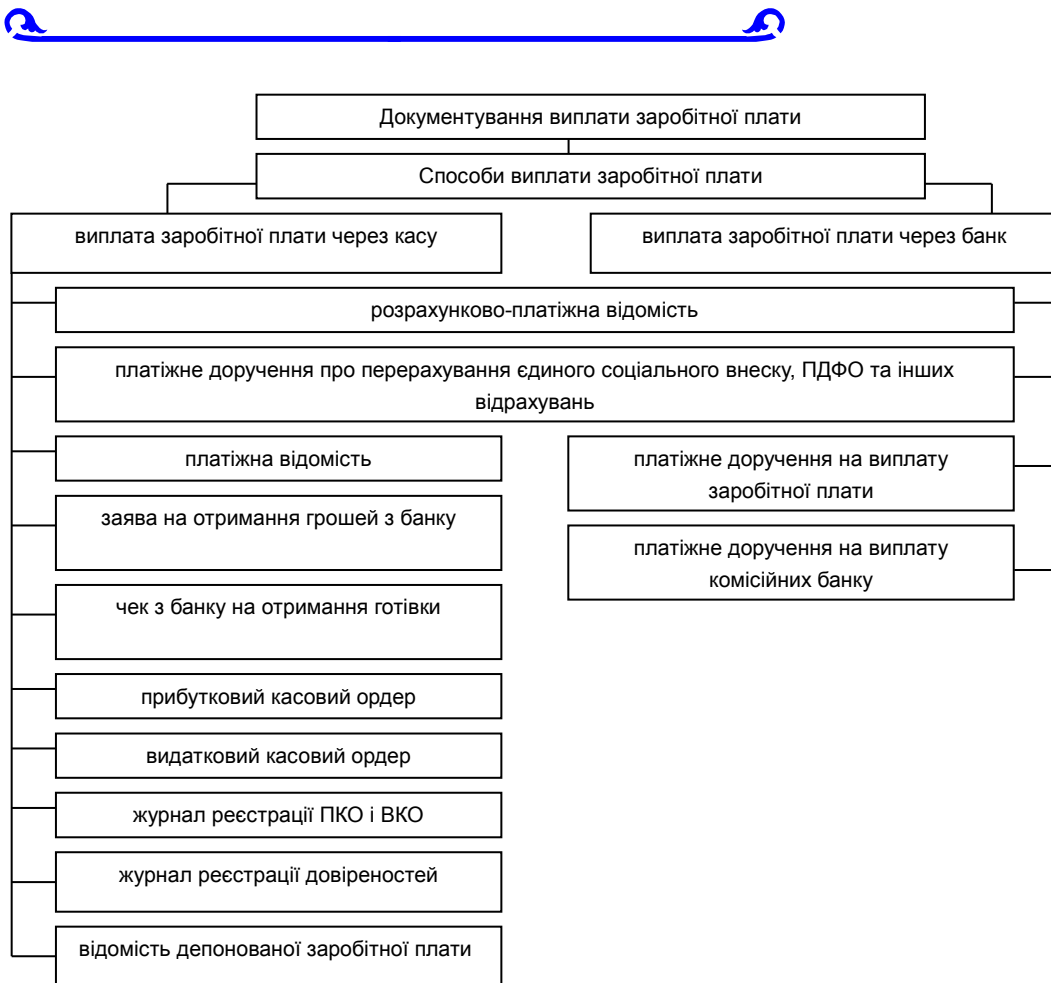
Література: 1. Облік у бюджетних установах / Вагуля І. Д., Вагуля М. І., Левченко З. М., Романченко Ю. О. – К. : ЦУЛ, 2009. – 368 с. 2. Лаптії І. Оплата праці і заробітна плата: щодо питання термінології / І Лаптії // Право України. – 2005. – № 7. – С. 81–86. 3. Скрипкіна К. Заробітна плата по картках: організація та облік / К. Скрипкіна // Податки та бухгалтерський облік. – 2008. – № 64. – С. 25–28. 4. <http://www.prostobankir.com.ua>. 5. Про оплату праці : Закон України від 24.03.1995 р. № 108/95-ВР [Електронний ресурс]. – Режим доступу : <http://www.rada.gov.ua>. 6. Про порядок емісії спеціальних платіжних засобів і здійснення операцій з їх використання : Постанова Правління Національного банку України від 30.04.2010 р. № 223 [Електронний ресурс]. – Режим доступу : <http://www.rada.gov.ua>. 7. Про банки і банківську діяльність : Закон України від 07.12.2000 р. № 2121-III [Електронний ресурс]. – Режим доступу : <http://www.bank.gov.ua>. 8. <http://www.sofrada.dp.ua>

ТЕОРЕТИЧНІ АСПЕКТИ ВИЗНАЧЕННЯ ПОНЯТТЯ "СУДОВО-ЕКОНОМІЧНА ЕКСПЕРТИЗА"

Анотація. Обґрунтовано та запропоновано уточнене визначення поняття судово-економічної експертизи.

Аннотация. Обосновано и предложено уточненное понятие судебно-экономической экспертизы.

Annotation. Refinement of the concept of judicial and economic expertise is justified and proposed in the article.

Ключеві слова: експертиза, судово-економічна експертиза.

Перехід до ринкових відносин в Україні супроводжується зростанням економічної злочинності. Так, за даними МВС України тільки у 2010 р. скоєно 8 176 злочинів у сфері господарської діяльності, в тому числі шахрайства з фінансовими ресурсами – 547, порушення законодавства про бюджетну систему України – 1 764 [1]. Розкриття цих злочинів стає неможливим без знань судово-економічної експертизи, оскільки більшість порушень знаходять своє відображення в документах бухгалтерського і податкового обліку.

Дослідженню поняття судово-економічної експертизи приділяється велика увага з боку таких вчених, як: Базась М. Ф. [2], Бандурка О. М. [3], Білуха М. Т., Бутинець Ф. Ф. [4], Мумінова-Савіна Г. Г. [5], Понікаров В. Д. [6], Швець В. Є. [7] та ін. Проте слід відмітити відсутність до теперішнього часу єдиного підходу до трактування поняття судово-економічної експертизи, що певною мірою стримує формування правової її бази. Тому набувають актуальності подальші дослідження в цій галузі.

Метою дослідження є теоретичне обґрунтування та розробка пропозицій щодо визначення поняття "судово-економічна експертиза". Для досягнення цієї мети поставлено такі завдання: узагальнити підходи до визначення поняття судово-економічної експертизи; обґрунтувати та запропонувати визначення поняття "судово-економічна експертиза".

Для визначення поняття судово-економічної експертизи доцільно, перш за все, розглянути терміни експертизи та судової експертизи. Так, експертиза (від латинського *expertus* — досвідчений) означає вивчення будь-якого питання обізнаною особою-експертом з наданням відповідного висновку [8]. Визначення судової експертизи закріплено ст. 1 Закону України "Про судову експертизу", де вона трактується як дослідження експертом на основі спеціальних знань матеріальних об'єктів, явищ і процесів, які містять інформацію про обставини справи, що перебуває у провадженні органів дізнання, досудового та судового слідства" [9].

Правовою основою призначення та проведення судових експертиз, крім Закону України [9], є Кримінально-процесуальний, Цивільно-процесуальний та Господарсько-процесуальний кодекси України. Автором на основі аналізу норм названих законодавчих актів узагальнено підстави до призначення судової експертизи (табл. 1).

Таблиця 1

Підстави до призначення судової експертизи відповідно до норм чинного законодавства України

Підстави призначення судової експертизи	Джерело
Дослідження експертом на основі спеціальних знань матеріальних об'єктів, явищ і процесів, які містять інформацію про обставини справи	ст. 1 Закону України "Про судову експертизу" [9]
Експертиза призначається у випадках, коли для вирішення певних питань при провадженні у справі потрібні наукові, технічні або інші спеціальні знання	ст. 75 Кримінально-процесуального кодексу України [10]
Для з'ясування обставин, що мають значення для справи і потребують спеціальних знань у галузі науки, мистецтва, техніки, ремесла тощо, суд призначає експертизу за заявою осіб, які беруть участь у справі	ст. 143 Цивільно-процесуального кодексу України [11]
Для роз'яснення питань, що виникають при вирішенні господарського спору і потребують спеціальних знань, господарський суд призначає судову експертизу	ст. 41 Господарсько-процесуального кодексу України [12]



Як видно з табл. 1, норми чинного законодавства встановлюють, що судові експертизи призначаються в тих випадках, коли у процесі судового провадження для вирішення певних питань необхідні спеціальні знання. Особливою мірою це стосується процесу провадження у справах про економічні злочини, складовою якого є призначення та проведення експертиз даних, які містяться в облікових регістрах. Відповідно до цього такі експертизи отримали назву судово-бухгалтерські. Проте у 2001 році Президією науково-консультативної та методичної ради з проблем судової експертизи при Міністерстві юстиції України було винесено рішення про перейменування судово-бухгалтерської експертизи на судово-економічну. Безумовно, таке рішення є своєчасним з точки зору розширення предмета експертизи. Однак ці новації не були закріплені нормами права й не набули поширення в науковій літературі. Так, у процесі аналізу визначено, що значна кількість дослідників [2; 3 – 5; 7] продовжує застосовувати термін "судово-бухгалтерська експертиза". Така ситуація ускладнює як процес наукового спілкування, так і здійснення практичної діяльності. Тому доцільно розглянути, як тлумачать поняття судово-економічної експертизи та судово-бухгалтерської експертизи в літературних джерелах (табл. 2).

Таблиця 2

Визначення поняття судово-економічна експертиза та судово-бухгалтерська експертиза в літературних джерелах

Термін	Визначення поняття	Джерело
Судово-економічна експертиза	Процесуальна форма дослідження на основі спеціальних знань у різних сферах економіки, господарського аналізу, ревізії та контролю первинних облікових документів, бухгалтерських і податкових регістрів та фінансової звітності суб'єктів господарювання різних форм власності з метою вирішення широкого кола питань, що виникають при розслідуванні економічних злочинів та судовому розгляді господарських суперечок	Понікаров В. Д. [6, с. 100]
Судово-бухгалтерська експертиза	Процесуальна форма дослідження первинних бухгалтерських документів, облікових регістрів і бухгалтерської звітності підприємств з метою вирішення широкого кола економічних питань, що виникають при розслідуванні господарських злочинів і розгляді господарських питань у суді загальної юрисдикції та в господарському суді	Бандурка О. М. [3, с. 417]
Судово-бухгалтерська експертиза	Процесуальна дія, що полягає у вивченні експертом-бухгалтером матеріалів справи в межах його спеціальних знань на завдання слідчого або суду з метою встановлення фактичних обставин кримінальної чи цивільної справи й надання експертного висновку	Бутинець Ф. Ф. [4, с. 34]
Судово-бухгалтерська експертиза	Дослідження в межах чинного законодавства фінансово-господарської діяльності суб'єктів господарювання особою, яка має спеціальні знання в галузі бухгалтерського обліку, з метою подання висновку щодо кола питань, поставлених органами дізнання, попереднього слідства чи суду	Базась М. Ф. [2, с. 23]
Судово-бухгалтерська експертиза	Дослідження фінансово-господарської діяльності суб'єкта господарювання, яке в межах чинного законодавства здійснюється особою, котра володіє спеціальними знаннями в галузі бухгалтерського обліку (експертом-бухгалтером), з метою подання висновку стосовно кола питань, поставлених органами дізнання, попереднього слідства чи суду	Мумінова-Савіна Г. Г. [5, с.38]
Судово-бухгалтерська експертиза	Процес використання спеціальних знань із бухгалтерського обліку, економічного аналізу та контролю при дослідженні правопорушень і злочинів у діяльності об'єктів, які перевіряють, для документального обґрунтування позовних вимог, поданих у слідчі або судові органи	Швець В. Є. [7, с. 145]

Як видно з табл. 2, відмінність змісту визначень полягає у різному ступені деталізації авторами окремих ознак, незалежно від того, який термін вони застосовують.

Так, у роботах [3; 6] більш докладно зупиняються на переліку документів, які мають досліджуватись. Відмінність полягає у врахуванні різних видів документів. Так, Понікаров В. Д. включає до цього переліку податкові регістри та фінансову звітність [6], а Бандурка О. М. бухгалтерську звітність [3]. Таким чином, можна зробити висновок, що об'єктом дослідження експерта є первинні документи бухгалтерського обліку, регістри бухгалтерського та податкового обліку, бухгалтерська або фінансова звітність, тобто, крім суто бухгалтерських документів, експерт може вивчати й інші облікові та звітні документи.

Крім того, як показано в табл. 2, більшість авторів відповідно до сутності судових експертиз як одну з основних ознак судово-економічних експертиз називають використання спеціальних знань. Проте конкретизують галузі цих знань, тільки у роботах [5; 7].

Автори [3; 6] розглядають судово-економічну експертизу як процесуальну форму дослідження, а Бутинець Ф. Ф. визначає як процесуальну дію [4]. На думку автора, підхід у дослідженні [4] є таким, що більшою мірою розкриває сутність судово-економічної експертизи.

Певні розбіжності існують і при визначенні мети судово-економічної експертизи. Так, автори [3; 6] визначають її як вирішення широкого кола питань, а Бутинець Ф. Ф. [4] як встановлення фактичних обставин справи, автори робіт [2; 5] як на подання висновку стосовно кола питань. На думку автора, мету дослідження варто визначити як встановлення фактичних даних, обставин справи.

Таким чином, з урахуванням обраних сутнісних ознак можна запропонувати визначення поняття судово-економічної експертизи як процесуальної дії, яка полягає у спеціальному дослідженні уповноваженою особою експертом-економістом документів бухгалтерського та податкового обліку і звітності з метою встановлення фактичних даних, обставин, що мають значення для правильного вирішення справи та надання висновку стосовно питань, поставлених органами дізнання, досудового та судового слідства.

Таким чином, проведене дослідження дозволило на основі відокремлення сутнісних ознак обґрунтувати та запропонувати авторське визначення поняття судово-економічної експертизи, а також дійти висновку щодо доцільності застосування саме цього терміна в науковому обороті та практичній діяльності.

Проведене дослідження не охоплює всіх складових, за якими характеризують сутність судово-економічної експертизи, що може стати об'єктом подальших досліджень.

Наук. керівн. Воїнова Т. С.

Література: 1. Стан та структура злочинності в Україні (2009 – 2010 рр.) [Електронний ресурс]. – Режим доступу : <http://mvs.gov.ua> 2. Базась М. Ф. Теоретико-методологічні засади судово-бухгалтерської експертизи : навч. посібн. / М. Ф. Базась. – К. : МАУП, 2007. – 488 с. 3. Бандурка О. М. Судебная бухгалтерия : учебн. пособ. / О. М. Бандурка, О. О. Бандурка, В. Д. Понікаров, А. А. Беляева. – Изд. 3-е, доп. и перераб. – Х. : ООО "Изд. "ТИТУЛ", 2007. – 468 с. 4. Судово-бухгалтерська експертиза : навч. посібн. / за ред. Ф. Ф. Бутинця. – Житомир, 2004. – 460 с. 5. Мумінова-Савіна Г. Г. Судово-бухгалтерська експертиза : навч. -метод. посібник / Г. Г. Мумінова-Савіна — К. : КНЕУ, 2004. — 268 с. 6. Понікаров В. Д. Судово-економічна експертиза : навч. посібн. / В. Д. Понікаров, С. М. Попова, Л. М. Попова. – 2-е вид., доп. та перероб. – К. : Центр учбової літератури, 2008. – 269 с. 7. Швець В. Є. Основи бухгалтерського обліку та судово-бухгалтерської експертизи : підручник / В. Є. Швець. – К. : Знання, 2008. – 240 с. 8. Економічна енциклопедія [Електронний ресурс]. – Режим доступу : <http://slovopedia.org.ua> 9. Про судову експертизу : Закон України від 25.02.1994 р. [Електронний ресурс]. – Режим доступу : www.rada.gov.ua 10. Кримінально-процесуальний кодекс України від 28.12.06 [Електронний ресурс]. – Режим доступу : www.rada.gov.ua 11. Цивільно-процесуальний кодекс України від 18.03.04 [Електронний ресурс]. – Режим доступу : www.rada.gov.ua 12. Господарсько-процесуальний кодекс України від 06.11.91 [Електронний ресурс]. – Режим доступу : www.rada.gov.ua

УДК 657.3:347.728.1

Чекалкіна О. С.

Студент 5 курсу
факультету обліку і аудиту ХНЕУ

НОРМАТИВНО-ПРАВОВЕ ЗАБЕЗПЕЧЕННЯ СКЛАДАННЯ КОШТОРИСУ БЮДЖЕТНОЇ УСТАНОВИ

Анотація. Проаналізовано та теоретично обґрунтовано зміни нормативно-правового забезпечення складання кошторисів бюджетних установ, які спрямовано на вдосконалення контролю за державними коштами та зменшення порушень законодавства.

Аннотация. Проанализированы и теоретически обоснованы изменения нормативно-правового обеспечения составления смет бюджетных учреждений, которые направлены на совершенствование контроля за государственными средствами и уменьшение нарушений законодательства.

Annotation. The changes in the regulatory-legal maintenance of budgetary institutions, which are aimed at improvement of control over the public funds and the reduction of violations of the legislation are summarized.

Ключові слова: бюджетна установа, державний фінансовий контроль, кошторис бюджетної установи, нормативно-правове забезпечення.

© Чекалкіна О. С., 2011



Загальновідомо, що бюджетні установи та організації своєю діяльністю забезпечують виконання покладених на державу функцій. Її головною метою є задоволення соціальних, культурних та інших потреб населення. Діяльність бюджетних установ фінансується за рахунок коштів державного та місцевих бюджетів, через що виникає необхідність ефективного управління рухом цих коштів та майна, придбаного за їх рахунок.

Обсяг фінансування, необхідний бюджетній установі, відображається у кошторисі доходів та видатків, який є основним фінансово-плановим документом будь-якої бюджетної установи. Саме у кошторисі містяться суми коштів, які установа планує витратити протягом бюджетного року. Бюджетні установи складають кошторис виходячи зі своїх власних потреб, які необхідно підтверджувати документально відповідними розрахунками, через що виникає можливість зловживань.

Аналізуючи численні публікації науковців та практиків з питань державного фінансового контролю [1 – 3], можна зробити висновок, що недосконалість українського законодавства постійно призводить до появи нових схем ухилення від законодавства. Через це існує необхідність його вдосконалення, в тому числі щодо нормативно-правового забезпечення складання та виконання кошторису бюджетної установи, оскільки держава має постійно здійснювати контроль зі своєї сторони для зменшення випадків нецільового використання бюджетних коштів, що підтверджує актуальність теми.

Дослідженнями у сфері контролю кошторису бюджетної установи займалися Н. Вацик [1], Л. Гуцалюк [2], Ліщинська Л. Б. та Мягкова Г. О. [3]. Їх праці присвячені в основному аналізу кошторису бюджетної установи, опису основних порушень законодавства стосовно складання та виконання кошторису.

Метою статті є теоретичне обґрунтування змін законодавства щодо складання кошторису бюджетної установи для вдосконалення державного фінансового контролю за використанням бюджетних коштів.

Для досягнення мети були вирішені такі завдання: по-перше, проаналізувати нормативно-законодавчі акти, які регулюють процес складання кошторисів, та, по-друге, обґрунтувати зміни, які відбулися в законодавстві щодо складання кошторисів бюджетної установи.

Основним нормативним документом, який регулює порядок складання та виконання кошторису є Порядок складання розгляду, затвердження та основні вимоги до виконання кошторисів бюджетних установ, затверджений Постановою Кабінету Міністрів України від 24.01.11 р. № 228 (далі – Порядок № 228), яка визначає кошторис бюджетної установи як основний плановий фінансовий документ установи, яким на бюджетний період встановлюються повноваження щодо отримання надходжень і розподіл бюджетних асигнувань на взяття бюджетних зобов'язань та здійснення платежів для виконання бюджетною установою своїх функцій та досягнення результатів, визначених відповідно до бюджетних призначень [4].

Зміни в законодавстві відбуваються постійно. Це спричинено різними факторами, навіть такими, як географічне положення держави, її природні ресурси та демографічний склад. Навіть впливають на зміни законодавства економічні фактори – фінансова політика, грошова політика, цінова політика, промисловість і її потужність [1].

Зміни в законодавстві особливо цікавлять ревізорів. Державний фінансовий контроль може бути проведений якісно лише при постійному дослідженні змін, які відбуваються в законодавстві, адже ревізор у ході своєї роботи повинен чітко відстежувати всі зміни не лише для підвищення власного професійного рівня, а й для можливості виконання контрольної-ревізійної роботи взагалі.

Початком реформування законодавства стала поява з 01.01.11 р. нової редакції Бюджетного кодексу України, а згодом і основного документа, що регламентує механізм складання кошторисів, – Порядку № 228 [4]. Узагальнення змін, які відбулися в законодавстві щодо складання кошторису бюджетної установи, наведено в таблиці.

Таблиця

Зміни в законодавстві щодо складання та виконання кошторису бюджетної установи
(узагальнено автором на основі джерел [4; 5])

Зміни	Постанова № 228 до 24.01.11	Постанова № 228 діюча
1	2	3
Визначення кошторису	Основний плановий документ, який підтверджує повноваження щодо отримання доходів та здійснення видатків, визначає обсяг і спрямування коштів для виконання нею своїх функцій та досягнення цілей, визначених на рік відповідно до бюджетних призначень	Основний плановий фінансовий документ бюджетної установи, яким на бюджетний період встановлюються повноваження щодо отримання надходжень і розподіл бюджетних асигнувань на взяття бюджетних зобов'язань та здійснення платежів для виконання бюджетною установою своїх функцій та досягнення результатів, визначених відповідно до бюджетних призначень

1	2	3
Складання проекту кошторису	Складаються всіма установами на наступний бюджетний рік, якщо установи функціонували до початку року, на який плануються видатки, або на решту періоду року з часу утворення установи. В останньому випадку кошториси складаються і затверджуються для кожної установи окремо у загальному порядку	Складаються всіма установами на наступний бюджетний рік, якщо ці установи функціонували до початку року, на який плануються видатки бюджету та/або надання кредитів з бюджету. У разі коли установи утворені не з початку року, кошториси складаються і затверджуються для кожної установи з часу її утворення до кінця бюджетного року в загальному порядку
Дохідна частина загального фонду кошторису	У дохідній частині проектів кошторисів зазначаються планові обсяги надходжень, які передбачається спрямувати на покриття видатків установи із загального та спеціального фондів проектів відповідних бюджетів	У частині надходжень проектів кошторисів зазначаються планові обсяги, які передбачається спрямувати на здійснення видатків бюджету та надання кредитів з бюджету із загального та спеціального фондів проектів відповідних бюджетів
Дохідна частина спеціального фонду кошторису	Формування дохідної частини спеціального фонду проекту кошторису здійснюється на підставі розрахунків доходів, які складаються за кожним джерелом доходів, що плануються на наступний рік	Обсяги надходжень до спеціального фонду проекту кошторису визначаються на підставі розрахунків, які складаються за кожним джерелом доходів та/або фінансування бюджету чи повернення кредитів до бюджету, що плануються на наступний рік
Розгляд кошторису	У тижневий термін після опублікування Закону України про Державний бюджет України місцеві фінансові органи доводять до головних розпорядників лімітні довідки	У двотижневий строк з дня прийняття закону про Державний бюджет України місцеві фінансові органи доводять до головних розпорядників лімітні довідки про бюджетні асигнування

Таким чином, узагальнення матеріалу показало, що зміни відбулися суттєві та їх можна вважати позитивними, оскільки вони спрямовані на вдосконалення процесу формування кошторису. Також слід відмітити, що на цьому етапі зміни в законодавстві не завершилися, з кожним роком відбуватиметься подальше реформування і вноситимуться певні корективи. За результатами узагальнення нормативно-правового забезпечення складання кошторису бюджетних установ необхідно зазначити, що органам державної влади необхідно більше уваги приділяти вдосконаленню законодавства, особливо щодо складання та виконання кошторису для зменшення зловживань одержувачами бюджетних коштів. Далі слід розширити законодавчу базу, яка б більш детально регламентувала механізм формування кошторису, оскільки він відображає фактичні витрати установ. Також необхідно детально вивчати законодавство та досліджувати всі його зміни.

Порядок складання кошторису бюджетних установ слід детально вивчати, в першу чергу, робітникам державної контрольно-ревізійної служби, які проводять ревізію – заключний, ретроспективний контроль. З кожним роком збільшуються випадки шахрайства і зменшити їх можна лише за наявності знань законодавства з усіма його змінами. Необхідно прослідкувати всі внесені корективи, щоб ревізор був компетентним і своєю контрольно-ревізійною роботою зміг зменшити випадки шахрайства, нецільового використання коштів, інших порушень законодавства та покращити фінансову дисципліну України.

Наук. керівн. Шульга Н. М.

Література: 1. Вацик Н. Необхідність вдосконалення державного фінансового контролю за використанням бюджетних коштів / Н. Вацик // Галицький економічний вісник. – 2010. – № 3(28). – С. 184 – 190. 2. Гуцалюк Л. Про аналіз кошторису бюджетної установи / Л. Гуцалюк // Фінансовий контроль. – 2009. – № 6. – С. 51–53. 3. Ліщинська Л. Б. Аналіз кошторису доходів та видатків бюджетної установи / Л. Б. Ліщинська, Г. О. Мягкова // Фінанси. – 2010. – № 5. – С. 31. 4. Порядок складання, розгляду, затвердження та основні вимоги до виконання кошторисів бюджетних установ, затверджений Постановою КМУ від 24.01.2011 р. № 228 [Електронний ресурс]. – Режим доступу : <http://zakon.rada.gov.ua>. 5. Внесення змін до Порядку складання, розгляду, затвердження та основні вимоги до виконання кошторисів бюджетних установ, затверджені Постановою КМУ від 24.01.2011 р. № 37 [Електронний ресурс]. – Режим доступу : <http://www.urist.in.ua>.

Студент 5 курсу
факультету обліку і аудиту ХНЕУ

ТЕХНОЛОГІЯ ДОСЛІДЖЕННЯ ОРГАНІЗАЦІЙНО-УПРАВЛІНСЬКОГО ПОТЕНЦІАЛУ ПІДПРИЄМСТВА

Анотація. Висвітлено теоретичні підходи до дослідження організаційно-управлінського потенціалу підприємства, розкрито технологію його аналізу. Наведено результати реалізації розробленої технології за даними одного з успішних машинобудівних підприємств.

Анотация. Определены теоретические подходы к исследованию организационно-управленческого потенциала предприятия, раскрыта технология его анализа. Представлены результаты реализации разработанной технологии по данным одного из успешных машиностроительных предприятий.

Annotation. The theoretical approaches to the study of organization-enterprise management capability, the technology of its analysis are disclosed. The results of the developed technology, according to one of machine building successful businesses are introduced.

Ключові слова: організаційно-управлінський потенціал, підприємство, підхід до дослідження, аналіз, технологія, стратегія, конкурентоспроможність.

Сучасні підприємства функціонують у складному економічному середовищі під впливом великої кількості зовнішніх факторів. У таких умовах можливість стабільно функціонувати мають тільки стратегічно орієнтовані підприємства, які постійно нарощують свій потенціал та підвищують свою конкурентоспроможність за рахунок ефективного використання ресурсів. Однією із головних умов конкурентоспроможності підприємства є гнучка та мобільна система управління підприємством. Особливої актуальності при цьому набуває оцінка рівня організаційно-управлінського потенціалу підприємства, а також розробка та вдосконалення технології його дослідження.

Метою даної статті є розкриття технології дослідження організаційно-управлінського потенціалу та виявлення напрямів його розвитку.

Проблемам аналізу та оцінки організаційно-управлінського потенціалу присвячені роботи Кузнецова В. В. [1], Кокарьової Е. Ю. [2], Олексюка О. І. [3], Отенко І. П. [4], Рєпіної І. М. [3], Смирнової М. В. [5], Фаль Н. П. [6], Федоніна О. С. [3] та ін. У наукових працях цих авторів досліджено особливості, характерні риси, складові, властивості організаційно-управлінського потенціалу, але недостатньо повно розглянуто визначення терміна "організаційно-управлінський потенціал". На думку автора статті, найбільш змістовне визначення терміна надає Фаль Н. П., який стверджує, що "організаційно-управлінський потенціал характеризує здатність керівництва об'єднувати ресурси підприємства в процесі господарської діяльності для збереження і створення його конкурентних переваг" [6, с. 149].

Організаційно-управлінський потенціал підприємства – це багатовимірне утворення, структура якого формується під впливом групи чинників, що визначають весь спектр діяльності підприємства. До таких чинників відносяться [3, с. 99]: структурно-функціональні (тип організаційної структури, рівень децентралізації управління, рівень спеціалізації підрозділів) та соціально-трудові (чисельність персоналу за окремими категоріями, освітньо-кваліфікаційні характеристики, якість менеджменту, рівень трудової дисципліни). Багатогранність даного виду потенціалу обумовлює певні труднощі у його вимірі та аналізі.

Зазвичай, організаційно-управлінський чи управлінський потенціал оцінюють з точки зору кількісного та якісного складу управлінського персоналу [2; 7, с. 26], витрат на утримання апарату управління [2; 3], ефективності діяльності підприємства [5; 7, с. 25] та його функціональних сфер [4]. Кожне з досліджень ґрунтується на певних наукових підходах, які узагальнено та представлено на рис. 1.



Рис. 1. Теоретичні підходи до дослідження організаційно-управлінського потенціалу підприємства

Критичний огляд підходів до дослідження даного виду потенціалу вказує, що сучасні умови розвитку вітчизняних підприємств накладають нові вимоги до аналізу та оцінки потенціалу з точки зору забезпечення ефективності діяльності.

Необхідним є дотримання комплексного підходу під час дослідження, який дозволяє якнайповніше ідентифікувати і використовувати потенціал підприємства. Такий комплексний підхід може бути реалізований на основі інтеграції й одночасного використання базових підходів до дослідження.

Технологія дослідження організаційно-управлінського потенціалу є комплексом аналітичних операцій, які викладено за етапами аналізу й оцінки. Схема реалізації сформованої технології наведена на рис. 2.

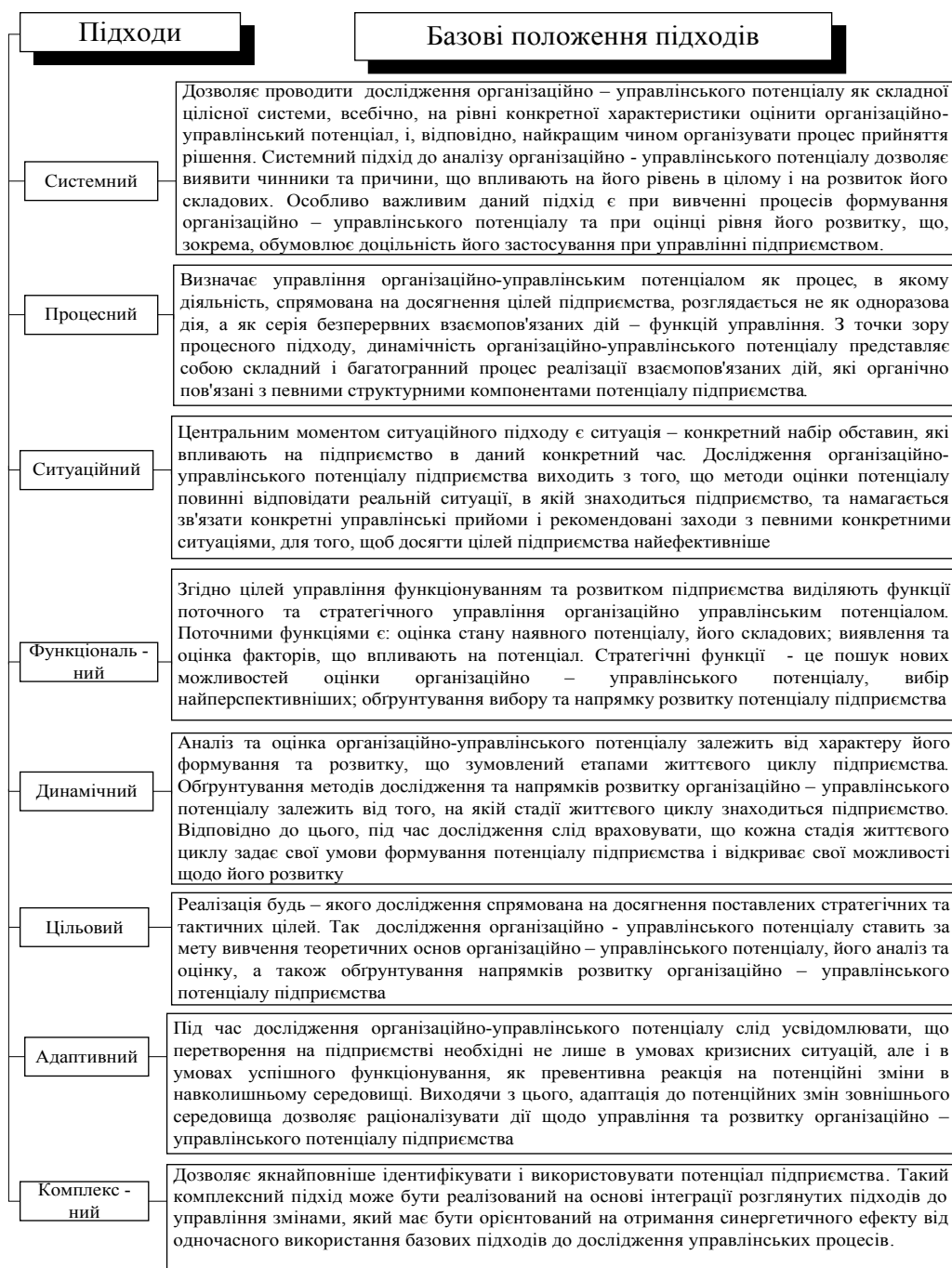

Рис. 2. Технологія дослідження організаційно-управлінського потенціалу підприємства

Сформована технологія ґрунтується на використанні сукупності аналітичних методів та прийомів: економічного аналізу – для розрахунку та вибору показників, множинного регресійного аналізу – для визначення характеру взаємозв'язків між показниками, що використовуються для оцінки рівня організаційно-управлінського потенціалу підприємства, експертних оцінок та анкетування – для оцінки стратегічної активності керівництва підприємства, SWOT-аналізу – для узагальнення та оцінки сильних сторін та перспектив розвитку організаційно-управлінського потенціалу.

Сформовану технологію реалізовано на даних одного з успішних машинобудівних підприємств Харківського регіону, відкритого акціонерного товариства, чисельність облікового складу персоналу якого – 585 осіб, основні види продукції – вентиляційні і охолоджувальні промислові установки, контрольно-вимірвальні прилади. За результатами аналізу та оцінки зроблено такі висновки:

1. Аналіз ефективності управління підприємством показав, що його виробнича структура повністю відповідає напрямам діяльності, видам продукції та специфіці її виготовлення; підприємство має високий рівень професійних знань, високу кваліфікацію та великий досвід роботи керівного персоналу. За останні три роки суттєвих змін у системі корпоративного управління не запроваджувалось. При цьому акціонерне товариство не має власного кодексу корпоративного управління. Тому доцільним є врахування та виправлення існуючих недоліків у системі управління підприємства.

2. За період 2005 – 2009 років підприємство має позитивну динаміку зростання фінансових результатів. У 2009 році підприємство досягло найбільших результатів, ніж у попередні роки за рахунок того, що темпи зростання чистого прибутку на одного працівника випереджають темпи зростання чистого прибутку на гривню заробітної плати. Більш того, підвищення ефективності управління підприємством виражається через збільшення чистого прибутку на одну гривню витрат на оплату праці адміністративного персоналу при зменшенні питомої ваги зарплати адміністративного персоналу в загальному фонді оплати праці.

3. Вдосконалення аналізу організаційно-управлінського потенціалу потребує визначення характеру взаємозв'язків між показниками, що використовуються для оцінки рівня організаційно-управлінського потенціалу підприємства. За результатами проведеного регресійного аналізу розроблена модель є значущою, однак, допускаючи те, що вона може бути спрощена, потрібно звернути увагу на відсутність статистичної значимості між рентабельністю активів та показником чистого прибутку на одну гривню адміністративних витрат на оплату праці.

4. Вибір напрямків розвитку організаційно-управлінського потенціалу було проведено із застосуванням SWOT-аналізу та шляхом експертної оцінки стратегічної активності керівництва підприємства. Так, найбільш результативним буде налагодження відносин з постачальниками основних видів сировини. Менш можливі високі результати розвитку виробничих напрямків діяльності та конкурентних переваг перед конкурентами у кваліфікованих кадрах. Експертна оцінка стратегічної активності керівництва показала, що підприємство має резерви щодо підвищення якості управління. Реалізація цих резервів вимагає значних змін в організаційній діяльності та коригування стратегічної спрямованості підприємства.

Таким чином, визначення стратегії розвитку організаційно-управлінського потенціалу підприємства в сучасних умовах господарювання ставить за необхідне обґрунтування застосованих технологій аналізу, дослідження цілей та напрямків розвитку потенціалу із використанням новітніх форм та методів економічного аналізу, врахування мінливості впливу досягнутих результатів та можливостей швидкої адаптації підприємства до впливу зовнішніх факторів.

Наук. керівн. Москаленко Н. О.

Література: 1. Кузнецов В. В. Организационный потенциал предприятия : учебное пособие / В. В. Кузнецов, Л. М. Арутюнова, Т. Е. Минякова ; Ульянов. гос. техн. ун-т. – Ульяновск : УлГТУ, 2007. – 105 с. 2. Кокарева Е. Ю. Формирование и использование организационного потенциала в антикризисном управлении предприятием : автореф. дис. ... к.э.н. / Е. Ю. Кокарева ; Тюменский государственный университет. – Т., 2002. – 23 с. 3. Федонін О. С. Потенціал підприємства: формування та оцінка : навч. посібн. / О. С. Федонін, І. М. Репіна, О. І. Олексюк – К. : КНЕУ, 2004. – 316 с. 4. Отенко И. П. Методологические основы управления потенциалом предприятия : научное издание / И. П. Отенко. – Х. : Изд. ХНЭУ, 2004. – 216 с. 5. Смирнова М. В. Организационный потенциал промышленного предприятия, методы его оценки с целью повышения качества менеджмент : автореф. дис. ... к.э.н. / М. В. Смирнова ; Санкт-Петербургский государственный университет технологии и дизайна. – СПб. – 18 с. 6. Фаль Н. П. Организационно-управленческие ресурсы развития сельских местных сообществ / Н. П. Фаль // Экономика. – 2008. – С. 148 – 151. 7. Баканов М. И. Теория экономического анализа : учебник / М. И. Баканов, А. Д. Шеремет. – 4-е изд., доп. и перераб. – М. : Финансы и статистика, 2001. – 416 с. 8. Балабанов Л. В. SWOT-анализ – основа формирования маркетинговых стратегий : навч. посібн. / Л. В. Балабанов ; за ред. Л. В. Балабанової. – 2-ге вид., випр. і доп. – К. : Знання, 2005. – 301 с. 9. Фірстова О. Ю. Економічні плани як засіб збільшення інноваційного потенціалу машинобудівних підприємств / О. Ю. Фірстова // Механізм регулювання економіки. – 2009. – № 4. – С. 210–217. 10. Річна регулярна інформація про діяльність ВАТ "РОСС" [Електронний ресурс]. – Режим доступу : <http://stockmarket.gov.ua/ua>.

УДК 336.221.4:342

Крюков К. О.

Студент 3 курсу
факультету економіки і права ХНЕУ

ПЕРСПЕКТИВЫ И ПРОБЛЕМЫ РАЗВИТИЯ НАЛОГОВОЙ СИСТЕМЫ УКРАИНЫ

Аннотация. Рассмотрены пути развития и ведения налогового законодательства в Украине.

Анотація. Розглянуто напрями розвитку і ведення податкового законодавства в Україні.

Annotation. In this article the ways of development and direction of tax legislation in Ukraine were considered by the author.

Ключевые слова: финансы, налоги, налоговый кодекс, бюджет, реформы, процентная ставка, государство, бизнес.

© Крюков К. О., 2011



Совершенствования налогового законодательства в Украине является одним из самых проблемных вопросов, которые стоят перед нашим государством. Несовершенство налогового законодательства ведет к хищению и коррупции в структурах и вертикалях государственной власти. От этого страдают, прежде всего, промышленность, предпринимательство, как основные налогоплательщики, так и простые граждане. Действия налоговой администрации и подконтрольных ей органов, оказывая воздействие на субъекты предпринимательской деятельности, вызывают социальную напряженность в обществе. В связи с этим тема данной работы актуальна.

Принятие налогового законодательства является одним из важнейших этапов реформирования отечественной налоговой базы, поскольку ведет к увеличению поступлений в государственный бюджет. В то же самое время с принятием налогового кодекса воздействие налоговой администрации на субъекты предпринимательской деятельности возрастет, что может вызвать, не только социальное напряжение в обществе, но и повысит желание предпринимателей работать в "тени" [1].

Вопрос о введении "налоговых каникул" также очень щепетивен. Он касается только предпринимателей, которые предоставляют бытовые услуги населению и зарабатывают не более 300 тысяч в год, а также юридических лиц с прибылью не более 100 тысяч гривен. Необходимо отметить то, что налог на прибыль снижается за несколько лет с нынешних 25 до 17 %. Его должны опустить уже в 2011 году, потом – по 1 % в год. Однако он может быть дополнительно повышен на 2 % областными советами и 3 % – горсоветами. НДС уменьшается по одному проценту в год – с 20 % в 2011 году до 17 % в 2014 году. Единый налог для физических лиц остается на уровне 1 500 – 2 000 гривен в месяц в зависимости от вида деятельности и места работы, для юридических лиц – 6 %. Таким образом, можно увидеть позитивную динамику, при которой рост сбережений предпринимателей увеличивается до 300 млрд гривен. Но появляется проблема: сумеют ли воспользоваться все предприниматели среднего и малого звена "налоговыми каникулами", поскольку получение права на данные льготы в сфере налогообложения будут иметь только те предприниматели, которые зарегистрированы как юридические лица и которые связаны необходимостью увеличения заработной платы работников до двух средних заработных окладов, без уплаты из них налогов. Предприниматель, прежде чем принимать данное решение, должен построить эконометрическую модель своего финансово-экономического поведения в условиях нового налогового законодательства и взаимодействия с государственной налоговой инспекцией [2].

По новому налоговому законодательству также будет запрещено ведение бухгалтерского учета на едином налоге для многих фирм и организаций, не подпадающий под действие нового налогового кодекса. А это приведет, в свою очередь, к увиливанию от уплаты налогов со стороны предпринимателей и даст дополнительную мотивацию к ведению двойной бухгалтерии. Налоговая администрация, согласно налоговому кодексу, оставила за собой право без решения суда производить обыск и изымать документы и материалы у субъектов предпринимательской деятельности. Данное положение налогового кодекса не соответствует нормам Конституции Украины и противоречит нормам гражданского и административного права [2].

Данный налоговый кодекс, прежде всего, направлен на обуздание крупных олигархических промышленных объединений, которые путем отмывания денег вывозят из страны капитал на многие миллиарды долларов США. Но при этом задеваются интересы малых и средних предпринимателей, поскольку они являются основными плательщиками налогов в бюджет. Их экономическая безопасность должна быть превыше всего при введении налогового кодекса.

Предоставление налоговых каникул только тем предпринимателям, которые зарегистрированы как юридические лица, в должной своей мере не позволит смягчить налоговое давление на бизнес, а в некоторых случаях увеличит его. Поэтому, по мнению автора, налоговые каникулы должны быть предоставлены всем предпринимателям среднего и малого бизнеса, с условием обязательной финансовой отчетности. Бесконтрольное предоставление налоговых каникул даст повод предпринимателям среднего и малого звена накапливать финансовые ресурсы "в чулке", а этого допустить нельзя, поскольку для посткризисной экономики Украины важнейшее значение имеет аккумулирование всех имеющихся финансовых и денежных ресурсов [3].

Налоговое законодательство также предусматривает введение обязательной налоговой ставки в размере 5 % на все депозиты, а это, в свою очередь, может привести к оттоку депозитов и уменьшению денежных ресурсов, за счет которых банки производят свою кредиторскую деятельность. Данный налог не выгоден банкам, и это даст мотивацию на сокрытие банками своих депозитариев, кроме того, может повлечь за собой больше хищений и сокрытий, чем реальных налоговых поступлений в государственную казну [4].

Государство с введением налогового законодательства фактически возьмет под контроль все финансовые и денежные потоки украинцев для покрытия огромного финансового дефицита бюджета. Правительство должно рассматривать налоговый кодекс с позиции рядового потребителя и учитывать в нем проблемы налогообложения всех слоев населения. Статьи налогового кодекса, затрагивающие налоговые поступления в государственную казну, должны корректироваться под соответствующие им экономические реалии действительности. Налог с банковских депозитов должен рассматриваться как совокупная составляющая огромного финансового механизма страны и налоговой системы в целом [5].

Таким образом, можно сделать вывод, что в объективности налогового кодекса, в его структуре и содержании возникают противоречия, которые должны быть урегулированы и устранены с представителями всех субъектов экономической деятельности в государстве. Статьи налогового кодекса, должны корректироваться и предоставляться в свет, исходя из нового экономического положения общества. Требуется его тщательнейшая аналитическая проверка, при

которой должны быть объективно выявлены и обозначены недостатки данного кодекса. Должны быть проведены общественные слушания с предпринимателями и представителями юридических лиц, которые должны высказать свои предпочтения и пожелания к налоговому законодательству, и эти пожелания должны быть услышаны правительством. Данное налоговое законодательство должно отвечать всем самым строгим критериям европейского законодательства и вывести экономику Украины на новый уровень развития.

Научн. рук. Петряева З. Ф.

Литература: 1. Комментарии к налоговому кодексу [Электронный ресурс]. – Режим доступа : <http://taxcode.com.ua>. 2. Конституция Украины [Электронный ресурс]. – Режим доступа : <http://www.rada.gov.ua>. 3. Заметки к налоговому кодексу [Электронный ресурс]. – Режим доступа : <http://www.prostobiz.ua/biznes/>. 4. Налоговый кодекс Украины и пути его реформирования [Электронный ресурс]. – Режим доступа : <http://news.liga.net/news/N1016917.html>. 5. Прогнозы нового налогового законодательства [Электронный ресурс]. – Режим доступа : <http://ubr.ua/>.

УДК 339.138:[004.738.5:659.111]

Туренко Ю. А.

Студент 5 курсу
факультету менеджменту та маркетингу ХНЕУ

ВІРУСНИЙ МАРКЕТИНГ – АЛЬТЕРНАТИВНИЙ ПІДХІД У СФЕРІ МАРКЕТИНГОВИХ КОМУНІКАЦІЙ

Анотація. Визначено сутність поняття вірусного маркетингу та розглянуто складові вірусної кампанії.

Аннотация. Определена сущность понятия вирусного маркетинга и рассмотрены составляющие вирусной кампании.

Annotation. In the article the essence of the concept of viral marketing is determined and viral campaigns components are considered.

Ключові слова: вірусний маркетинг, розробка вірусної кампанії, посів, бриф, медіа-розміщення.

У наш час традиційні інструменти системи маркетингових комунікацій поступаються своїми позиціями більш альтернативним підходам. Серед величезної кількості рекламних звернень дуже важко виділитися і тим паче запам'ятатися потенційному споживачеві. Це зумовило необхідність у нових маркетингових інструментах, що дозволяють досягти відмінних результатів нетрадиційними методами. Саме до таких належить вірусний маркетинг, який набуває дедалі більшого поширення, і є ефективним, оскільки він нестандартний та інноваційний.

Дослідженням вірусного маркетингу займалися: Джеффри Рейпорт, Сет Годин, Маріан Зальцман, Айра Мататія, Енн О'рейлі, Вільям Руделіус, Ростислав Ріго, Олексій Погорелов, Ілля Корнеєв.

Метою дослідження є визначення сутності поняття "вірусний маркетинг".

Для досягнення поставленої мети в роботі вирішуються такі завдання: дається визначення поняття "вірусний маркетинг"; розглянуті складові етапи вірусної компанії.

Сучасний споживач недостатньо повно сприймає традиційну рекламу. Вірусний маркетинг – зовсім інша справа. Знайомий, якому ви довіряєте, надсилає або переказує вам повідомлення. Навіть якщо воно вам не особливо цікаве, ви передасте його далі, за формулою "Один знайомий розповів". Це нове розуміння реклами "з вуст у вуста". Вважається, що термін "вірусний маркетинг" популяризував у 1996 році Джеффри Рейпорт у своїй статті "The Virus of marketing".

Вірусний маркетинг – Інтернет-стратегія просування продуктів і послуг, що заохочує осіб пересилати ініційовані маркетингологами повідомлення іншим за допомогою електронної пошти [1].

На сьогодні завдяки розвитку Інтернету вірусний маркетинг отримав великий стимул до розвитку. За результатами досліджень в Україні соціальні мережі відвідують 75 % користувачів. Саме такий відсоток українців, що заходять до Інтернету щодня, зареєстровані, як мінімум, в одній соціальній мережі. При цьому третина активних користувачів у віці від 15 до 40 років перебувають у двох і більше спільнотах мережі [2].



Технологічно вірусний маркетинг здійснюється таким чином: компанія винаймає блогерів, які в позитивному світлі представляють інформацію про компанію і товар. Розміщена у блозі або на форумі інформація підхоплюється відвідувачами сайта, передруковується, може потрапити в засоби масової інформації. Крім цього, часто практикується розміщення в мережі рекламних роликів або картинок, посилання на які співробітники відправляють всім своїм знайомим електронною поштою, а ті своїм друзям і т. д.

Тобто доцільним буде й таке визначення: вірусний маркетинг – унікальний маркетинговий метод, інструмент, який за допомогою спільноти дозволяє геометрично збільшити знання бренду, використовуючи неконтрольоване поширення інформації серед населення [3]. У даному випадку найважливіше і найскладніше – створити яскраву креативну ідею, завдяки якій люди будуть ділитися цією інформацією один з одним.

Вірусний маркетинг – це стратегія, при якій товар, послуга або їх реклама впливають на людину так, що вона заряджається ідеєю поширення певного контенту і сам стає активним ретранслятором [3]. Сутність вірусного маркетингу полягає в тому, що користувачі транслюють повідомлення, яке містить потрібну інформацію, добровільно – за рахунок того, що вона їм цікава.

Агентством вірусного маркетингу Affect в Росії запропоновано таку схему розробки вірусної кампанії (рисунок).



Рис. Розробка вірусної кампанії [4]

Ідея (*big idea*) – те, з чого все починається, і навколо чого все "крутиться".

Виробництво (*production*) – реалізація ідеї.

Посів (*seeding*) – це початкове "вкидання" вірусного контенту для його подальшого самостійного розповсюдження.

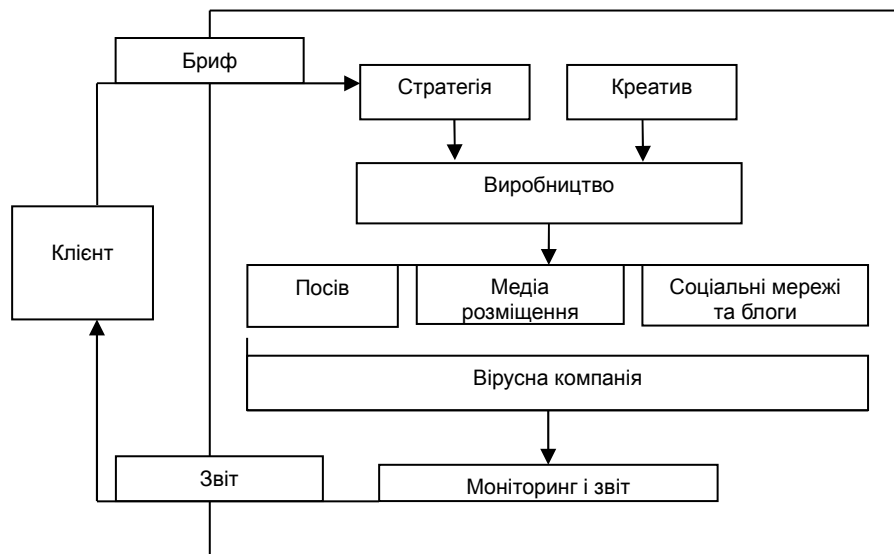
Бриф (*brief*) – коротка письмова форма погоджувального порядку між плануючими співпрацювати сторонами, в якій прописуються основні параметри майбутньої угоди.

Медіа-розміщення (*media-placement*) – це практичний вибір і подальша купівля або оренда на замовлення рекламодавця носіїв та ефірного часу відповідно до завдань (замовлень) або раніше розроблених медіапланів.

Соціальна мережа (*Інтернет*) – інтерактивний багатокористувацький веб-сайт, контент якого наповнюється самими учасниками мережі. Сайт становить автоматизоване соціальне середовище, що дозволяє спілкуватися групі користувачів, об'єднаних спільним інтересом. До них відносять і тематичні форуми, особливо галузеві, які активно розвиваються останнім часом.

Для вірусного повідомлення характерно:

- 1) подив (раптовість);
- 2) відмінність (незвичайність);
- 3) перевершення всіх очікувань (незрівнянна якість) [5].

Вірусний маркетинг вважається найбільш ефективним у рамках комплексного підходу при проведенні процесу бренд-білдінгу – процедури забезпечення розуміння торговельної марки як бренду на основі раціонального та емоційного компонентів. Тобто він не дає можливості повністю відмовитись від традиційних методів маркетингових комунікацій, а повинен доповнювати їх.

Переваги використання вірусного маркетингу: підвищення кредиту довіри до компанії (товару, послуги), оскільки інформація надходить з достовірних джерел (від друзів, знайомих, до думки яких дослухається споживач); надає можливість дізнатися про досвід використання товару чи послуги покупцем, не вимагає значних витрат часу і грошей; створює можливість споживачам самим брати участь у процесі рекламної кампанії, як правило, несвідомо [6].

Існують різні способи залучення споживачів фахівцями вірусного маркетингу, які працюють на той чи інший бренд. Розважальний характер, гумор, дисконтні картки, конкурси – у розпорядженні всі фактори мотивації. Просування за допомогою вірусного контенту може приймати найрізноманітні форми. Вірусною рекламою може бути: незвичайний сайт; провокаційна стаття; мультфільм; відеоролик; текст (анекдот); чутки, скандал або те, про що хотілося б розповісти; флеш-гра; багатокористувальницька гра [7].

Вірусний маркетинг виник як необхідність нестандартного просування товару, як наступний виток розвитку реклами, спрямований на розробку таких рекламних стратегій, які заохочують споживачів добровільно передавати рекламне повідомлення один одному. При цьому інформація сприймається не як реклама, а, скоріше, як дозвілля і розвага. Сьогодні вірусний маркетинг набуває великого поширення, в основному завдяки розвитку соціальних медіа в Інтернеті.

Наук. керівн. Пасько М. І.

Література: 1. Маркетинг : підручник / В. Руделіус, О. М. Азарян, Н. О. Бабенко та ін. ; ред.-упр. О. І. Сидоренко, Л. С. Макарова. – 4-ге вид. – К. : Навчально-методичний центр "Консорціум із удосконалення менеджмент-освіти в Україні", 2009. – 648 с. 2. Кветна И. Маркетинг в социальных сетях – ставка на доверие / И. Кветна // Маркетинг и реклама. – 2008. – № 7–8. – С. 83–89. 3. Вирусный маркетинг // Маркетинг и реклама. – 2008. – № 6. – С. 18–43. 4. <http://www.affect.ru>. 5. http://mas.kiev.ua/viral_marketing3.html. 6. Партизанский маркетинг // Маркетинг и реклама. – 2007. – № 10. – С. 8–57. 7. Зальцман М. Пусть о вас заговорят: как формировать спрос с помощью молвы / М. Зальцман, А. Матагиа, Э. О'Рейли. – М. : ООО "И. Д. Вильямс", 2007. – 224 с.

УДК 005.332.4

Іщенко О. Ф.

Студент 5 курсу
факультету менеджменту та маркетингу ХНЕУ

ОБҐРУНТУВАННЯ ВИБОРУ ПРИ ФОРМУВАННІ КОНКУРЕНТНИХ ПЕРЕВАГ ПІДПРИЄМСТВА

Анотация. Визначено поняття конкуренції та моніторингу, а також розроблено послідовність підготовчого процесу формування нових конкурентних переваг. обґрунтування

Аннотация. Определены понятия конкуренции и мониторинга, а также разработана последовательность подготовительного процесса формирования новых конкурентных преимуществ.

Annotation. The article makes definition of the competition and monitoring. The sequence of preparatory process of formation of new competitive advantages was developed.

Ключові слова: конкуренція, моніторинг, формування конкурентних переваг.

Розвиток ринкових відносин в економіці України й формування конкурентного середовища об'єктивно вимагають створення адекватних методів управління підприємствами, серед яких особливе місце займає розробка стратегії розвитку з урахуванням невизначеності зовнішнього середовища й конкурентного оточення.

Забезпечення високих фінансових результатів і стійкої конкурентної позиції можливе завдяки ефективній реалізації та підтримці існуючих конкурентних переваг підприємства, які власне й забезпечують його конкурентоспроможність[1]. Вирішення цього завдання потребує розробки науково-методичного забезпечення процесів оцінювання та формування ефективних і стійких конкурентних переваг підприємства. Проблеми оцінювання та формування конкурентних переваг промислових підприємств є актуальними для будь-якого вітчизняного виробника, оскільки від наявності стійких конкурентних переваг залежить рівень конкурентоспроможності підприємства на ринку та стійкість його конкурентної позиції.

Конкуренція – одна з найбільш відомих і фундаментальних економічних категорій, необхідний елемент ринкового механізму, важливий засіб контролю в ринковій системі. Ринковий механізм пропозиції й попиту доводить побажання споживачів до підприємств – виробників продукції, а через них – до постачальників ресурсів, проте саме конкуренція примушує виробників продукції і



постачальників ресурсів належним чином задовольняти ці побажання споживачів. На думку автора, конкуренція позитивно впливає на ринок не тільки тим, що стимулює і розширює виробництво, але й примушує підприємства якнайповніше сприймати науково-технічні досягнення, застосовувати ефективну техніку, сучасні методи організації виробництва і праці [2].

Таким чином, конкуренція сприяє розвитку українських підприємств і виходу національної економіки на траєкторію стійкого зростання, створює умови для досягнення рівноваги між суспільними інтересами і прагненням виробника до збільшення прибутку.

Ринкова економіка характеризується зростаючою конкуренцією й тільки підприємства, що мають ефективні та стійкі конкурентні переваги, можуть досягати вигідних конкурентних позицій. Успішне функціонування підприємства в сучасних економічних умовах можливо при постійному аналізі зовнішнього та внутрішнього середовищ і своєчасному вживанню адекватних заходів щодо адаптації до умов, які швидко змінюються.

Необхідність обґрунтування рішення про утримання й посилення існуючих, а також про формування нових конкурентних переваг зумовлюють необхідність розробки на підприємстві системи їх моніторингу.

Проблеми організації моніторингу розглядалися у низці робіт вчених економістів. У даний час немає єдиного підходу до трактування як самого поняття, так і завдань моніторингу.

Так, у роботах М. Лан проблема моніторингу розглядається з двох точок зору. З одного боку, моніторинг визначається як постійне спостереження за будь-яким процесом з метою виявлення його відповідності бажаному результату або початковому призначенню, з іншого – це спостереження, оцінка і прогноз стану навколишнього середовища у зв'язку з господарською діяльністю людини [3].

У загальному сенсі моніторинг визначається як спостереження, оцінка й прогноз стану навколишнього середовища у зв'язку з господарською діяльністю людини.

Т. Євдокімова й Г. Маховнікова розглядають моніторинг як "комплекс спостережень і досліджень, які визначають зміни в навколишньому середовищі, викликані діяльністю людини [4].

Є. Коротков вважає, що моніторинг – систематичне відстеження процесів або тенденцій, постійне спостереження з метою своєчасної оцінки ситуацій, що виникають [3].

О. Литвак дотримується точки зору, що "моніторинг – спеціально організоване систематичне спостереження за станом яких-небудь об'єктів".

Узагальнюючи дані визначення, під моніторингом конкурентних переваг підприємства необхідно розуміти, що це комплекс взаємопов'язаних дій, спрямованих на постійний контроль за зміною у динаміці конкурентних переваг підприємства та розробку способів адаптації до умов, що змінюються, під тиском конкурентів, постачальників, споживачів і товарів-замінників, який ґрунтується на своєчасній оцінці і прогнозуванні стану конкурентних переваг підприємства на базі отриманої інформації.

Прийняття рішення про формування нової конкурентної переваги відбувається у процесі моніторингу конкурентних переваг, коли виникає необхідність перекривання застарілих конкурентних переваг і тих, що перебувають на стадії спаду, новими, більш ефективними й стійкими, та виявлення можливих нових конкурентних переваг з урахуванням ринку. Етапи формування нових конкурентних переваг наведено на рис. 1.



Рис. 1. Етапи формування конкурентних переваг

На підготовчому етапі відбувається аналіз інформації, яка необхідна для формування нових конкурентних переваг, отриманої у процесі моніторингу. Всю інформацію яка аналізується, потрібно систематизувати. Автор пропонує таку схему (рис. 2).



Рис. 2. Система інформації для створення конкурентних переваг

Така система інформації дозволить виявити момент необхідності впровадження нової конкурентної переваги в тому випадку, якщо одна з існуючих вже зжила себе, перебуває на стадії спаду й не підлягає відновленню. Також можливо отримати інформацію про наявні ринкові вимоги, що враховують побажання споживачів. Дана інформація вкрай важлива для підприємства, тому що споживачі в умовах ринкової економіки диктують свої умови, і виграє в конкурентній боротьбі те підприємство, що максимально враховує запити споживачів. Інформація про конкурентні переваги підприємств-конкурентів і їх слабкі місця дає можливість підприємству ухвалювати рішення щодо створення нових конкурентних переваг, які ще задіяні конкурентами, й про можливість створення таких конкурентних переваг, за допомогою яких можна натискати на конкурентів, послабляючи тим самим їх конкурентні позиції.

З точки зору автора, на підготовчому етапі необхідно виявити можливі обмеження, що можуть завадити впровадженню тієї чи іншої конкурентної переваги. Автор пропонує враховувати такі можливі обмеження:

- 1) ресурсні обмеження;
- 2) недостатню кількість працівників, що мають потрібну кваліфікацію та досвід;
- 3) неспроможність закупити ресурси за прийнятними цінами;
- 4) потреба в технології, яку ще не розроблено або яка занадто дорога;
- 5) закони та етичні міркування тощо.

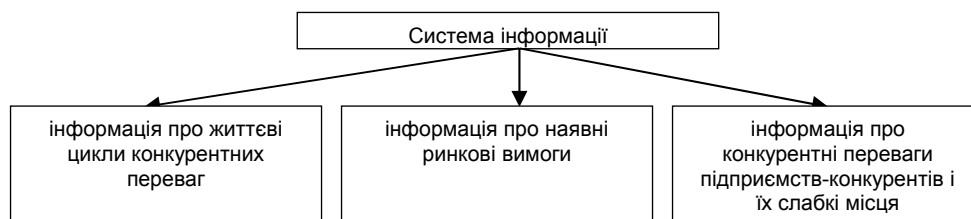
Таким чином, у випадку відповідності можливостям підприємства необхідно прийняти рішення про введення конкурентної переваги до переліку тих, що підлягають формуванню. У протилежному випадку формування такої конкурентної переваги неможливе.

Останнім кроком у рамках підготовчого етапу автор пропонує обґрунтувати рішення про формування переліку нових конкурентних переваг. Даний перелік формується з усіх можливих конкурентних переваг з урахуванням їх важливості для підприємства та отримуємо ефективну і стійку перевагу у випадку їх реалізації та відповідності конкурентній стратегії (рис. 3) [3].



Рис. 3. Послідовність обґрунтування вибору переліку нових конкурентних переваг, що підлягають формуванню

З точки зору автора, розроблена послідовність підготовчого процесу формування нових конкурентних переваг дозволяє сформувати ефективну та стійку систему, яка буде детально і чітко визначати все те, що необхідно для створення нової конкурентної переваги. Щоб бути конкурентоспроможним на ринку, підприємство повинно володіти унікальними конкурентними перевагами, це так звані переваги стратегічного рівня. Завдяки перевагам у наявних ресурсах чи перевагам, що забезпечують операційну ефективність, можна досягти лише тимчасового результату, в



сучасних умовах цього недостатньо. Тому автор вважає, що важливим напрямком формування конкурентних переваг є розробка фірмою ефективної стратегії розвитку, яка базуватиметься на унікальному позиціонуванні компанії.

Наук. керівн. Пасько М. І.

Література: 1. Фатхудинов Р. А. Управління конкурентоздатністю організації : підручник / Р. А. Фатхудинов, Г. В. Осовська. – К. : Кондор, 2009. – 470 с. 2. Селезньова Г. О. Управління конкурентоспроможністю підприємства : конспект лекцій / Селезньова Г. О. ; Харк. нац. екон. ун-т. – Х. : Вид. ХНЕУ, 2009. – 196 с. 3. Орлов П. А. Конкурентні переваги підприємства: оцінка, формування та розвиток : монографія / П. А. Орлов, Ю. Б. Іванов, О. Ю. Іванова. – Х. : ВД "ІНЖЕК", 2008. – 352 с. 4. Захарін Г. М. Забезпечення конкурентоспроможності та розвиток організаційної культури підприємства: сучасна парадигма і прикладний аспект : монографія / Г. М. Захарін, Л. С. Лісовська, А. А. Терехух. – Львів : Видавництво національного університету "Львівська політехніка", 2009. – 440 с. 5. Азоев Г. Л. Конкурентні переваги фірми / Г. Л. Азоев, А. П. Челенков ; Гос. ун-т управління ; Нац. фонд підготовки кадрів. – М. : Новости, 2006. – 256 с. 6. Управління конкурентоспроможністю підприємства : підручник / Ю. Б. Іванов, М. О. Кизим, О. М. Тищенко та ін. – Х. : ВД "ІНЖЕК", 2010. – 319 с. 7. Ковалев А. І. Маркетинговий аналіз : Кн. 2 / А. І. Ковалев, В. В. Войленко. – М. : АОЭТ, 2006. – 256 с. 8. Котлер Ф. Маркетинг XXI века [Текст] : [сборник] / Филип Котлер ; [пер. с англ. под ред. Т. Р. Тэор]. – СПб. : Нева, 2005. – 435 с. 9. Кротков А. М. Конкурентоспособность предприятия: подходы к обеспечению, критерии, методы оценки / А. М. Кротков, Ю. Я. Еленева // Маркетинг в России и за рубежом. – 2008. – № 6. – С. 59–68. 10. Сафронова И. И. Формирование и развитие конкурентных преимуществ организаций сферы услуг на основе принципов маркетинга взаимодействия : дисс. канд. экон. наук / И. И. Сафронова. – Орел, 2006. 11. Шкардун В. Оценка готовности предприятия к реализации маркетинговой стратегии / В. Шкардун, Т. Ахтямов // Маркетинг. – 2006. – № 3 (58).

Підлісна А. О.

УДК 336.77:334.722

Студент 5 курсу
фінансового факультету ХНЕУ

ОСОБЛИВОСТІ КРЕДИТУВАННЯ МАЛОГО ТА СЕРЕДНЬОГО БІЗНЕСУ В СУЧАСНИХ УМОВАХ

Анотація. Розглянуто переваги і недоліки кредитування малого та середнього бізнесу, а також можливості та загрози в діяльності фінансової установи. Запропоновано основні шляхи зниження ризиків комерційних банків і визначено перспективи розвитку кредитування малого та середнього бізнесу в Україні.

Аннотация. Рассмотрены преимущества и недостатки кредитования малого и среднего бизнеса, а также возможности и угрозы в деятельности финансового учреждения. Предложены основные пути снижения рисков коммерческих банков и определены перспективы развития кредитования малого и среднего бизнеса в Украине.

Annotation. The article examined the advantages and disadvantages of credit for small and medium-sized businesses, as well as opportunities and threats to financial institutions. The basic ways to reduce the risks of commercial banks are offered, and prospects for lending to small and medium-sized businesses in Ukraine were determined.

Ключові слова: малий та середній бізнес, кредитування, ризики комерційних банків.

На сьогоднішній день ефективне кредитування малого та середнього бізнесу (МСБ) є досить актуальним питанням. Операції кредитування малого та середнього бізнесу приносять фінансово-кредитній установі значні доходи, тому результат такої операції буде значною мірою залежати від обраних методів та умов кредитування.

© Підлісна А. О., 2011

Існує багато програм кредитування малого та середнього бізнесу, однак при цьому підприємствам досить складно отримати кредит. Тому актуальним є визначення особливостей надання кредиту підприємствам малого та середнього бізнесу.

Різноманітні питання розвитку та становлення МСБ були розглянуті у роботах вітчизняних і зарубіжних науковців. Істотний внесок у розроблення теоретичних і практичних аспектів окреслених проблем зробили: Бохенко О. С. [1], Бурлуцька Ю. М. [1], Лащ Т. А. [2], Львівська К. А. [3], Руцишин Н. М. [3], Столярчук Г. М. [1].

Метою статті є визначення проблем кредитування малого та середнього бізнесу, виявлення ризиків банків і основних перепон з погляду підприємців при даному кредитуванні.

У 2000 р. Верховною Радою України було затверджено Закон України "Про Національну програму сприяння розвитку малого підприємництва в Україні". Програма спрямована на реалізацію державної політики щодо вирішення проблем розвитку МСБ і як основні напрями передбачає вдосконалення нормативно-правової бази, активізацію фінансово-кредитної та інвестиційної підтримки малого підприємництва та впровадження регіональної політики, яка сприяла б розвитку малого підприємництва [4].

У країнах ЄС частка малого та середнього бізнесу складає 60 – 70 % ВВП та підтримку їх розвитку віднесено до антикризових програм. В Україні за даними Госкомстату вклад малих підприємств у ВВП складає близько 20 % [5].

Кожен банк має власні межі визначення малого та середнього бізнесу. Деякі враховують при цьому обсяг оборотів компанії за рік, а інші – суму необхідного кредиту (якщо до 1,5 млн євро, то вважають, що це малий та середній бізнес). На шкалу визначення підприємств впливає також величина банку – у великих фінансових установах вона вища (до 50 млн грн обороту на рік), у середніх і невеликих – нижче (до 25 млн грн обороту на рік). Іноді фінансові установи розмежовують підприємства за сумами обороту в євро [5].

На сьогоднішній день майже всі банки працюють за програмами кредитування малого та середнього бізнесу за лініями Європейського банку реконструкції і розвитку (ЄБРР) і Німецько-Українського фонду (НУФ), а також за рахунок власних коштів.

Довгострокове кредитування підприємств малого та середнього бізнесу за програмою ЄБРР має досить позитивну історію на українському фінансовому ринку. Учасниками програми є такі банки, як ПАТ "Аваль", ПАТ "Форум", ПАТ "ВАБанк" та ін. Сума кредиту за програмою ЄБРР може складати від 125 тис. доларів США до 2,5 млн доларів США [6].

У рамках Німецько-Українського фонду підприємства малого та середнього бізнесу отримали можливість постійного доступу до кредитних ресурсів на фінансування оборотного капіталу і придбання основних засобів, що має на меті розширення їх діяльності.

Взагалі обсяги кредитування малого та середнього бізнесу комерційними банками в Україні зростають швидкими темпами. Проте умови надання позик все ще важко назвати сприятливими.

Для визначення перспективності розвитку кредитування малого та середнього бізнесу комерційними банками з точки зору його ефективності потребують поглибленого вивчення механізми означеного процесу. З метою вирішення такого завдання було проведено SWOT-аналіз (таблиця). Як базовий варіант проаналізовано сучасний стан кредитування суб'єктів господарювання малого та середнього бізнесу з визначенням існуючих переваг і недоліків для банку. Як альтернативний варіант розглянуто перспективи розвитку цього виду кредитування, порівнюючи виникаючі при цьому можливості та загрози у діяльності фінансової установи.

Таблиця

SWOT-аналіз процесу кредитування підприємств малого та середнього бізнесу

Переваги кредитування МСБ для банків	Недоліки кредитування МСБ для банків
<ol style="list-style-type: none"> 1. Диверсифікація кредитних ризиків. 2. Значний дохід за невеликий термін. 3. Об'єм необхідних ресурсів. 4. Обмежені джерела залучення ресурсів у МСБ 	<ol style="list-style-type: none"> 1. Недосконала нормативно-правова база. 2. У вітчизняній банківській практиці відсутнє пільгове оподаткування і кредитування банків, які обслуговують підприємства малого і середнього бізнесу. 3. Відсутність національної системи гарантій. 4. Невисока платоспроможність. 5. Короткостроковий термін кредитування
Можливості	Загрози
<ol style="list-style-type: none"> 1. Залучення в Україну коштів міжнародних фондів, кредитно-фінансових установ. 2. Об'єднання банків у кредитні спілки. 3. Розширення клієнтської бази 	<ol style="list-style-type: none"> 1. Нестабільність курсу долару 2. Економічна та політична нестабільність у країні. 3. Непрозорість бізнесу. 4. Ризик неповернення кредиту. 5. Брак ліквідних застав у позичальників

Відзначимо, що фундаментальною проблемою кредитування МСБ України є непрозорість бізнесу, що ускладнює аналіз бізнесу, збільшує строки прийняття рішення по кредиту, вимагає "перестраховування" за рахунок застави.



В умовах кризи вимоги до підприємств малого та середнього бізнесу стали досить жорсткі – бездоганна репутація, прибуткова діяльність та задовільне фінансове становище підприємства, довгострокові перспективи співробітництва. Сума корпоративних кредитів, що надаються банками, сьогодні становить 50 – 70 % вартості об'єкта (до кризи позики видавали на суму до 90 % вартості об'єкта) [1].

Також є певні особливості у кредитуванні малого та середнього бізнесу на відміну від кредитування фізичних осіб. При обслуговуванні фізичних осіб договір є публічним, тобто його умови розповсюджуються на всіх клієнтів фізичних осіб банку. У той час як підприємець укладає з банком договір, який є комерційною таємницею. Існує багато нюансів та особливостей у кредитуванні підприємств МСБ. Ризики за кредитним проектом, його специфічні властивості для кожного позичальника різні. Тому підприємців майже ніколи не кредитують за однаковими умовами.

У підприємств, які працюють на ринку менше року, дуже невисокі шанси отримати кредит. Якщо вже банк і видає кредит, умови кредитування не достатньо вигідні, наприклад, ставка може бути в півтора рази вище.

Велика кількість банків у кредитних договорах включає пункт про можливість підвищення відсоткової ставки. Банки мають право захистити себе від різких коливань курсів валют, гіперінфляції та інших подій, які впливають на вартість кредитних ресурсів. Але можливість використовувати такі односторонні заходи має бути обмежена й міцно пов'язана з об'єктивними факторами.

На сьогоднішній день мінімальна відсоткова ставка, наприклад, за кредитом на поповнення обігових коштів терміном на 1 рік складає 18,74 % річних у гривні (Брокбізнесбанк), а якщо термін кредитування більше 1 року – 18,52 % реальних річних (ВТБ Банк – термін п'ять років). В той же час відсоткові ставки за кредитами в іноземній валюті складають від 11,12 % реальних річних у євро та від 12 % реальних річних у доларах при терміні один рік (Брокбізнесбанк) [7].

Отже, для того щоб частково знизити ризики комерційних банків, які кредитують малі підприємства за рахунок власних ресурсів, нагальною є потреба започаткування діяльності в Україні гарантійних фондів.

З огляду на ситуацію, що склалася з фінансуванням малого підприємництва, необхідним є створення небанківського фінансово-кредитного сектору, спрямованого виключно на малий бізнес і самозайнятність населення. Нині в Україні банківська система значно випереджає небанківські фінансові установи за обсягом активів, сумою залучених ресурсів. Однак небанківські зможуть зайняти певну нішу, надаючи послуги, яких сьогодні не пропонують українські банки.

Сучасною технологією підтримки малого бізнесу та інновацій є розвиток бізнес-інкубування, яких ґрунтується на діяльності бізнес-інкубаторів та бізнес-центрів. Інформаційна підтримка є важливою складовою для успішного ведення бізнесу в Україні на сьогодні існує понад 760 різноманітних інформаційно-консультаційних установ [8].

Що стосується регіональних програм, то вони мають базуватись на тих же самих принципах, що й державні з урахуванням особливостей їхнього соціально-економічного, територіального, демографічного розвитку та потреб населення у продукції та послугах підприємництва.

Продовження роботи, спрямованої на залучення в Україну коштів міжнародних фондів, кредитно-фінансових установ, є суттєвою складовою вдосконалення кредитування малого та середнього бізнесу [3].

Перспективи кредитування МСБ досить значні. При подальшому дослідженні слід детальніше звернути увагу на стратегії, які розроблять банки для виходу на ринок послуг для дрібних клієнтів, та особливості взаємодії вітчизняних банків з міжнародними фінансовими організаціями.

Наук. керівн. Погосова М. Ю.

Література: 1. Бохенко О. С. Проблеми кредитування малого та середнього бізнесу [Електронний ресурс] / О. С. Бохенко, Ю. М. Бурлуцька, Г. М. Столярчук – Режим доступу : <http://www.rusnauka.com>. 2. Лащ Т. А. Проблеми банківського кредитування малого підприємництва / Т. А. Лащ // Економічний простір. – 2009. – № 23/1. – С. 155–165. 3. Руцишин Н. М. Перспективи розвитку банківського кредитування малого і середнього бізнесу / Н. М. Руцишин, К. А. Львівська // Науковий вісник НЛТУ України. – 2008. – № 18. – С. 271–274. 4. Про Національну програму сприяння розвитку малого підприємництва в Україні : Закон України № 2157-III від 21 грудня 2000 р. [Електронний ресурс]. – Режим доступу : <http://www.kmu.gov.ua>. 5. Лисицина А. Кредити малому та середньому бізнесу очима банкірів [Електронний ресурс] / А. Лисицина. – Режим доступу : <http://www.denga.com.ua>. 6. Кредитування за програмою ЄБРР для малих та середніх підприємств [Електронний ресурс]. – Режим доступу : <http://www.vlasna-sprava.info/ua>. 7. Огляд ринку кредитування 31 січня 2011 р. [Електронний ресурс]. – Режим доступу : <http://www.prostobiz.ua>. 8. Кредити для малого та середнього бізнесу: робота на перспективу [Електронний ресурс]. – Режим доступу : <http://www.kmu.gov.ua>.

ПРОБЛЕМИ РОЗВИТКУ ЛІЗИНГУ В УКРАЇНІ

Анотація. Розглянуто проблеми розвитку лізингу в Україні та визначено шляхи їх подолання. Проаналізовано доцільність використання лізингу для розвитку малого та середнього бізнесу.

Аннотация. Рассмотрены проблемы развития лизинга в Украине и определены пути их преодоления. Проанализирована целесообразность использования лизинга для развития малого и среднего бизнеса.

Annotation. The problems of development of leasing in Ukraine were considered in the article. The ways of overcoming these problems were identified. The expediency of leasing for small and medium-size businesses was analyzed.

Ключові слова: лізинг, ринок лізингових послуг, лізингодавець, лізингоодержувач.

Лізингова діяльність у світовій практиці набуває дедалі більшої популярності. Це обумовлено її здатністю сприяти інноваційному розвитку як окремих підприємств, так і економіки в цілому. Використання схем лізингу позитивно впливає на зростання обсягів внутрішнього виробництва, оновлення основних фондів підприємств та активізацію інноваційних процесів у державі.

Лізинг відкриває широкі можливості для розвитку малого та середнього бізнесу за рахунок суттєвого зменшення стартових капіталовкладень. Про це свідчить досвід багатьох країн світу: у формі лізингових операцій здійснюється близько 46 % усіх інвестицій в Ірландії, 35 % – в Англії, 30 % – США, 26 % – Швеції, 20 % – Австрії, 17 % – Франції. Тобто в розвинутих країнах понад 25 – 40 % інвестицій здійснюється через механізм лізингу, а в Україні цей показник близький до 1 % [1].

Актуальність дослідження проблем розвитку лізингу в Україні полягає в тому, що на сьогоднішній день цей вид фінансових послуг знаходиться на стадії становлення і не займає належного йому місця в економіці нашої країни.

Дослідженню проблем розвитку лізингу присвячені роботи як зарубіжних, так і вітчизняних вчених. Серед опублікованих в останній час можна назвати праці таких науковців, як: Касько І. М. [1], Бадзим О. С. [2], Древуш А. Р. [2], Сухарувич В. Т. [3], І. Колесник [4], Колєнченко Л. П. [5].

Метою даної статті є визначення проблем, які уповільнюють розвиток ринку лізингових послуг, а також отримання доведених і корисних для науки та практики рішень, які забезпечать підвищення ефективності діяльності цього ринку в Україні.

Згідно зі ст. 292 Господарського кодексу України лізинг — це господарська діяльність, спрямована на інвестування власних чи залучених фінансових коштів, яка полягає в наданні за договором лізингу однією стороною (лізингодавцем) у виняткове користування другій стороні (лізингоодержувачу) на визначений термін майна, що належить лізингодавцю або набувається ним у власність (господарське відання) за дорученням чи погодженням лізингоодержувача у відповідного постачальника (продавця) майна, за умови сплати лізингоодержувачем періодичних лізингових платежів [6].

Середня вартість діючої угоди станом на кінець 2010 р. зменшилася на 0,091 млн грн (5,5 %) і становить приблизно 1,56 млн грн. У кількісному вираженні обсяг діючих договорів на кінець 2010 року становить 19573 угоди [7].

Розвиток ринку лізингових послуг в Україні уповільнюється низкою проблем. Серед них варто виділити:

1. Макроекономічні проблеми, які створюють несприятливий інвестиційний клімат у країні в цілому.

Ця група проблем обумовлена відсутністю довгострокового кредитування, інфляційними процесами, які негативно відобразилися на економіці країни в цілому. Одним зі способів усунення такої ситуації може стати розумна грошово-кредитна політика Національного банку України [2].

2. Недосконалість законодавчої бази.

Сьогодні існує низка проблем законодавчого характеру, які стримують банки активно працювати на вітчизняному ринку лізингу і роблять для них лізингові операції непривабливими порівняно зі звичайними операціями кредитування. Зокрема, такі законодавчі недоліки стосуються [3]:

укладення договорів фінансового лізингу з фізичними особами. Згідно з Декретом Кабінету Міністрів України "Про державне мито" при укладанні договорів фінансового лізингу з фізичними особами лізингові компанії змушені вдаватися до їх нотаріального посвідчення та сплачувати мито



в розмірі 1 % від суми угоди. У той же час при укладанні, по суті, аналогічних банківських кредитних договорів такої вимоги українським законодавством не висувається;

створення резервів під активні операції. Відповідно до статті 12 Закону України "Про оподаткування прибутку підприємств" банки в Україні мають можливість створення резервів під активні операції та можливість їх віднесення на валові витрати. Лізингові компанії з портфелями активів, ідентичних банківським, не мають такої можливості.

Донедавна існувала проблема оподаткування процентів та комісійних. З прийняттям Податкового кодексу України ця проблема була вирішена шляхом скасування обмеження оподаткування лізингової діяльності за умови перевищення подвійної облікової ставки НБУ [8].

3. Відсутність повноцінних гарантій повернення інвестицій.

У світовій практиці одним із найдієвіших засобів захисту й гарантій інвестицій є страхування ризиків, тому для успішної реалізації лізингових контрактів велике значення має страхування ризиків лізингової діяльності. Необхідність страхування майна, переданого в лізинг, передбачається й Оттавською конвенцією УНІДРУА, що регулює правові взаємовідносини партнерів за угодами міжнародного фінансового лізингу. Страхування забезпечує захист від багатьох ризиків [4].

4. Недостатня обізнаність громадян щодо користування лізинговими послугами, їх непопулярність, нерівномірність розподілу провідних лізингових компаній на території України.

За даними на 01.05.2011 року переважна більшість лізингових компаній (20,5 %) розміщується у місті Києві, відповідно решта представлена у Львові (8,7 %), Одесі (8,2 %), Дніпропетровську (7,7 %), Донецьку (7,1 %), АРК (6,1 %), Запоріжжі (5,6 %) та Харкові (5,1 %). На решту областей України припадає лише 31 % лізингових компаній, а у Закарпатті такі заклади взагалі відсутні [9].

5. Обмеженість термінів дії лізингових угод.

У вітчизняній практиці переважають договори середньострокової дії на відміну від зарубіжних компаній, де лізингові угоди укладаються на довгостроковий термін [2].

6. Слабкий розвиток інфраструктури ринку та відсутність інформації й реклами щодо лізингових послуг.

Інфраструктура лізингового ринку повинна включати широку мережу лізингових компаній, консалтингові фірми, інформаційну систему, банківські установи, маркетингові компанії, страхові й рекламні послуги, а також структуру збуту. Недостатній інфраструктурний ринок лізингу спричиняє інші проблеми – брак кваліфікованих кадрів і недостатню інформованість потенційних споживачів лізингових послуг [2].

7. Обмеженість кола фінансово стійких та платоспроможних лізингоодержувачів [5].

Розв'язання цих проблем потребує комплексного підходу й можливе лише за умови прийняття урядом програми розвитку ринку лізингових послуг. Основними напрямками в межах цієї програми мають стати: вдосконалення законодавчої бази, узгодження її з міжнародними нормами; зниження вартості нотаріальних послуг з оформлення договорів лізингу з метою послаблення фінансового навантаження на учасників лізингової угоди; сприяння розвитку інфраструктури ринку лізингових послуг; розвиток системи гарантій і страхування предметів лізингу; розробка комплексу заходів для збільшення іноземних інвестицій під програми лізингу; посилення зацікавленості банків через систему пільг у довгостроковому кредитуванні лізингових угод; створення лізингових центрів, які б спеціалізувалися на обслуговуванні малих підприємств; організація при обласних лізингових центрах відділів з формування бази даних про попит і пропозицію на обладнання та устаткування; реформування податкового законодавства в частині стимулювання лізингових операцій – запровадження пришвидшеної норми амортизації для об'єктів лізингу, надання інвестиційних пільг при оподаткуванні прибутку підприємств, застосування спрощеної процедури повернення майна [2].

Таким чином, можна зробити висновок, що в умовах сучасного розвитку України, коли практично зупинилося фінансування капіталовкладень в оновлення основних засобів у зв'язку з недостатністю прибутку підприємств і значним зменшенням виробництва, лізинг стає найбільш доцільним варіантом і може сприяти збереженню ліквідності більшості підприємств України. Активне впровадження лізингових операцій на підприємствах України може стати потужним імпульсом технічного розвитку, переобладнання виробництва і структурної перебудови економіки. Проте існує низка проблем, які заважають та значно уповільнюють розвиток ринку лізингу в Україні. Розв'язання цих проблем потребує комплексного підходу й можливе лише за умови прийняття урядом програми розвитку ринку лізингових послуг.

Наук. керівн. Погосова М. Ю.

Література: 1. Касько І. М. Лізинг – один з перспективних інвестиційних механізмів для економіки України / І. М. Касько // Матеріали III Міжнародної науково-практичної конференції "Інвестиційні пріоритети епохи глобалізації: вплив на національну економіку та окремий бізнес." – 2010. – Т. 1. – С. 61–67. 2. Бадзим О. С. Удосконалення функціонування ринку лізингових послуг / О. С. Бадзим, А. Р. Древуш // Актуальні проблеми економіки. – 2010. – № 9 (111). – С. 182–189. 3. Сухарувич В. Т. Діяльність банків на ринку лізингу Польщі: уроки для України / В. Т. Сухарувич // Регіональна економіка. – 2010. – № 1. – С. 187–195. 4. Колесник І. Економічна сутність лізингу і перспективні напрями його розвитку в Україні / І. Колесник // Економіка. – 2010. – № 5 (105). – С. 38–41. 5. Коленченко Л. П. Розвиток лізингу в Україні / Л. П. Коленченко // Вісник Бердянського університету менеджменту і бізнесу. – 2010. – № 1(9). – С. 18–22. 6. Господарський кодекс України [Електронний ресурс]. – Режим доступу : <http://zakon.rada.gov.ua>. 7. Асоціація "Українське об'єднання лізингодавців" [Електронний ресурс]. – Режим доступу : <http://www-leasing.org.ua>. 8. Податковий кодекс України [Електронний ресурс]. – Режим доступу : <http://zakon.rada.gov.ua>. 9. Славутинський регіон [Електронний ресурс]. – Режим доступу : http://www.investing.org.ua-lizing_ukrper.

УПРАВЛІННЯ КРЕДИТНИМИ РИЗИКАМИ БАНКІВ В УКРАЇНІ

Анотація. Охарактеризовано основні причини виникнення та методи управління кредитними ризиками банків. Розглянуто значення та роль проблемних кредитів у сучасних умовах.

Аннотация. Охарактеризованы основные причины возникновения и методы управления кредитными рисками банков. Рассмотрены значение и роль проблемных кредитов в современных условиях.

Annotation. The major causes and methods of managing credit risks of banks were characterized. Value and role of problem loans in current conditions were considered in the article.

Ключові слова: кредитний ризик, кредит, банківська установа, кредитні відносини.

Основною економічною функцією банків є кредитування їх клієнтів. Від того, наскільки добре банки реалізують свої кредитні функції, багато в чому залежить економічний стан регіонів, що ними обслуговуються. Банківські кредити сприяють появі нових підприємств, збільшенню кількості робочих місць, будівництву об'єктів соціального та культурного призначення, а також забезпечують економічну стабільність.

Кредит стимулює розвиток продуктивних сил, прискорює формування джерел капіталу для розширення відтворювання на основі досягнень науково-технічного прогресу. Без кредитної підтримки неможливо забезпечити швидке і цивілізоване становлення господарств, підприємств, упровадження інших видів підприємницької діяльності на внутрішньодержавному та зовнішньому економічному просторі.

Кредитні відносини супроводжуються виникненням ризиків, пов'язаних з позичальником, забезпеченням, погашенням чи неповерненням кредиту або форс-мажорними обставинами.

Актуальність теми підтверджується тим, що прийняття ризиків – основа банківської справи. Банки мають успіх тільки тоді, коли приймаються ризики розумні, контрольовані і знаходяться в межах їх фінансових можливостей та компетенції. Активи, в основному кредити, повинні бути достатньо ліквідні для того, щоб покрити будь-який відтік коштів, витрати і збитки, при цьому забезпечити прийнятний для акціонерів розмір прибутку. Досягнення цих цілей лежить в основі політики банку щодо прийняття ризиків та управління ними.

Для аналізу основних аспектів кредитної діяльності банків та їх ролі у ринковій економічній системі були використані роботи відомих економістів: Лаврушина І. О., Жукова Є. Ф., Долан Є. Д. та ін.

Мета даної роботи – проаналізувати теорію кредитного ризику та виділити найбільш ефективні методи управління ризиками.

Об'єктом дослідження є управління кредитним ризиком.

Для досягнення поставленої мети висунуто ряд завдань:

визначення теоретичного змісту поняття "кредитний ризик";

розкриття основних причин виникнення кредитних ризиків;

визначення методів управління кредитним ризиком;

визначення рекомендацій, що стосуються підвищення ефективності проведення кредитної політики банку.

"Положення про кредитування" Національного банку України дає таке тлумачення поняття кредитного ризику: кредитний ризик – ймовірність несплати позичальником основного боргу та відсотків, які належать сплаті за користуванням кредитом у терміни, визначені у кредитному договорі [1].

Управління ризиками є однією з функцій банківського менеджменту, а одним із його принципів є оптимізація прибутковості і ризиків банківських операцій, серед яких одним з найбільш серйозних виступає кредитний ризик.

Ключовими елементами ефективного управління є: зважена кредитна політика, процедури, якісне управління кредитним портфелем, ефективний кредитний моніторинг і, що найбільш важливо, підготовлений для роботи в цій системі персонал.

Управління кредитним ризиком банку здійснюється на двох рівнях відповідно до причин його виникнення – на рівні кожної окремої позики та на рівні кредитного портфеля в цілому.

Більшість авторів виділяють такі основні причини виникнення кредитного ризику на рівні окремої позики:

нездатність позичальника до створення адекватного грошового потоку;

ризик ліквідності застави;

моральні та етичні характеристики позичальника.

До чинників, які збільшують ризик кредитного портфеля банку, належать:

надмірна концентрація – зосередження кредитів в одному із секторів економіки;



надмірна диверсифікація, яка призводить до погіршення якості управління за відсутності достатньої кількості висококваліфікованих фахівців зі знаннями особливостей багатьох галузей економіки;

валютний ризик кредитного портфеля;

структура портфеля, якщо він сформований лише з урахуванням потреб клієнтів, а не самого банку;

рівень кваліфікації персоналу банку [2].

Методи управління кредитним ризиком поділяються на дві групи:

методи управління кредитним ризиком на рівні окремої позики;

методи управління кредитним ризиком на рівні кредитного портфеля банку.

До першої групи методів належать: аналіз кредитоспроможності позичальника; аналіз та оцінка кредиту; структурування позики; документування кредитних операцій; контроль за наданим кредитом та станом застави. Особливістю перелічених методів є необхідність їх послідовного застосування, оскільки одночасно вони становлять етапи процесу кредитування. Якщо на кожному етапі перед кредитним співробітником поставлено завдання мінімізації кредитного ризику, то правомірно розглядати етапи кредитування як методи управління ризиком окремої позики.

Методи управління ризиком кредитного портфеля банку: диверсифікація; лімітування; створення резервів для відшкодування втрат за кредитними операціями комерційних банків [3].

Кредитування – одна з найризикованіших операцій комерційних банків України на сучасному етапі їх діяльності. Про це яскраво свідчить, зокрема, питома вага проблемних кредитів у їхніх кредитних портфелях. Проблема зниження ступеня портфельного ризику щодо прострочених та пролонгованих кредитів і мінімізація його виникнення в майбутньому є чи не найактуальнішою для вітчизняних комерційних банків в умовах фінансової кризи.

Однією з основних причин виникнення проблемних кредитів є, на погляд автора, відсутність адекватної методики оцінки кредитоспроможності позичальника та врахування ступеня кредитного ризику банку в момент прийняття рішення про можливість (доцільність) надання кредиту.

У сучасній банківській практиці й науковій літературі ця проблема розв'язується в основному за допомогою нормативного методу та рейтингових (бальних) оцінок кредитоспроможності позичальника. У більшості наявних методик не сформований інтегральний критерій, на підставі якого можна було б адекватно провести порівняльний, обов'язково кількісний аналіз кредитоспроможності позичальника та пов'язаного з нею ризику і дати керівникам банківських установ достатньо простий і об'єктивний інструмент для наукового обґрунтування надання кредитів. Крім кількісних показників, для оцінки кредитоспроможності позичальника використовуються якісні показники – ризики галузеві; акціонерні, що регулюють діяльність підприємства; виробничі й управлінські [4].

На думку вчених, аналіз кредитоспроможності клієнта є одним з найбільш важливих методів зниження кредитного ризику та успішної реалізації кредитної політики, оскільки дозволяє уникнути необґрунтованого ризику ще на етапі розгляду заявки на надання кредиту [3].

Ураховуючи викладене, з метою підвищення ефективності проведення кредитної політики та забезпечення надійного захисту інтересів банку вважаємо за необхідне посилити вимоги щодо правомірності прийняття рішень з видачі кредитів та оперативності прийняття рішень з видачі кредитів та оперативності прийняття заходів щодо їх погашення, а саме:

забезпечити юридично грамотне оформлення кредитних угод і угод за заставою з високим рейтингом позичальників та розширенням і захистом у них прав банку як заставоутримувача і кредитора;

здійснювати постійний аналіз господарсько-фінансової діяльності позичальників, гарантів і поручителів з позицій можливості виконання ними своїх зобов'язань перед банком з урахуванням динаміки їх показників;

не допускати факти видачі кредитів некредитоспроможним позичальникам та без забезпечення;

диверсифікувати кредитні портфелі. Рівень втрат від неповернення боргу може бути зменшений за рахунок видачі кредитів більшій кількості незалежних позичальників;

вимагати від позичальників підтвердження наявності й достатності переданого банку забезпечення, враховувати проведену переоцінку, його оперативного до оформлення чи зміцнення при необхідності, а також дострокового повернення кредиту або його частини при невиконанні кредитних умов і угод із забезпечення;

посилення взаємодії економічної, юридичної служби банківської безпеки для підвищення результативності роботи з повернення боргів, у тому числі шляхом оперативної та ефективної реалізації забезпечення [3; 4].

Використання запропонованих пропозицій може сприяти підвищенню ефективності кредитних операцій банку та досягнення беззбитковості його діяльності. Це посилить забезпечення конкурентоспроможності банківської установи та індивідуалізацію її роботи з клієнтами.

Наук. керівн. Бондаренко А. В.

Література: 1. Про кредитування : Положення НБУ [Електронний ресурс]. – Режим доступу : <http://zakon-rada.gov.ua>. 2. Жуков Е. Ф. Банковский менеджмент : учебник / Е. Ф. Жуков, Н. Д. Ериашвили. – 3-е изд. – М. : Юнити-Дана, 2009. – 471 с. 3. Лаврушин О. И. Банковские операции : учебн. пособие для вузов / О. И. Лаврушин. – 2-е изд., перedel. и доп. – М. : Финансы и статистика, 2009. – 432 с. 4. Банківські операції : підручник / А. М. Мороз, М. І. Савлук, М. Ф. Пудовкіна та ін. ; за заг. ред. А. М. Мороза. – 3-тє вид., перероб. і доп. – К. : КНЕУ, 2008. – 608 с. 5. Про банки та банківську діяльність : Закон України [Електронний ресурс]. – Режим доступу : <http://zakon.rada.gov.ua>.

Студент 3 курсу
факультету міжнародних економічних відносин ХНЕУ

ЕКОНОМІЧНА ПОЛІТИКА УКРАЇНИ В РИНКОВИХ УМОВАХ ГОСПОДАРЮВАННЯ

Анотація. Розглянуто поняття економічної політики держави, визначено основні напрями та функції економічної політики України.

Аннотация. Рассмотрено понятие экономической политики государства, определены основные направления и функции экономической политики Украины.

Annotation. The concept of economic policy was considered, the main areas and functions of the economic policy of Ukraine were determined in the article.

Ключові слова: економічна політика, ринкова економіка.

Сьогодні для подолання наслідків фінансово-економічної кризи в Україні особливого значення набуває формування адекватної новітнім умовам господарювання економічної політики. Глибоке реформування структури державного управління, рішення підвищення рівня керованості всіма ланками економічного прогресу – одне з найважливіших завдань органів законодавчої та виконавчої влади. Тому особливої необхідності набуває виявлення основних заходів економічної політики України, які сприятимуть переходу до ринкової економіки. Питання економічної політики розглядалися С. Подолинським, В. Гейцем, В. Навроцьким та іншими науковцями.

Мета статті полягає у визначенні перспектив розвитку економічної політики України, обґрунтуванні функцій економічної політики держави.

Під економічною політикою розуміють взаємопов'язану систему довгострокових і поточних цілей економічного розвитку, що визначені державою, комплекс відповідних державних рішень та заходів, спрямованих на досягнення цих цілей з використанням державної влади у сфері економіки [1, с. 30].

У політичному значенні економічна політика – це діяльність політичних суб'єктів (держави, політичних партій, рухів тощо) щодо вироблення й реалізації системи практичних заходів з метою впливу на економічний стан суспільства. Сферою економічної політики є взаємодія економіки і політики. Суб'єктами економічної політики виступають політична влада, різні політичні структури, недержавні союзи, об'єднання, система лобювання. Об'єктом економічної політики є економічна система в цілому або окремі її ланки [2, с. 38].

Економічна політика держави має такі основні функції:

регулювання економіки в інтересах соціальних груп, які мають політичну владу;
урівноваження економічних інтересів як тих соціальних груп, які мають політичну владу, так і тих, які не мають її;

забезпечення функціонування всієї соціально-економічної системи в цілому (грошовий обіг, енергетика, будівництво, екологічні проблеми, інфраструктура);

налагодження й розвиток взаємовигідних економічних зв'язків з іншими країнами, захищаючи економічні інтереси власної країни.

На сучасному етапі розвитку економіки України одним із найважливіших напрямків економічної політики є процес активного роздержавлення та приватизації. Для цього необхідне утворення ринкової багатокладної (змішаної) економіки, що базуватиметься на принципах демократизації власності, створення рівноправних умов для всіх її форм – державної, приватної, колективної.

Одним із провідних напрямків економічної політики в Україні, на погляд автора статті, є активне реформування фінансової системи, що передбачає такі заходи:

реальний поділ фінансової та кредитної систем країни;
реальне розмежування фінансів держпідприємств та держбюджету;
розробка зведеного балансу фінансових ресурсів держави;
децентралізація державних фінансів, розробка заходів для перебудови системи оподаткування в напрямку її подальшої лібералізації і децентралізації;
створення на цій основі механізмів стимулювання виробництва;
зживання ефективних заходів для налагодження системи вірогідного фінансового обліку, державної звітності та своєчасної сплати податків.

Ефективна ринкова економіка може бути створена в Україні тільки на основі стабільно функціонуючої національної грошової системи з чітко діючим механізмом регулювання банківських



і фінансових структур. Ось чому надзвичайно важливим заходом стало здійснення восени 1996 р. так довго очікуваної грошової реформи в державі з упровадженням стабільної грошової одиниці – гривні [3, с. 250]. Проте, щоб ефективно відігравати свою роль, грошова одиниця має базуватися на міцному валютному резерві і наявних товарних ресурсах, конкурентоспроможних на внутрішньому і зовнішньому ринках. Тільки стабільні гроші надійно стимулюватимуть структурне й якісне оновлення економіки держави.

Складні та суперечливі процеси ефективного ринкового реформування можуть успішно відбуватися тільки під впливом міцної державної влади та чітко діючої системи соціально-економічного управління. Держава цей процес мусить здійснювати на макrorівні методами правового регулювання і контролю діяльності банківсько-фінансової системи, грошового й кредитного обігу, шляхом структурних зрушень в економіці під впливом науково-технічного і суспільного прогресу, розробки й виконання загальнодержавних програм, формування раціональних управлінських структур тощо. Світовий досвід переконливо свідчить, що вільні ринки, ринкові кон'юнктури, шокова монетарна політика самі по собі, без конкретних управлінських рішень і дій, організації відповідного інвестиційного процесу "знизу" і "зверху", не здатні забезпечити прогресивних економічних та соціальних перетворень.

Наступним напрямком стратегії економічних перетворень є зовнішньоекономічна діяльність у всіх її виявах: експортних, імпорتنих операціях тощо. Для її ефективного здійснення необхідно, насамперед:

- сформувати комплекс державних органів, який виконуватиме функції державного регулювання зовнішньоекономічної діяльності;

- обґрунтувати зовнішньоекономічну політику та розробити цільові комплексні програми залучення та раціонального використання економічної допомоги;

- сприяти розвитку міжнародної кооперації, процесу проникнення вітчизняного капіталу за кордон;

- створити сучасну правову базу для зовнішньоекономічних відносин.

Таким чином, обґрунтування та впровадження визначених напрямків економічної політики України дозволить нашій державі здійснити поступову інтеграцію до ЄС спочатку як асоційованого, а згодом і повноправного члена. Окрім цього, важливою ланкою зовнішньоекономічної діяльності України має стати створення вільних економічних зон (вільні торгові зони, вільні митні зони, науково-технічні зони тощо) за допомогою застосування експортно-імпорتنих, митних, податкових, кредитних пільг, урядових підтримок, формування відповідної нормативної бази, що є перспективним напрямком для подальших наукових досліджень у цій сфері.

Наук. керівн. Стрижак О. О.

Література: 1. Економіка України в умовах глобалізації / за заг. ред. Школи І. М., Бабінської О. В. – Чернівці : Видавництво "Книги", 2010. – 528 с. 2. Світова криза та економіка України: особливості, шляхи, методи виходу України із кризи. – К. : Молодіжна альтернатива, 2009. – 76 с. 3. Державна регіональна політика України: особливості та стратегічні пріоритети : монографія / за ред. Варналія З. С. – К., 2007. – 400 с.

Зав'ялова К. С.

УДК 005.591.6:[658.152:005.21]

Студент 3 курсу
факультету міжнародних економічних відносин ХНЕУ

ПРОБЛЕМИ ФОРМУВАННЯ ТА ОБҐРУНТУВАННЯ ІНВЕСТИЦІЙНОЇ СТРАТЕГІЇ ІННОВАЦІЙНОГО РОЗВИТКУ ПІДПРИЄМСТВА

Анотація. Проаналізовано та обґрунтовано основні проблеми і складові формування інвестиційної стратегії підприємства для реалізації інноваційних проектів.

Аннотация. Проанализированы и обоснованы основные проблемы и составляющие формирования инвестиционной стратегии предприятия для реализации инновационных проектов.

© Зав'ялова К. С., 2011

Annotation. The analysis and the substantiation of the basic problems and components at the formation of investment strategy of the enterprise for realization of innovative projects is presented.

Ключові слова: інвестиційна стратегія, інноваційний розвиток підприємства.

У сучасних умовах господарювання інноваційна політика українських підприємств тісно пов'язана з інвестиційною політикою, що спрямована на стимулювання капіталовкладень в інновації промисловості.

Згідно зі статтею 2 Закону України "Про інвестиційну діяльність" [1], інноваційна діяльність як одна із форм інвестиційної діяльності здійснюється з метою впровадження досягнень науково-технічного прогресу у виробництво і соціальну сферу й передбачає:

розробку і впровадження нових видів техніки і технології;

прогресивні міжгалузеві структурні зрушення;

реалізацію довгострокових науково-технічних програм з тривалими строками окупності витрат;

фінансування фундаментальних досліджень для здійснення якісних змін у стані продуктивних сил;

розробку і впровадження нової, ресурсозберігаючої технології, призначеної для поліпшення соціального і екологічного становища.

Інвестиційна діяльність будь-якого підприємства триває доволі довгий час та здійснюється через конкретизацію інноваційних напрямків з урахуванням перспективи, тобто формуванням інвестиційної стратегії.

Формування та розробку інвестиційної стратегії підприємства необхідно розглядати як стратегію забезпечення його ресурсної бази для реалізації одного з конкретних варіантів інноваційного розвитку підприємства. Складність формування інвестиційної стратегії інноваційного розвитку підприємства полягає в тому, що її вибір пов'язаний з пошуком оптимального варіанта альтернативних проектів інноваційних рішень, які відповідають меті підприємства і перспективам його інноваційного розвитку. В цих умовах інвестиційна стратегія не є незмінною, а потребує перегляду та уточнення з урахуванням як змін внутрішнього і зовнішнього середовищ підприємства, так і того, що інновації завжди мають елементи невизначеності та ризику.

Метою статті є аналіз, дослідження, обґрунтування та виділення як теоретичних, так і практичних підходів щодо формування інвестиційної стратегії підприємства в умовах його інноваційного розвитку.

Даною темою займалися такі вчені, як Бланк І. А., Дука А. П., Вовчак О. Д., Дж. Бейли та ін. Існують різні визначення поняття "інвестиційна стратегія". Так, Бланк І. А. розглядає інвестиційну стратегію як процес формування системи довгострокових цілей інвестиційної діяльності і вибору найефективніших шляхів їхнього досягнення [2]. Дука А. П. уточнює це означення з врахуванням мети стратегії, яка полягає у забезпеченні подальшого розвитку інвестиційної діяльності на основі прогнозування умов реалізації інвестиційних задумів, урахування кон'юнктури інвестиційного ринку як загалом, так і в окремих його сегментах [3]. Зміст інвестиційної стратегії підприємства визначає Вовчак О. Д. [4, с. 337] як систему довгострокових цілей інвестиційної діяльності підприємства і вибору найефективніших шляхів їх досягнення з урахуванням кон'юнктури інвестиційного ринку загалом і окремо його сегментів.

Щодо інвестиційної стратегії інноваційного розвитку підприємства, то Ілляшенко С. М. [5, с. 180] характеризує її не просто як комплекс заходів і зведення показників, яких необхідно досягти, а як динамічний процес ресурсного забезпечення підприємства, що розвивається на основі нових технологій, способів організації виробництва й управління, нових товарів і способів їхньої реалізації в умовах зовнішнього середовища, що змінюється.

Слід зазначити, що кожна інновація потребує значних інвестицій і чим складніша вона технологічно, тим більші витрати потрібні для її створення та освоєння.

Тому розробка інвестиційної стратегії інноваційного розвитку підприємства має істотне значення у забезпеченні його подальшого ефективного розвитку і дозволить забезпечити вирішення таких основних інноваційних завдань:

реалізація інноваційних цілей економічного і соціального розвитку підприємства;

максимальне використання внутрішнього інноваційного потенціалу підприємства;

можливість ефективного оперування інвестиційними ресурсами для розвитку інноваційних процесів;

можливість швидкої реалізації перспективних інноваційних процесів.

Інвестиції у виробничу діяльність підприємства забезпечують підвищення його конкурентоспроможності, створюють умови для зменшення витрат, покращання якості продукції та збільшення обсягів її реалізації. Причому інвестиційна діяльність підприємства спрямована не тільки на вирішення окремих завдань і досягнення окремих цілей, а й забезпечує інноваційний розвиток підприємства як на економічному, так і на технічному та соціальному напрямках діяльності.

Інвестування інноваційної діяльності підприємств не можна розглядати без урахування ризику, тобто вірогідності відхилення величини фактичного інвестиційного доходу від величини очікуваного, який має на меті кожне підприємство в умовах інноваційного розвитку. Причому інвестиції в інноваційну діяльність підприємства характеризуються саме підвищеним ризиком у зв'язку з невизначеністю одержаного прибутку від її здійснення. Такі інвестиції мають довготривалий період окупності, що зумовлено тривалим часом інвестиційних процесів, починаючи від фундаментальних і прикладних розробок та закінчуючи впровадженням інновацій на ринку. Усе це вимагає від підприємств значних капіталовкладень, особливо на початкових етапах, як найбільш тривалих, так і ризикованих, що не мають ще реальної віддачі.

Але відомо, що одним із засобів боротьби з ризиками в інноваційно-інвестиційній діяльності може бути лімітування, яке полягає в обмеженні величини вкладень капіталів в інноваційні



проекти. Причому кожне підприємство повинно самостійно приймати рішення про обсяг фінансування в довгострокове капіталовкладення. Перевищення ліміту інвестицій в інновації призведе до втрат часу та втрат коштів на реалізацію інноваційної діяльності, що також пов'язане з ризиком. З іншого боку, треба розуміти, що ризик – це не тільки втрати, а й альтернатива одержати додатковий прибуток.

У формуванні та обґрунтуванні інвестиційної стратегії доцільним є також урахування інвестиційного синергізму, який з'являється внаслідок спільного використання потужностей, загальних запасів сировини, переносу досліджень і розробок з одного виробу на інший, загальної технологічної бази, спільної обробки виробів, використання того самого устаткування. Тобто інвестиційний синергізм є умовою ефективності інвестицій і проявляється внаслідок інвестування у проекти, що передбачають спільне використання виробничих потужностей, єдиних технологій та обладнання, загальних запасів сировини, що зменшують потребу у витратах виробництва.

Результативність інноваційної діяльності підприємств значною мірою залежить від наявності фінансових ресурсів, які створюють необхідну умову формування інвестиційних проектів та їх головне обмеження. Усі капітальні вкладення і витрати, що пов'язані з інвестиційним проектом, повинні бути враховані. Так, при застосуванні методу оцінки фактичної вартості капіталовкладення і витрати дисконтуються на початок інвестицій з урахуванням заданої розрахункової ставки відсотка. Вартість капіталу інвестиційного проекту дорівнює різниці між сумою фактичної вартості всіх доходів і сумою фактичної вартості всіх витрат, що стосується даної інвестиції. Метод фактичної вартості належить до динамічних розрахунків інвестицій, які враховують тривалість інвестування інноваційного процесу, і дозволяє по-різному оцінити інвестиційний проект.

При практичному обґрунтуванні інвестиційної стратегії необхідним є визначення прибутковості об'єкта інвестування, наприклад, методом розрахунку дисконтованої вартості капіталу [6]. Метод передбачає заздалегідь задану мінімально припустиму ставку відсотка окупності (прибутковий відсоток), коли передбачається, що інноваційний процес підприємства буде прибутковим.

Отже, в умовах нестабільного внутрішнього і зовнішнього середовищ, у яких перебувають нині вітчизняні підприємства, розроблена та обґрунтована інвестиційна стратегія виступає оптимальною ресурсною базою для реалізації інноваційних проектів, які формуються внаслідок загальноекономічної стратегії та пов'язані з маркетинговою стратегією діяльності підприємств.

Зростання і поглиблення масштабів інноваційної діяльності підприємств зумовлює необхідність подальшого розроблення та вдосконалення практичного аспекту обґрунтування інвестиційної стратегії підприємства, що спирається на конкретні вихідні дані розрахункового характеру з можливістю кількісного порівняння різних інвестиційних проектів і в подальшому, на думку автора, повинне бути підкріплене економіко-математичними моделями статистичних і динамічних розрахунків інвестицій.

Наук. керівн. Стрижак О. О.

Література: 1. Про інвестиційну діяльність : Закон України від 18.09.1991 р. № 1560-ХІІ; остання редакція від 01.01.2008 на підставі № 1026-16 від 16.05.2007 [Електронний ресурс]. – Режим доступу : www.gada.gov.ua. 2. Бланк И. А. Инвестиционный менеджмент / И. А. Бланк. – К. : МП "ИТЕМ" ЛТД, "Юнайтед Лондон Трейд Лимитед", 1995. – 448 с. 3. Дука А. П. Теорія та практика інвестиційної діяльності. Інвестування : навч. посібн. / А. П. Дука. – К. : Каравела, 2007. – 424 с. 4. Вовчак О. Д. Інвестування : навч. посібн. / О. Д. Вовчак. – Львів : Новий світ-2000, 2007. – 544 с. 5. Клівець П. Г. Стратегія підприємства : навч. посібн. / П. Г. Клівець. – К. : Академвидав, 2007. – 320 с. 6. Вейе Г. Введение в общую экономику и организацию производств. Ч. I, II / Г. Вейе, У. Деринг ; пер. с нем. – Красноярск : КГУ, 1997. – 608 с.

Романика Ю. Ю.

УДК 655.412

Студент 5 курсу
факультету економічної інформатики ХНЕУ

ВЗАИМОДЕЙСТВИЕ СОТРУДНИКОВ ИЗДАТЕЛЬСТВА В РАЗРЕЗЕ ВЛИЯНИЯ НА ПРОЦЕСС ДИЗАЙНА ИЗДАНИЯ

Аннотация. Рассмотрены схемы взаимодействия участников редакционного этапа подготовки издания в разрезе влияния на процесс разработки дизайна книжного литературно-художественного издания. Предложены рекомендации по усовершенствованию модели взаимодействия субъектов издательства.

© Романика Ю. Ю., 2011

Анотація. Розглянуто схеми взаємодії учасників редакційного етапу підготовки видання в розрізі впливу на процес розробки дизайну книжкового літературно-художнього видання. Запропоновано рекомендації щодо вдосконалення моделі взаємодії суб'єктів видавництва.

Annotation. The schemes of interaction between editorial phase of the publications participants in the context of influence on the process of designing a book of literary and artistic publications were considered. Recommendations for improving the model of interaction of publishing offices were offered.

Ключевые слова: редакционно-издательский процесс, книжное литературно-художественное издание, дизайн, дизайнер, ведущий редактор, автор, схема взаимодействия.

Сегодня дизайн – эффективный инструмент рекламы и привлечения потребителя к производимой продукции. Особенно важна роль дизайнера в процессе допечатной подготовки изданий, поскольку, несмотря на современные тенденции ухода книжного рынка из печатной в электронную сферу, задача проектирования качественного дизайна не теряет актуальности.

В первом полугодии 2010 года выпуск литературно-художественных изданий составил 16,3 % (1 423 экз.) по наименованиям и 17,58 % (2 938,3 тыс. экз.) по тиражу, оказавшись на 3-м месте среди общего числа изданий по данным Книжной палаты Украины [1].

В свою очередь, именно эти издания являются наиболее проблемными для процесса проектирования дизайна, поскольку литературно-художественные произведения, лежащие в их основе, обладают уникальным сюжетом, оригинальной структурой и символическим смыслом, что, как следствие, существенно усложняет задачу поиска и воплощения дизайнером художественных образов без подробного представления об авторском тексте. На практике помощь в решении этого вопроса дизайнеру оказывает ведущий редактор издания. Однако в данном случае рекомендации по оформлению, получаемые дизайнером от редактора, имеют ряд существенных недостатков, которые в основном заключаются в том, что получаемая информация неконкретная, несистематизированная, неформализованная, и дизайнеру приходится тратить дополнительное время, чтобы консультироваться с редактором и задавать продуманные вопросы, чтобы выяснить сведения, существенные для оформления.

Кроме того, обычно автор книги или его литературный агент в состоянии поделиться своим видением литературного замысла произведения. Возможность такого взаимодействия может оказать существенную помощь дизайнеру и минимизировать конфликты автора с издательством в случае несогласия первого с оформлением его книги.

Другими словами, возникает проблема отсутствия нормативной модели взаимодействия разных категорий участников редакционно-издательского процесса, позволяющей повысить качество работы дизайнеров книжных издательств.

В связи с этим целесообразно провести исследование аспектов взаимодействия субъектов в издательствах и предложить решения, результат которых обеспечит дизайнеру объективное, формализованное представление особенностей произведения, способное облегчить процесс поиска дизайнерского решения для издания.

Прежде всего, для построения эффективной модели взаимодействия разных категорий участников редакционно-издательского процесса необходимо определиться с его структурой, а также проанализировать деятельность и функциональные обязанности тех участников, которые непосредственно влияют на создание оформления книжного издания.

Редакционно-издательский процесс (РИП) – это комплекс взаимосвязанных организационно-управленческих, творческих, производственных, информационных и маркетинговых работ, направленных на подготовку и распространение изданий [1].

В процессе разработки дизайна книжного издания задействованы следующие субъекты:

директор издательства;
главный редактор;
начальник производственного отдела;
ведущий редактор (ответственный за издание);
технический редактор;
художественный редактор;
дизайнер.

Каждый из этих участников РИП в разной степени влияет на окончательное утверждение оформления конкретного издания.

Наряду с перечисленными субъектами, принимать участие в разработке дизайна и его утверждении может автор произведения, однако его мнение в этом отношении должно быть регламентировано авторским договором.

Несмотря на то, что состав и задачи деятельности участников РИП достаточно полно проанализированы в литературе [2 – 5], процесс взаимодействия внутри предприятия, связи между участниками и отношения, возникающие с целью системного производства издательского продукта, мало изучены. В основном это является следствием специфических особенностей каждого отдельно взятого издательства и его внутренней организации.



На практике в современных издательствах может действовать одна из следующих схем взаимодействия участников РИП в процессе дизайна издания:

1. Схема "Дизайнер – оформление". Дизайнер читает все произведения, для которых проектирует внешнее оформление (рис. 1). Такая схема наиболее характерна для издательств, сфера деятельности которых включает издание детской литературы.

2. Схема "Дизайнер – редактор – оформление". Дизайнер не имеет возможности прочитать произведения, для которых проектирует внешнее оформление, поэтому ограничивается сведениями о сюжете произведения, которые получает в процессе устной консультации с ведущим редактором (рис. 2). Такая схема распространена в крупных издательствах, где дизайнерам необходимо выполнять большие объемы работы в сравнительно короткие сроки.

3. Схема "Автор – дизайнер – оформление". Концепция художественного оформления предоставляется автором и может быть незначительно откорректирована редактором (рис. 3). Данная схема зависит от условий авторского договора и желания автора принять участие в оформлении.



Рис. 1. Схема "Дизайнер – оформление"



Рис. 2. Схема "Дизайнер – редактор – оформление"

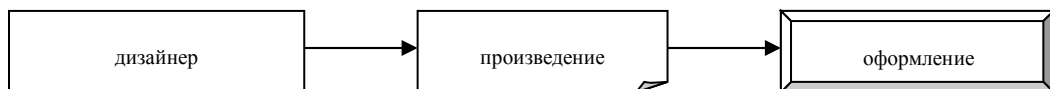

Рис. 3. Схема "Автор – дизайнер – оформление"

Наиболее проблемной для дизайнера является вторая модель, поскольку, имея лишь общее представление о сюжете литературно-художественного произведения, он обязан сформировать концепцию внешнего оформления, которая должна как можно точнее отражать содержание этого произведения. В данном случае рекомендации по оформлению, получаемые дизайнером от редактора, имеют ряд существенных недостатков:

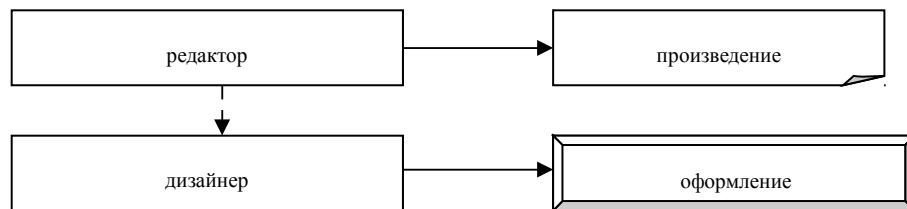
устная форма рекомендаций влечет большие потери информации, ее возможное искажение;

информация неконкретная, несистематизированная, неформализованная;

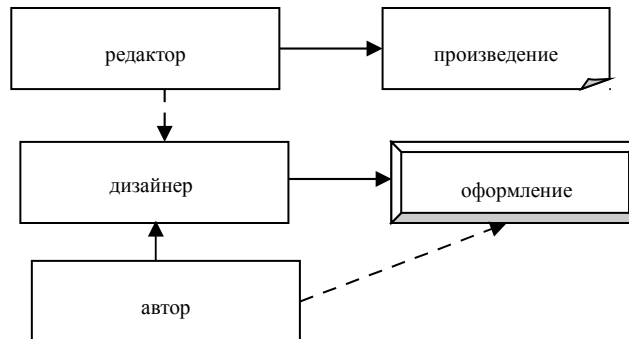
дизайнеру приходится тратить дополнительное время, чтобы консультироваться с редактором и задавать продуманные вопросы, чтобы выяснить сведения, существенные для оформления.

В связи с этим целесообразно обеспечить участников РИП компьютерной информационной системой (ИС), элементы, поля и параметры которой должны наиболее точно соответствовать информации, необходимой дизайнеру для формирования концепции внешнего оформления издания, отражающей его сюжетные особенности. Кроме того, такая система может предусматривать четвертую модель взаимодействия участников РИП, когда автор в целом не желает вмешиваться в оформление, однако в состоянии предоставить информацию о

своем произведении, способную упростить дизайнеру процесс поиска идеи внешнего оформления (рис. 4).



Рис. 4. Схема "Система – дизайнер – оформление"

На основе проведенного исследования можно сформировать рекомендации по совершенствованию модели взаимодействия участников РИП в процессе дизайна издания, которые состоят во внедрении в среду этого взаимодействия компьютерной ИС, процесс проектирования которой должен включать следующие этапы:

1. Анализ существующей модели взаимодействия участников РИП и выявление ее недостатков.
2. Построение усовершенствованной модели взаимодействия участников РИП и ее формализованное описание.
3. Разработка компьютерной информационной системы.
 - а) определение основных параметров книжного литературно-художественного издания;
 - б) составление анкеты и проведение анкетирования для определения входных параметров компьютерной информационной системы;
 - в) определение требований к проектируемой системе;
 - г) составление и группировка параметров компьютерной информационной системы;
 - д) выбор инструментария для проектирования системы;
 - е) тестирование корректности работы системы.
4. Оценка эффективности работы информационной системы.

Сформулированные рекомендации являются основой для построения усовершенствованной модели взаимодействия участников РИП, которая может быть использована как в целях организации взаимодействия сотрудников на издательском предприятии, так и для разработки программного обеспечения, позволяющего учитывать параметры взаимодействия участников РИП в проектируемой системе компонентов. Это позволит полностью или частично избежать проблем, возникающих у дизайнера на редакционно-издательском этапе изготовления книжного издания, и усовершенствовать процесс разработки дизайна книжного литературно-художественного издания в целом.

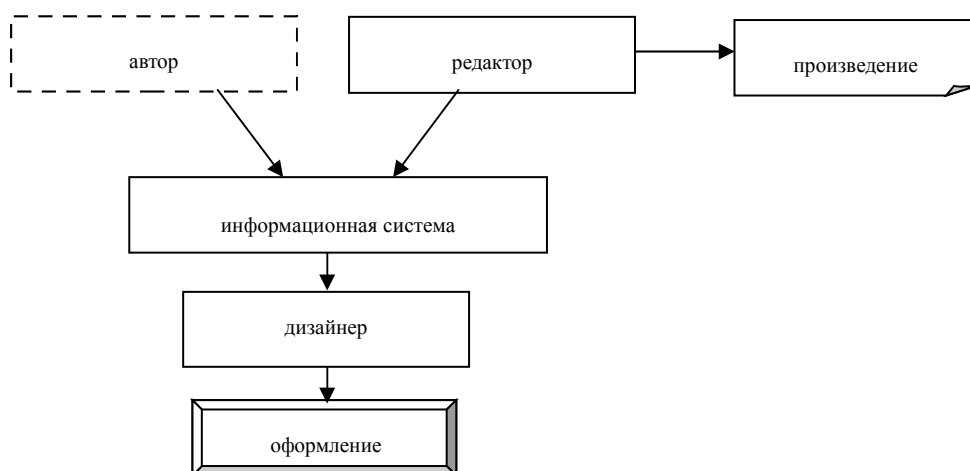
Научн. рук. Пандорин А. К.

Литература: 1. Жарков И. Н. Технология редакционно-издательского дела : конспект лекций / И. Н. Жарков. – М. : Изд. МГУП, 2002. – 88 с. 2. Акопов А. И. Общий курс издательского дела : учебное пособие для студентов-журналистов / А. И. Акопов ; под ред. проф. В. В. Тулупова. – Воронеж : Факультет журналистики ВГУ, 2004. – 218 с. 3. Белокурова С. П. Словарь литературоведческих терминов [Электронный ресурс] / С. П. Белокурова. – Режим доступа : <http://www.gramma.ru/LIT/?id=3.0>. 4. Вендров А. М. Проектирование программного обеспечения экономических информационных систем / А. М. Вендров. – М. : Финансы и статистика, 2000. – 88 с. 5. Тимошик М. С. Книга для автора, редактора, издавателя / Тимошик М. С. – К. : Наша культура і наука, 2006. – 560 с.

Студент 5 курсу
факультету економічної інформатики ХНЕУ

КЛАСИФІКАЦІЯ ІНФОГРАФІКИ ЯК ІНФОРМАЦІЙНОГО ПОВІДОМЛЕННЯ ТА РЕКОМЕНДАЦІЇ ЩОДО ЇЇ ЗАСТОСУВАННЯ

Анотація. Запропоновано класифікацію інфографіки як інформаційного повідомлення, що розглядається з точки зору формальної логіки в якості однієї з форм мислення.

Анотация. Предложена классификация инфографики как информационного сообщения, рассматриваемого с точки зрения формальной логики в качестве одной из форм мышления.

Annotation. The classification of infographics as an informational message which is discussed in terms of formal logic as a form of thinking is proposed.

Ключові слова: інфографіка, інформаційне повідомлення, класифікація, форми мислення, судження, поняття, умовивід.

Сучасна людина живе в оточенні інформації. Інфографіка дозволяє передати інформацію точніше, зрозуміліше й ефективніше за текст, подати останню в такому вигляді, коли для сприйняття вистачає кількох секунд, адже графічне відтворення даних є точнішим і простішим для розуміння суті явища (процесу тощо).

Найважливішою функцією інфографіки є передання інформації, тому необхідно правильно сортувати дані та достовірно доносити до реципієнта, не змінюючи вихідний контент.

Для створення якісної інформаційної графіки необхідно володіти не лише навичками дизайнера, добрим смаком і вмінням працювати з програмним забезпеченням, але слід також бути відмінним журналістом, щоб уміло скомпонувати, розподілити інформацію, виділити домінуючі, розставити акценти і донести до читача тільки найважливіші факти, а також спростити сприйняття цієї інформації.

В еру наукового і технічного прогресу, що швидко розвивається, в Україні знайдеться мало фахівців, які б здобули освіту і журналіста, і дизайнера. До того ж інформаційна графіка не використовується на належному рівні. Сучасні засоби масової інформації і електронні медіа України вважають за краще подавати дані в їх первинному вигляді (текстова або суто графічна форма). Тільки окремі видання і веб-сайти активно використовують інформаційну графіку.

Для того щоб дослідити будь-який об'єкт, потрібно визначити конкретні дефініції. В багатьох джерелах надаються різні інтерпретації визначень:

Інфографіка (термін з'явився на початку 1980-х років у США) — це текстово-зображальна інформація, що наочно передає зміст у вигляді карт, схем, графіків (діаграм), таблиць, причому декоративні особливості зображення мають другорядне значення, а інформативність висувається на перший план [1].

Інфографіка — альтернативний спосіб подачі інформації, що поєднує в собі ілюстративність малюнка і вербально-логічну наповненість тексту [2].

Зазвичай під цим терміном розуміється візуальне представлення інформації, даних і знань. Це такі графіки, в яких використовується комплексна інформація, необхідна для швидкого представлення великої кількості даних. Інфографіку активно використовують в абсолютно різних сферах, починаючи від науки та статистики демографічних даних і закінчуючи журналістикою й освітою. Загалом, це досить універсальний засіб для поширення концептуальної інформації [1].

Перш за все, інфографіка дозволяє [3]:

спростити деталізовану, складну для розуміння інформацію, подати її в зручній для сприйняття, лаконічній формі;

зменшити обсяг тексту, відобразити структуру об'єкта;

комплексно представити дані, об'єкти, які виграють від подання у вигляді зображення;

наочно продемонструвати тенденції, закономірності певного явища, співвідношення предметів та фактів у часі та просторі тощо;

перелічити послідовність подій чи етапи виконання операції;

продемонструвати взаємозв'язки та наслідки події;

зацікавити, привернути увагу читача до матеріалу.

Після аналізу існуючих класифікацій було встановлено, що в якості основної класифікаційної ознаки виступає форма відображення інформаційного контенту [4]. Але такий підхід має один суттєвий недолік: використання кінцевої множини форм представлення в інфографіці обмежує дизайнера у можливості виявляти творчість та індивідуальність.

Дані обставини зумовили необхідність створення класифікації інфографіки на основі класифікаційних ознак, що здатні організувати та підтримати процес прийняття рішення в ході її створення, не обмежуючи дизайнера формами кінцевого візуального представлення.

Процес передачі повідомлення в інфографіці відбувається за допомогою графічних символів, в яких воно зашифроване, при цьому важливо зберігати вихідний контент. Для сприйняття, аналізу та обробки цього повідомлення людині необхідно задіяти функції головного мозку, перетворюючи повідомлення на продукт мислення.

Користуючись категоріальним апаратом традиційної формальної логіки, можна визначити форму мислення, яку закладено у вихідне повідомлення – поняття, судження або умовивід, які стали базовими класами [5].

Судження, що є формою висловленого речення, яке містить ствердження, насамперед, є готовим цілим, деяким закінченим результатом розумового процесу. З одного боку, речення вказує на своє джерело, на внутрішні процеси того, хто висловлює його, тим самим виявляючи свою думку. З іншого – воно звертається до того, хто слухає і має бути зрозумілим. Той, хто слухає, запрошується розтлумачити зовнішні знаки та на основі цього конструювати ту думку, яку висловив той, хто говорив. Важливим аспектом передачі такого повідомлення є його незмінність та однозначність тлумачення. Повідомлення містить суб'єкт і предикат [5].

Суб'єкт судження – це будь-який об'єкт, який можна втримати у свідомості, чи то буде безпосередньо наочне уявлення одиничного чи абстрактне уявлення, річ чи подія [6].

Предикат належить до знайомої та визначеної зрозумілими словами області наших уявлень, тобто виражає її властивості.

Акт судження починається разом із першим засвоєнням найпростіших граматичних елементів і того, що саме розуміється під словом, а отже, з поняття.

Поняття – форма мислення, що відображає загальні, суттєві та відмінні ознаки будь-чого, що може бути предметом нашої думки [6]. Головне для даної форми мислення – відобразити загальне та специфічне в цьому предметі. Оскільки поняття через свою ідеальність не має безпосереднього, власного, речово-наочного виразу, то матеріальним носієм поняття виступає слово або сполучення слів природної мови, знак чи система знаків символічної, штучної мови.

Останньою формою, що завершує процес мислення, виступає умовивід. Умовивід – це така розумова структура, за якої з двох чи більше достеменних початкових суджень, на основі певного логічного зв'язку між ними, утворюється нове достеменне судження [5].

Таким чином, для інфографіки велике значення відіграє логічний зв'язок її елементів, завдяки якому вона має сенс. Виходячи з цього, виникає можливість сформулювати якісно новий підхід до створення класифікації інфографіки як інформаційного повідомлення (рисунок).



Рис. Класифікація інфографіки як інформаційного повідомлення

Така класифікація дозволяє глибше зануритися в зміст інформації та ефективніше передати його за допомогою графіки.

Необхідно зазначити, що розгалуження "поняття" не є продовженням класифікації, це лише його види, які тісно взаємодіють. Тобто поняття одночасно може бути кількісним загальним і якісним абстрактним.

Для використання даної класифікації людині необхідно розуміти, що можна отримати на виході. По-перше, потрібно визначити, чи є у вихідному повідомленні судження. Якщо нема, то варто розглянути поняття, якщо є – необхідно розуміти, чи це просте, чи складне судження, і якщо складне, то чи утворює воно нове судження, бо тоді розглядається умовивід.



Маючи певне уявлення про суб'єкт та аналізуючи його, можна зробити лише декілька кроків на шляху до отримання рекомендацій.

Якщо поняття має кількісний характер, то для відтворення його існує декілька простих рекомендацій:

- використати образ, який асоціюється з поняттям;
- використати власний образ, що відображає характерні ознаки поняття;
- вказати сукупність характерних ознак, які ідентифікують поняття;
- використати декілька образів конкретних понять.

Використання конкретної рекомендації залежить від виду кількісного поняття.

Для відображення якісних понять змальовано перелік взаємовиключних рекомендацій, що також залежать від виду якісного поняття, таких, як:

відобразити два чи більше предмети, їх взаємне відношення, вміст або залежність, зв'язок, порівняльні якості, розташування відносно один до одного або відобразити відсутність зв'язку, використати образ синоніма;

використати декілька однакових образів, що передаватимуть ознаки групи, або використати образ, що характеризує групу одним елементом;

використати образ, що спростовує несуттєві ознаки предмета, або використати образ, насичений ознаками, які характеризують саме цей предмет;

використати образ, що якісно відображає наявність певної ознаки, або використати образ, що спростовує наявність певної ознаки або має антонімічний характер.

У разі, якщо жодна з рекомендацій не підходить, слід використати текстову форму.

Існують прості і складні судження. Складні складаються з декількох простих. Прості судження розділяються на види і залежно від цього формується їх графічне представлення. Зображення судження полягає в ілюстрації понять та їх зв'язку між ними.

Для судження модальності пропонуються такі рекомендації:

- 1) відобразити факт судження, що стверджується;
- 2) додати акценти до суб'єкта чи предиката судження;
- 3) додати графічний елемент, що відображає можливість достовірності судження.

Судження відносин, екзистенціальні та категоричні мають такі рекомендації відповідно:

- 1) зображення, що ілюструє відношення між предикатами;
- 2) зображення предмета, що ототожнюється із суб'єктом судження;
- 3) змалювання конкретних ознак суб'єкта судження.

Якщо жодна з рекомендацій не має сенсу відносно представленого простого судження, то як і у випадку з поняттям, потрібно залишити у вигляді тексту.

Зв'язок між простими судженнями зображується відштовхуючись від виду цього зв'язку, який може бути представлений двома операторами – "і" та "або". В такому разі є дві рекомендації щодо відображення цих суджень:

- 1) відобразити ці судження як єдине ціле (для "і");
- 2) відобразити ці судження в якості альтернатив (для "або").

У разі відсутності зв'язку між простими судженнями вони ілюструються окремо.

Якщо початкові судження утворюють нове, то методичні рекомендації стосуються умовиводу.

Залежно від виду умовиводу рекомендації носитимуть такий характер:

1) суб'єкт новоутвореного судження має бути зображений як конкретне поняття відносно суб'єктів вихідних суджень (дедуктивні);

2) суб'єкти мають бути рівними за обсягом поняттями (традуктивні);

3) суб'єкти вихідних суджень мають бути зображені як конкретні поняття відносно суб'єкта новоутвореного судження (індуктивні).

Зв'язок між вихідними судженнями та новоутвореним необхідно графічно відобразити, проілюструвавши самі ці судження.

Отже, користуючись наведеними рекомендаціями, людина не обмежується у вияві творчих здібностей, їй не нав'язані конкретні образи чи форми представлення. Дані рекомендації лише спрямовують думку і дозволяють рухатись у правильному напрямі, створюючи влучну та лаконічну інфографіку.

Наук. керівн. Грабовський Є. М.

Література: 1. Что такое инфографика? [Электронный ресурс]. – Режим доступа : <http://infographer.ru/infographica/>. 2. Шевченко В. Е. Инфографика как засіб ілюстрування періодичних видань / В. Е. Шевченко // Друкарство : науково-практичний журнал. – 2005. – № 6. – С. 34–38. 3. Шевченко В. Е. Роль інтерпретації інформації графічними засобами в періодичних виданнях / В. Е. Шевченко // Культура народів Причорномор'я. – 2004. – № 49. – Т. 2. – С. 98–100. 4. Визуализация данных: классификация [Электронный ресурс]. – Режим доступа : <http://experiment.ru/technologies/data-visualization-1/3/>. 5. Кобзарь В. И. Логика: учебное пособие для студентов гуманитарных факультетов / Кобзарь В. И. – СПб., 2001. – 174 с. 6. Зигварт Х. Логика. Т. 1 : Учение о суждении, понятии и выводе / Х. Зигварт. – М. : Издательский дом "Территория будущего", 2008. – 462 с.

Студент 5 курсу
факультету економічної інформатики ХНЕУ

МОДЕЛЮВАННЯ СИСТЕМИ АВТОМАТИЗАЦІЇ РЕДАКЦІЙНОГО ПРОЦЕСУ

Анотація. Розглянуто процес моделювання системи автоматизації редакційного процесу на основі синтезу моделі технологічного процесу, що автоматизується, декомпозиції архітектури та вимог до проєктованої системи.

Аннотация. Рассмотрен процесс моделирования системы автоматизации редакционного процесса на основе синтеза модели технологического процесса, декомпозиции архитектуры и предъявленных требований к системе.

Annotation. The modeling process of the editorial process automation system which is based on the synthesis of process models, decomposition architecture and claims to the system is considered.

Ключові слова: система автоматизації, редакційна система, редакційний процес, моделювання, модель системи.

Використання систем автоматизації (СА) технологічних процесів у діяльності підприємств є ефективним засобом боротьби з конкуренцією.

Процес забезпечення підприємств СА може бути проблемним. Проблеми виникають через хибні думки менеджерів, котрі вважають [1]:

що технологічний процес їх підприємства унікальний;

або СА мають досить високу вартість, ніби утримання додаткового персоналу обійдеться дешевше.

Такі хибні думки найчастіше спонукають до бажання мати індивідуально-спрямовану СА технологічного процесу. Але це породжує протиріччя між замовником та розробником. Проєктування нової індивідуальної СА для кожного замовника є не доцільним.

Тому з'являється необхідність у проєктуванні універсальної СА технологічного процесу виробництва, здатною до адаптації під підприємства з різною технологічною схемою.

Дослідження показують [2], що найбільша кількість вузьких місць у діяльності поліграфічних підприємств властива переддрукарській стадії виробництва. Причиною цьому служать багато факторів:

некваліфікований персонал;

недосконалість або відсутність систем автоматизації;

застаріле устаткування й багато чого іншого.

Переддрукарська стадія охоплює декілька етапів виробництва, починаючи від укладання договору з замовником до безпосередньо процесу друку. У дослідженні розглядається лише редакційний етап переддрукарської стадії виробництва. Зазвичай повноцінний редакційний процес відбувається під час випуску книжково-журнальної продукції.

На сьогодні існують розробки СА редакційного процесу, але вони не є універсальними. Існують також розробки індивідуальних СА редакційного процесу. Створені технологічні платформи для побудови систем управління редакційно-видавничою діяльністю. Запропоновані різні моделі архітектури автоматизованих систем управління переддрукарським робочим потоком.

Питанню проєктування СА технологічних процесів присвячені праці Ключєва А. С. (російський вчений, проф., д.т.н.); автоматизації процесів поліграфічних підприємств присвячено праці Самаріна Ю. М. (д.т.н., проф. МГУП); велика кількість праць МГУП присвячена організації та керуванню переддрукарським та редакційним процесом.

Проблема полягає у відсутності комплексного розгляду питання проєктування системи автоматизації редакційного процесу, тому мета роботи полягає у комплексному розгляді процесу проєктування моделі СА редакційного процесу на основі синтезу моделі технологічного процесу, декомпозиції моделі архітектури та певних вимог до проєктованої системи.

На прикладі випуску книжково-журнальної продукції розглядається редакційний процес та будується модель редакційного процесу у вигляді схеми формату IDEF0/ IDEF3 (рис. 1).

Наведена модель редакційного процесу (див. рис. 1) носить загальний характер і умовно виступає ідеальним варіантом редакційного процесу. Вона враховує усі можливі операції випуску видання. На її основі розглядається процес моделювання редакційної системи.



Рис. 1. Редакційний процес випуску книжково-журнальної продукції

Звісно, редакційний процес є індивідуальним для кожного підприємства, хоча процес випуску видання завжди проходить одні й ті ж стадії виробництва. Відмінним є послідовність окремих операцій, або їх відсутність, або наявність додаткових. У той же час відмінним може бути використання різного програмного забезпечення (ПЗ).

З огляду на це висуваються вимоги до проектованої системи:

1. Універсальність. Полягає у можливості використовувати проектовану систему на різних типах підприємств, з різною організаційною структурою та технологічною схемою.
2. Гнучкість. Полягає у можливості регулювання функціональних можливостей системи (додавання або усунення окремих функцій), можливість інтеграції з різним ПЗ.
3. Економічна вигідність. Вартість системи, витрати на її проектування, впровадження та супровід не повинні бути збитковими для підприємства. Вигідність також полягає у можливості інтеграції з будь-яким програмним забезпеченням (ПЗ), що позбавляє необхідності підприємство разом із системою придбати відповідне їй ПЗ.

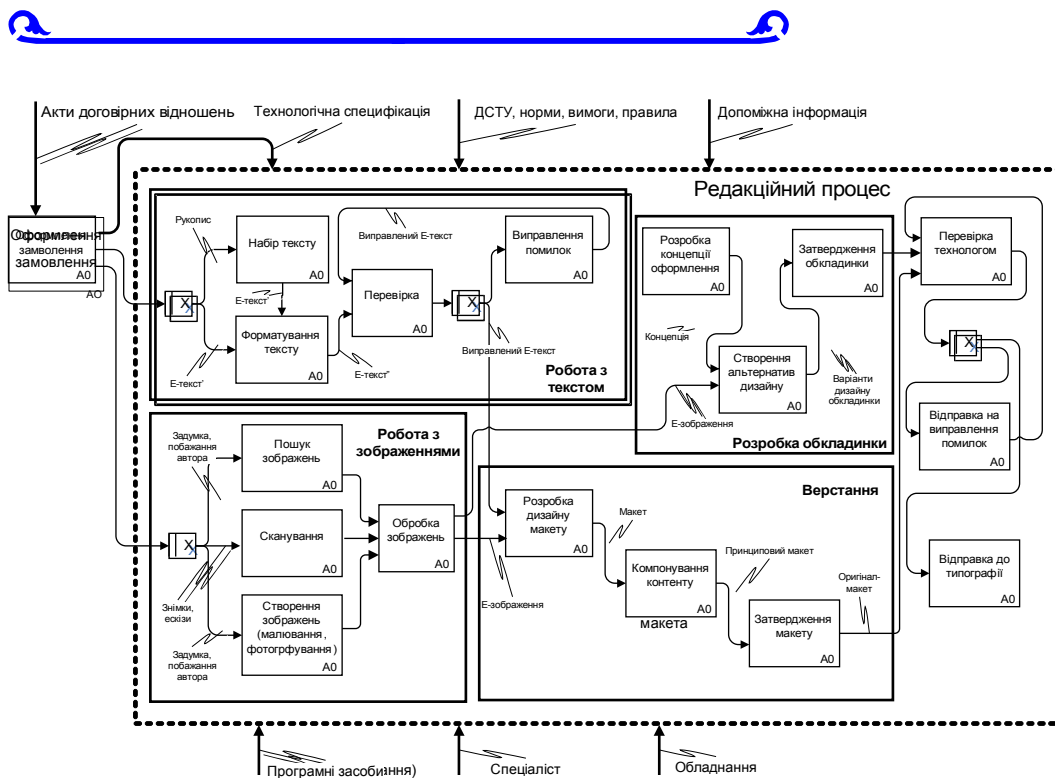
Автоматизація окремих технологічних операцій (наприклад, верстання, спуск смуг тощо) теж є кроком вперед до автоматизації роботи поліграфічного підприємства. Але це не вирішує управлінських завдань, вирішення яких можливе лише при повній автоматизації усього редакційного процесу.

З точки зору відповідності висунутим вимогам аналізуються та робиться огляд найбільш популярних СА редакційного процесу [3] (наприклад, Prestige, Quark Publishing System, WoodWing Software, SoftCare K4, AxioSoft). Огляд показав, що розглянуті системи не задовільняють хоча б одну з вимог.

Весь процес проектування моделі редакційної системи супроводжується проведенням системного аналізу. Це дозволяє [4]:

- запобігти некоректній розробці системи;
- оцінити ресурси, необхідні для розробки та експлуатації системи;
- прогнозувати подальший розвиток системи;
- зробити параметризацію та структурну оптимізацію апаратного та програмного забезпечення, що використовується в системі;
- своєчасно виявити "вузькі" місця системи.

Процес проектування та моделювання повинен бути систематизованим. Для цього під час проектування слід дотримуватися певної послідовності дій. Таким чином, під час проектування моделі дотримуються методичні рекомендації щодо проектування системи автоматизації технологічних процесів виробництва.

Моделювання повинне відбуватися у такій послідовності:

1. Обирається тип проектованої системи, визначається її призначення, сфера застосування, мета створення.

Проектується модель редакційної системи. Редакційні системи використовуються у видавничій діяльності, їх призначення полягає в автоматизації процесів підготовки видання до друку, скороченні часу виконання замовлень та трудовитрат. Мета створення – розробка системи, що усуватиме недоліки існуючих.

2. Огляд та аналіз існуючих подібних систем.

На основі аналізу та огляду [3] виконується порівняння редакційних систем, визначаються основні переваги та недоліки, спільні риси, параметри та функції, формуються вимоги до проектованої СА.

3. Аналіз процесу, що автоматизується.

Аналіз процесу, що автоматизується, допомагає сформувати логіку роботи системи. На його основі виділяються етапи, виконавці, вхідні та вихідні параметри процесу та окремих робіт, параметри керування та контролю. Будується модель процесу, що автоматизується (див. рис. 1).

4. Аналіз та визначення архітектурних особливостей.

Під архітектурою мається на увазі організаційна структура системи, втілена в її компонентах, їх взаємозв'язку та зв'язку з оточенням, а також принципи, що визначають проектування системи.

Рекомендується застосовувати архітектуру "клієнт-сервер". Вона є найбільш адаптованою до логіки роботи проектованої системи, бо забезпечує взаємодію компонентів, розміщених на різних робочих місцях.

Використовується декомпозиція архітектури на 4 рівні [5]:

рівень спеціалізованих робочих місць;

рівень "гарячих папок", файлів і "білета завдання";

рівень скриптів;

рівень системи управління робочим потоком (СУРП).

5. Формування переліку функцій, що повинна виконувати проектована система. Формування вимог до проектованої системи.

Перелік функцій визначається на основі декомпозиції архітектури.

Параметри інтеграції з ПЗ, виконання окремих технологічних завдань редакційного процесу закладаються на рівні скриптів. Рівень скриптів забезпечує виконання вимоги гнучкості.

Рівень СУРП є головним компонентом обраної архітектури, у ньому закладені основні правила функціонування системи, взаємодії компонентів та структурних елементів системи. СУРП виконує функції, що націлені на забезпечення процесу управління робочим процесом:

А. Ведення журналу. Полягає у фіксуванні будь-якої інформації стосовно роботи системи (виконання роботи, оповіщення, зміни та створення файлів тощо).

Б. Маршрутизація. СУРП повинна виконувати переміщення робочих матеріалів за закладеною технологічною схемою.

В. Моніторинг стану гарячих папок. СУРП відстежує зміни, що відбуваються у гарячих папках у наслідок маршрутизації.

Г. Функція оповіщення. Ця функція виконується у разі потреби після здійснення маршрутизації та моніторингу гарячої папки.

Д. Зв'язок білета завдання з рівнем скриптів. СУРП аналізує білет завдання, які роботи вже виконані на поточний момент, та відповідно до результатів викликає роботу потрібного скрипта.

Наявність усіх компонентів моделі архітектури без закладених до СУРП функцій не є системою автоматизації.

Висунуті вимоги описуються раніше. Вони формуються на основі аналізу процесу, що автоматизується.

6. Вибір виду проектованої моделі, засобів її моделювання.

Найбільш доцільним для проектування моделі процесу є застосування імітаційного моделювання [4]. Імітаційне моделювання застосовується, бо виконання подібного дослідження на реальному об'єкті є неможливим, а ступінь наближеності до реальних умов високий. З метою відобразити редакційний процес у вигляді потоку застосовується моделювання динамічної імітаційної моделі.

Однією з найпоширеніших технологій моделювання є технологія функціонального моделювання IDEF0/IDEF3. Однак отримані моделі не дозволяють відтворювати імітаційне моделювання для аналізу коректності потоку робіт, а також відобразити динамічність процесів.

Динамічну імітаційну модель системи автоматизації можна представити у вигляді моделі мережі Петрі. Застосування мережі Петрі обґрунтоване простотою опису моделей та відсутністю належності даної методології до якоїсь певної галузі проектування. Моделювання виконується на основі IDEF0/IDEF3-моделі з уточненням опису функцій.

7. Опис моделі із застосуванням обраного засобу моделювання.

Опис моделі здійснюється на основі синтезу декомпозиції моделі архітектури, узагальненої моделі редакційного процесу (див. рис. 1) та висунутих вимог та функцій до системи.

Для опису моделі проведена аналогія редакційного процесу з життєвим циклом, якому властиві три фази: зародження, наростання та вгасання [6].

Редакційний процес відповідно поділений на три фази. Фазі наростання відповідають роботи з укладання угоди (замовлення) та оформлення білета завдання (згідно з яким відбувається виконання наступних процесів); фазі вгасання відповідають процес узгодження із замовником результатів виконання праці. Фаза наростання у редакційному процесі є сукупністю окремих завдань, котрі послідовно виконуються, доки замовлення не буде доведено до необхідного стану.

Фаза наростання характеризується наявністю циклічних процесів, що повинні характеризуватися однаковими ознаками. У якості таких ознак виступає наявність тих самих окремих робіт: оповіщення, переміщення файла, запуск скрипта, перевірка статусу роботи, реєстрація стану роботи тощо.

На рис. 2 зображена модель редакційного процесу з огляду життєвого циклу у форматі IDEF3 як сполучення моделі архітектури, моделі редакційного процесу, функціональних можливостей та вимог до проектованої системи. Дана модель є візуалізацією роботи редакційної системи.



Рис. 2. Модель редакційної системи у форматі IDEF3

Проведення аналогії з життєвим циклом скасовує уявлення про редакційний процес як послідовності певних технологічних операцій. Таким чином забезпечується вимога універсальності. У разі прототипування моделі здійснення цієї вимоги слід виконувати за рахунок зовнішнього файлу налаштувань, у якому прописані кількість робочих місць та їх параметри.

На рис. 3 наведена побудована модель редакційної системи у мережі Петрі на основі IDEF3-моделі. Отримана модель демонструє, як повинна працювати редакційна система, демонструє послідовність виконуваних операцій, для деяких з можливими варіантами виконання.

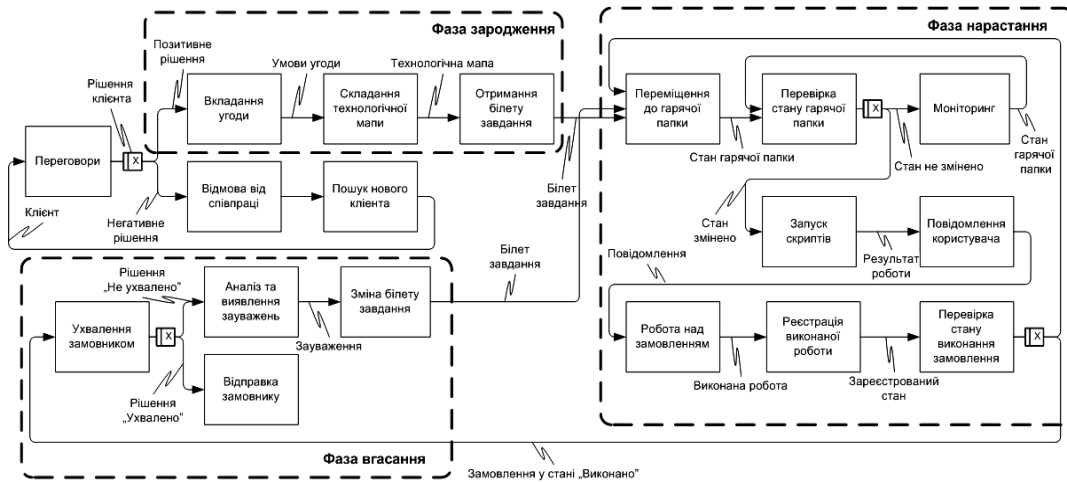

Рис. 3. Модель редакційної системи у мережі Петрі

Таким чином, проведений процес моделювання на основі синтезу моделі редакційного процесу, декомпозиції моделі архітектури та попередніх вимог до проектованої системи підтверджують можливість проектування універсальної СА редакційного процесу. Отримана модель вирішує протиріччя між замовником та розробником, проблему дослідження, розвіює хибні думки стосовно СА.

Отриманий результат може бути застосований з метою проектування СА редакційного процесу на основі прототипування отриманої моделі. Прототипування полягає у розробці рівня

скриптів у вигляді набору відповідних скриптів, рівня СУРП у вигляді програми, написаної на об'єктній мові програмування, та рівня гарячих папок, пов'язаних з відповідними робочими місцями.

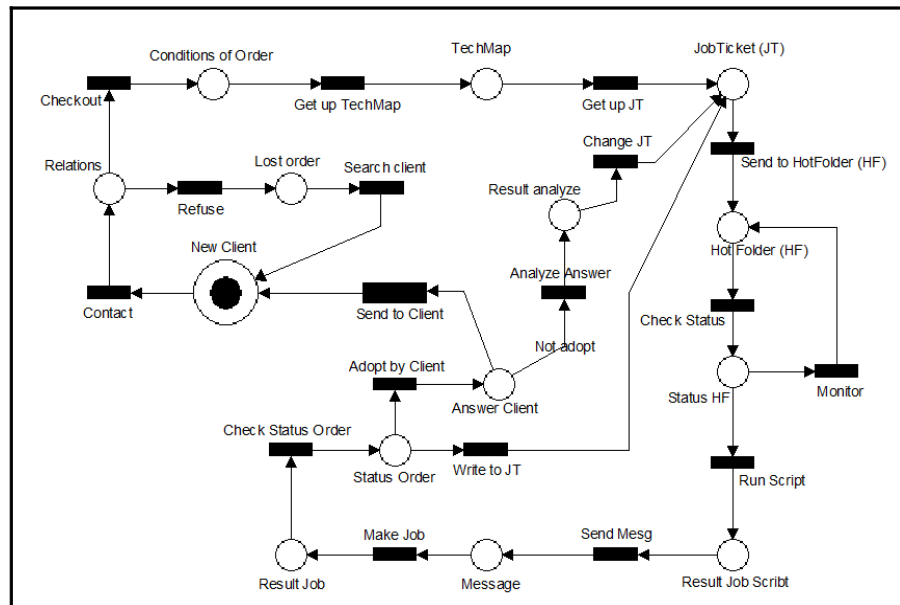
Наук. керівн. Пушкар О. І.

Література: 1. Бунов С. Редакционно-издательские системы: мифы и реальность [Электронный ресурс] / Бунов С. – Режим доступа : http://www.nbz.ru/articles/2010-02-16_18-04-04/. 2. Гехман Ч. Рабочий поток / Гехман Ч. ; пер. с англ. Е. Н. Зверева, А. Н.Коваленко ; под ред. А. Н. Коваленко. – М. : МГУП, 2004. – 252 с. 3. Петренко Н. Ю. Огляд та тенденції розвитку редакційних систем / Н. Ю. Петренко // Міжнародна науково-практична конференція молодих вчених, аспірантів та студентів "Актуальні проблеми науки та освіти молоді: теорія практика, сучасні рішення" : тези доповідей, 21 – 22 квітня 2011 р. – Х. : ХНЕУ, 2011. – Т. II. – С. 19. 4. Котов В. Е. Сети Петри / В. Е. Котов. – М. : Наука, Главная редакция физико-математической литературы, 1984. – 160 с. 5. Жамкова Н. С. Архитектура автоматизированной системы управления допечатным рабочим процессом / Жамкова Н. С. // Управління розвитком : зб. наук. статей. Матеріали Міжнар. наук.-практ. конф. молодих вчених, аспірантів та студентів "Актуальні проблеми науки та освіти молоді: теорія практика, сучасні рішення – 2010", 16 – 17 квітня 2010 р. – Х. : ХНЕУ, 2009. – № 7. – С. 108. 6. Ребрин Ю. И. Основы экономики и управления производством : конспект лекций / Ю. И. Ребрин. – Таганрог : Изд. ТРТУ, 2000. – 145 с.

УДК 005.8

Коваленко К. А.

Студент 3 курсу
факультету економіки і права ХНЕУ

ВИКОРИСТАННЯ ПРОЕКТНОГО ПІДХОДУ В УПРАВЛІННІ НА ПІДПРИЄМСТВІ

Анотація. Розглянуто основні переваги та недоліки проектного підходу в управлінні на підприємстві, а також визначено доцільність впровадження проектного підходу у вітчизняній практиці.

Аннотация. Рассмотрены основные преимущества и недостатки проектного подхода в управлении на предприятии, а также определена целесообразность внедрения проектного подхода в отечественной практике.

Annotation. The main benefits and drawbacks of the project approach in the enterprise management have been considered in the article. Necessity of application of the project approach in the national practice has also been analyzed.

Ключові слова: проект, проектний підхід, хід проекту, результат, досвід, планування.

Перехід від безсистемного виконання проектів з певних завдань і традиційного управління з відхилень до чітко організованого управління ними сьогодні дозволяє суттєво знизити ризики, заощадити час та кошти, оптимізувати роботу організації в цілому. Проектний підхід має ряд переваг відносно інших підходів, оскільки за своїм визначенням та призначенням він працює з ситуаціями невизначеності та обмежень, які надто поширені сьогодні на ринках та у галузях, з якими організації якось повинні справлятися. Також від самого початку цей підхід форматує такі важливі показники, як цілі, кінцеві результати, команда та розподіл у ній ролей, план-графік, критерії успіху, обумовлює такі показники, як управління змінами і т. д. Таке удосконалення може бути здійсненим завдяки використанню проектного підходу до управління на підприємстві, що охоплює кожен аспект управління.

Питаннями проектного підходу займалися такі вчені, як: Вербна В. А., Завгородніх О. А., Ципес Г. Л., Рассел Д. Арчібальд, Адлер Ю. П., Аронов І. З., Шпер В. Л., Юрчак О. В., І. Примак, Волков І. М., Грачева М. В. Усі вони обґрунтовують переваги застосування проектною організації роботи на підприємстві, проте приділено недостатньо уваги для української практики. Тому варто впроваджувати та популяризувати такий підхід на українських підприємствах, у вітчизняній практиці, адже очевидні якісні переваги.

© Коваленко К. А., 2011



Саме через це дуже важливо присвячувати увагу цьому питанню з метою визначення доцільності застосування проектного підходу в управлінні.

Тому метою статті є теоретичне обґрунтування проектного підходу в управлінні організацією та практичне його застосування на українських підприємствах.

На думку Верби В. А., проект – це одноразовий комплекс взаємопов'язаних заходів, спрямований на досягнення конкретних результатів при встановленому матеріальному (ресурсному) забезпеченні з чітко визначеними цілями протягом заданого періоду часу [1, с. 13].

Волков І. М. виділяв окреме поняття проектного формату (проектного підходу) – представлення планів інвестицій у вигляді окремого проекту [2, с. 388].

Функціонування організації та проекту значною мірою відрізняються один від одного за такими критеріями, як тип вирішуваних проблем, характер діяльності, ступінь інтенсивності використання ресурсів, можливості використання накопиченого досвіду, ціна помилок та ін.

Проект завжди орієнтований на конкретного споживача і існує завдяки тому, що існує споживач. Керівник проекту – особа, яку призначає головне керівництво організації. Він, таким чином, підзвітний лише головному керівництву. При цьому зникають ієрархічні рівні організації, жорстка вертикальна ієрархічна структура управління, яка виникла на початку століття у результаті розділення управлінської праці. Вона замінюється на гнучку матричну організацію [3]. Всередині проекту на конкурсній основі створюється команда, яка розробляє всі процеси, потрібні для задоволення потреб конкретного клієнта. З урахуванням вимог цього споживача створюється система якості проекту, цілі та ресурси, які необхідно залучати, строки на досягнення визначених завдань у рамках проекту. Це дозволяє одразу в межах прийнятої стратегії оцінити та зрозуміти, яким чином та за рахунок чого буде здійснюватися той чи інший вид діяльності.

До основних якісних переваг використання проектного підходу в рамках підприємства відносять такі чинники.

По-перше, більш високий ступінь контролю над виділеними проектами. У кожного проекту є відповідальний за нього менеджер, календарний план робіт та бюджет. Хід проекту, витрати засобів на нього і вигоди, які отримуються від основної діяльності організації і загальної звітності, постійно прослідковуються, тому на кожному етапі проекту чітко помітний досягнутий результат.

По-друге, ранжування проектів за ступенем значення, поставленими цілями, очікуваним результатом тощо дає можливість присвоювати важливим проектам пріоритети в ресурсах, персоналі, фінансуванні.

По-третє, оптимізація розкладу проекту дозволяє найбільш ефективно розподіляти ресурси організації не лише всередині проекту, але і між іншими поточними проектами. При цьому можна враховувати доступність ресурсів, пріоритети проектів, графіки розкладу постачання сировини і матеріалів, обмеження по фінансуванню.

По-четверте, досвід, отриманий у ході реалізації окремих проектів, може бути використаний для недопущення помилок у майбутніх проектах, скорочення часу, необхідного для планування, вибору оптимального шляху реалізації проекту.

Крім того, чітке планування робіт, необхідних при управлінні проектами, дозволяє регулювати їх якість [4].

Проектне управління, перш за все, дає можливість точно планувати строки, бюджет та ризики, враховуючи досвід виконання подібних завдань. При цьому прості та затримки заплановані та враховані в бюджеті. У проектному менеджменті взагалі майже не застосовують таке поняття, як кошторис, замість нього є велика кількість маленьких бюджетів на кожен процес та окремі роботи, що також сприяє більш ефективному контролю та управлінню ресурсами [5].

Тим не менш існують певні недоліки у застосуванні такого підходу в управлінні організаціями. Не завжди такий підхід є доцільним та можливим для використання в конкретних галузях завдяки специфіці та відмінностям в організації різних підприємств.

Такий підхід має ряд труднощів. По-перше, як і будь-яка передова методика управління, проектне управління потребує додаткових знань та навиків персоналу, що, в свою чергу, потребує додаткових вкладень у навчання співробітників та на оплату їх праці.

При реалізації проектів частина робіт може запізнюватись, можуть з'являтися незаплановані роботи, крім того, початкова оцінка вартості може коригуватися. Це призводить до того, що в новій системі результати звичайного аналізу планових та фактичних даних виявляються не репрезентативними, необхідно буде проводити факторний аналіз відхилень з вартості і складу робіт. Тому, крім звіту про виконання бюджету, необхідно передбачити додаткову форму (звіт про виконання робіт) або об'єднати ці дві форми [4].

Головною перешкодою при впровадженні управління по проектам, як і у випадку будь-яких інших змін системи управління, є опір персоналу. Однією з причин опору може стати підвищення прозорості роботи, продуктивності праці, розподілення відповідальності, зменшення залежності організації від конкретних фахівців. Якщо це відбувається при збереженні колишнього рівня заробітної платні, обов'язково викличе невдоволення. Тому, безперечно, необхідне створення мотивації співробітників, що беруть участь у проектах. У результаті може з'явитися навіть конкуренція між працівниками за можливість взяти участь у проекті.

Запровадження проектного управління на підприємстві саме по собі вважається проектом. Тому, як і у будь-якому іншому проекті, у нього повинні бути чіткі цілі, відповідальні особи, план робіт і результат, що співпадають з основною стратегією самої організації [6].

Сьогодні існує досвід на українських підприємствах з запровадження проектного управління, проте він недостатній. Багато підприємств залишаються на традиційній організації своєї роботи, не наважуючись впроваджувати масштабні зміни. Проте в мережах супермаркетів Fozzy Group

застосовують проектний підхід при відкритті нових супермаркетів, але в інших сферах їх виробничої діяльності такий підхід не є актуальним. Тому прийняття рішення про необхідність чи непотрібність проектного управління залежить від обставин підприємства, чи потрібні організації кардинальні зміни не лише в підготовці кадрів, організаційній структурі та фінансовому менеджменті, але і в самій ідеології управління та корпоративній культурі. Якщо кардинальні зміни не потрібні, як на більшості малих підприємств, то можливе застосування проектного підходу в управлінні лише на окремий вид діяльності, який найбільше підходить під вимоги проектною організації завдання. Але найкраще застосування такого підходу проявляється на великих підприємствах та об'єднаннях суб'єктів господарювання, що пов'язане з масштабом виробничої, торгової та іншої діяльності.

Таким чином, було визначено доцільність застосування проектного підходу в управлінні на підприємствах. Зокрема узагальнені його переваги та недоліки. Також була досліджена ситуація в Україні та можливості впровадження проектного підходу у вітчизняній практиці.

Наук. керівн. Іпполітова І. Я.

Література: 1. Верба В. А. Проектний аналіз : підручник / В. А. Верба, О. А. Загородніх. – К. : КНЕУ, 2000. – 322 с. 2. Волков И. М. Проектный анализ: учебник / И. М. Волков, М. В. Грачева. – М. : Банки и биржи, "ЮНИТИ", 1998. – 423 с. 3. Бирн Дж. Горизонтальная корпорация (Новый метод управления производством) / Дж. Бирн // Бизнес Уик (Business Week). – 1995. – № 7. – С. 50–55. 4. Дубинин Е. Финансовое управление по проектам [Электронный ресурс] / Е. Дубинин // Финансы: стратегия и тактика. – № 9. – Режим доступа : <http://www.fd.ru>. 5. Примак И. Логика проектного подхода [Электронный ресурс] / И. Примак // Управление проектами. – № 2. – Режим доступа : <http://www.management.web-standart.net>. 6. Ципес Г. Внедрение управления проектами: заблуждения, риски, иллюзии [Электронный ресурс] / Г. Ципес // Управление проектами и программами. – № 4. – Режим доступа : <http://grebennikon.ru>.

УДК [330.341.1:336531.2](477)

Чернишова М. О.

Студент 3 курсу
факультету економіки і права ХНЕУ

ІННОВАЦІЙНИЙ РОЗВИТОК ЕКОНОМІКИ УКРАЇНИ ТА ЙОГО ФІНАНСУВАННЯ

Анотація. Розглянуто становище інноваційного розвитку економіки в Україні і проблеми його фінансування. На основі аналізу рівня розвитку інновацій в українській економіці виділено основні заходи щодо залучення фінансових коштів і визначено шляхи вирішення питання про інноваційний розвиток економіки України.

Аннотация. Рассмотрено положение инновационного развития экономики в Украине и проблемы его финансирования. На основе анализа уровня развития инноваций в украинской экономике выделены основные мероприятия по привлечению финансовых средств и определены пути решения вопроса о инновационном развитии экономики Украины.

Annotation. The state of innovative development in Ukrainian economy and problem of its financing is considered in the article. On the basis of level analysis of innovations development in the Ukrainian economy basic measures on bringing in financial means are selected and ways of solving the problem of innovative development of economy in Ukraine are determined.

Ключові слова: інновації, інвестиції, інноваційна активність промислових підприємств, інноваційна сфера, державна система стимулювання, Європейське інноваційне табло (ЄІТ), рушійні сили інновацій.

Інновації завжди відігравали ключову роль у розвитку будь-якої країни. Вперше стратегія інноваційного розвитку української економіки була показана в Посланні Президента України до Верховної Ради України в 2000 році. Відповідно до проголошених цілей була створена нормативно-правова база, утворені технологічні парки і надані пільги інноваційно активним підприємствам, проте рівень інновативності української економіки, незважаючи на прийняті заходи, залишився



досить низьким. У той же час слід відмітити, що в післякризовий період 2009 р. Україна змогла поліпшити власний показник у рейтингу найбільш інноваційних економік світу на 13 позицій і зараз займає 52 місце [1, с. 30].

Вивченням питань інноваційного розвитку займалися вітчизняні та зарубіжні вчені-науковці В. Гриньова, Б. Гриньов, М. Пашута, Л. Федулова, В. Пономаренко, Й. Шумптер, Д. Кокурін, В. Гейц, Р. Нурєєв, А. Айвазов та ін. Однак питання інноваційного розвитку економіки України залишається відкритим та ведуться дискусії щодо його вирішення. Таким чином, метою даної статті є оцінка інноваційного розвитку економіки, оцінка його фінансування та виявлення основних напрямів їх удосконалення.

Засновник теорії економічного розвитку, Й. Шумптер, інновації розглядає як основу забезпечення економічного розвитку, тобто розглядає нововведення як можливість прискореного подолання економічних спадів шляхом активізації радикальних технологічних новинок [2]. Американська економічна школа розглядає інновації як системостворюючий чинник конкурентоспроможності підприємницьких структур і держави в цілому. Представники російських наукових шкіл: Нурєєв Р. М., А. Айвазов, Р. Фетісов і Глазьєв С. Ю. – розглядають інновації в контексті економічного розвитку. Проблеми реалізації інноваційної політики в Україні досліджуються переважно більшістю вітчизняних вчених у розрізі розвитку системи державного стимулювання інноваційної активності промислових підприємств, розробки механізмів фінансової підтримки економічних інновацій і підготовки наукових кадрів.

Метою статті є дослідження сутності поняття "інноваційний розвиток" та визначення особливостей його фінансування в Україні.

Федулова Л. І. інноваційну економіку розглядає як економіку суспільства, заснованого на знаннях, інноваціях, на позитивному ставленні до нових ідей, нових машин, систем і технологій, на готовності їх практично реалізувати в різних сферах людської діяльності [3, с. 18].

М. Пашута вважає перехід до інноваційної моделі розвитку економіки найхарактернішою прикметою сучасного етапу в розвинутих країнах. Реалізація економічних цілей суспільства пов'язана з інноваційним типом розвитку, в основі якого закладений безперервний і цілеспрямований процес пошуку, підготовки та реалізації нововведень, які дають змогу не тільки підвищити ефективність функціонування суспільного виробництва, а й принципово змінити способи його розвитку [4, с. 5].

Кокурін Д. І. вважає, що інноваційна економіка – це певна область розподілу праці, яка забезпечує реалізацію продукту наукової сфери в матеріальному виробництві, і водночас особлива виробнича фаза суспільного виробництва [5, с. 28].

Більшість наукових досліджень українських вчених зводяться до висновку, що для забезпечення інноваційного розвитку української економіки необхідно залучити інвестиційні ресурси. Виходячи з того, що держава має обмежені фінансові ресурси, інноваційна сфера не отримує інвестиції в повному обсязі, як наслідок, зменшується наукоємність українського ВВП. За розрахунковими даними Інституту економіки і прогнозування НАН України наукоємність українського ВВП в 1996 р. складала 1,2 %, а в 2009 р. – 0,81 %.

Інноваційні процеси в економіці не набули вагомих масштабів, кількість підприємств, що впроваджують інновації, зменшується з кожним роком і становить зараз 12 – 14 %, що менше в 3 – 4 рази, ніж в інноваційно розвинутих економіках.

Таке становище обумовлено як браком коштів, так і відсутністю в останні роки дієвої державної системи стимулювання інноваційної діяльності, задатки якої були поступово скасовані щорічними в останні 5 років поправками до відповідних бюджетних та інших законів.

Найбільш інформативну оцінку стану інноваційного розвитку України в розрізі ключових факторів, що його визначають, отримано на основі використання індикаторів Європейського інноваційного табло (ЄІТ), які включають п'ять груп індикаторів: "рушійні сили інновацій", "створення нових знань", "інновації та підприємництво", "індикатори застосування інновацій", "інтелектуальна власність".

За ЄІТ Україна знаходиться в останній за рівнем інновативності четвертій групі – "країни, що рухаються навіздозгін" – зі значенням індексу 0,23 (цей показник визначає, наскільки економічне зростання країни базується на інноваціях).

В умовах глобалізації великого значення для позиціонування країни на високому рівні інноваційного розвитку має використання можливостей міжнародного співробітництва. У стратегії інноваційного розвитку України на 2010 – 2020 роки виділяють надзвичайно важливі фактори із залучення зарубіжних інвесторів до розвитку вітчизняної інноваційної сфери. Вирішення проблеми залучення зарубіжних інвесторів згідно зі стратегією має здійснюватись такими заходами:

поліпшення загальних умов для інвестицій в економіку України;
створення законодавчих норм, ідентичних для вітчизняних та зарубіжних інвесторів;
розробка єдиних критеріїв оцінки інвестиційної привабливості інноваційних програм і проектів [6].

Н. Новицький у роботі "Інноваційний шлях розвитку економіки" сформулював такі шляхи вирішення питання інноваційного розвитку економіки:

1) держава зобов'язана створити дійсно рівні умови для роботи підприємств у традиційних секторах економіки. Це знизить середню прибутковість таких підприємств і змусить деякі фірми впроваджувати інновації або переносити свою діяльність у високотехнологічні сектори;

2) необхідне формування нової податкової системи, щоб вона стимулювала інвестування та інноваційну діяльність. Податкова система, що діє, не зважає на специфіку перехідної ринкової економіки, а за своїм аналітичним і методологічним змістом мало зрозуміла широкому колу під-

приемців. Тому її доцільно спростити. Головне – перенесення податкового тягаря, в першу чергу, шляхом прогресивного оподаткування доходів і нерухомості багатих верств населення;

3) антиінфляційне податкове регулювання інноваційної діяльності; регулювання прискореного відтворення на основі введення прискореної амортизації (у 3 – 5 разів), надання податкового інвестиційного кредиту на фінансування інновацій [7, с. 34–39].

Державне фінансування науки і наукового обслуговування в бюджеті складає 0,7 – 0,8 % ВВП, тоді як в США – 3 – 4, в Японії – до 5, а в країнах ЄС – не нижче 3 % за питомою вагою ВВП. Але при цьому частка податкових надходжень зі сфери науки і наукового обслуговування складає приблизно 0,2 – 0,3 % ВВП, тобто фактично фінансування науки не перевищує 0,5 % ВВП.

На основі цих даних Державний комітет статистики України провів дослід, які показали, що основний чинник, який перешкоджає інноваційній діяльності українських підприємств, – це обмеженість фінансування (відзначили 44 % підприємств). Майже рівною мірою перешкождали впровадженню передових промислових технологій такі чинники, як низькокваліфікований персонал (3,4 %), відсутність здатності у керівників різного рівня оцінити нові технології (4,9 %), організаційні і правові проблеми (5,2 %), обмежена науково-технічна підтримка з боку інших організацій (4,2 %) [8].

М. Петрина характеризує дану ситуацію в Україні як сприятливу, Україна має всі передумови для створення та утвердження інноваційної моделі розвитку економіки. Для прискорення процесу утвердження в Україні інноваційної моделі розвитку економіки необхідним є посилення державного впливу на розвиток інноваційної діяльності [9, с. 40].

Здійснені протягом останніх 10 років цільові заходи щодо активізації інноваційного розвитку економіки на рівні держави істотно гальмуються, розвиток інноваційної економіки України вимагатиме величезних зусиль, фінансових вкладень, ресурсів, політичної направленості і допомоги суспільства. Саме фінансові вкладення є рушійною силою в розвитку інноваційної економіки. Щодо найважливішої перешкоди структурних зрушень в інноваційній сфері економіки в Україні, то це професійна невідповідність до стратегічного програмування інноваційного розвитку.

Наук. керівн. Іпполітова І. Я.

Література: 1. Звіт про конкурентоспроможність України 2009 р., опублікований Фондом "Ефективне управління" у співпраці з Всесвітнім економічним форумом [Електронний ресурс]. – Режим доступу : http://www.feg.org.ua/docs/Final_Rus_2009.pdf. – 236 с. 2. Шумпетер Й. Теория экономического развития / Й. Шумпетер. – М. : Прогрес, 1982. – 456 с. 3. Федулова Л. І. Інноваційна економіка : підручник / Л. І. Федулова. – К. : Либідь, 2006. – 480 с. 4. Пашута М. Інновації як фактор випереджального розвитку економіки / М. Пашута // Персонал. – 2006. – № 6. – 32 с. 5. Кокурин Д. И. Инновационная деятельность / Д. И. Кокурин. – М. : Экзамен, 2001. – 576 с. 6. Стратегія інноваційного розвитку України на 2010 – 2020 роки в умовах глобалізаційних викликів (проект) [Електронний ресурс] // Відомості Верховної Ради України. – 2009. – Режим доступу : <http://www.zakon.gov.ua>. 7. Інноваційний шлях розвитку економіки // Економіст. – 2000. – № 6. – С. 34–39. 8. Офіційний сайт Державного комітету статистики України. – Режим доступу : <http://www.ukrstat.gov.ua/>. 9. Петрина М. Базові умови створення інноваційної моделі розвитку економіки України / М. Петрина // Економіка України. – 2006. – № 8. – 178 с.

УДК 005.332.4

Чернишова Д. О.

Студент 5 курсу
факультету економіки і права ХНЕУ

СИСТЕМНИЙ ПІДХІД ДО ОЦІНКИ КОНКУРЕНТОСПРОМОЖНОСТІ ПІДПРИЄМСТВА

Анотація. На базі системного підходу розглянуто оцінку конкурентоспроможності підприємства, що є необхідною складовою діяльності кожного підприємства.

Анотация. На базе системного подхода рассмотрена оценка конкурентоспособности предприятия, которая является необходимой составляющей деятельности любого предприятия.

© Чернишова Д. О., 2011



Annotation. Evaluation of competitiveness is a necessary component of every enterprise. In this article competitiveness on the basis of a systematic approach is considered.

Ключові слова: підприємство, конкурентоспроможність, система, системний підхід, цілісна система, методологія, ієрархічна модель, системна досконалість, оцінний показник, коефіцієнти значущості, внутрішнє середовище підприємства, зовнішнє середовище підприємства.

Нестабільні ринкові умови, конкурентне середовище, що динамічно змінюється, мають безпосередній вплив на діяльність будь-якого підприємства. Щоб бути конкурентоспроможним й успішно функціонувати, підприємство повинно ретельно стежити за ринковою кон'юнктурою. Оцінка конкурентоспроможності є необхідною для кожного підприємства, адже знання позитивних і негативних сторін дає перевагу у своєчасному прийнятті стратегічно важливих рішень, які дозволяють підприємству встояти у конкурентній боротьбі.

Більшість сучасних теорій побудовані на базі системного підходу. Сутність системного підходу полягає в реалізації вимог загальної теорії систем, згідно з якою кожен об'єкт у процесі його дослідження повинен розглядатися як велика і складна система і, одночасно, як елемент загальної системи [1].

Важливим аспектом системного підходу є формування нової, єдиної і оптимальної методології, застосування якої дає повне і цілісне уявлення про досліджуваний матеріал.

Системний підхід є необхідною складовою при здійсненні оцінки конкурентоспроможності підприємства, оскільки розглядає об'єкт оцінки як цілісну систему взаємодії із зовнішнім середовищем.

Так, у роботах авторів [2 – 5] більша частина досліджень присвячена вивченню напрямів оцінки конкурентоспроможності підприємства, сформовано механізм управління конкурентоспроможністю в системі стратегічного управління підприємством, визначені можливі напрями стратегічних змін щодо підвищення конкурентоспроможності підприємства [1; 6; 7], проте серед них не сформовано методології щодо оцінки конкурентоспроможності підприємства на базі системного підходу. Ці питання вимагають подальшого вивчення.

Метою даної роботи є формування методології оцінки конкурентоспроможності підприємства на базі системного підходу.

У ході комплексного дослідження теоретичного матеріалу [1 – 7] автором було сформовано ієрархічну модель оцінних показників, що визначають рівень конкурентоспроможності підприємства. Вони наведені на рис. 1.



Рис. 1. Ієрархічна модель оцінних показників, що визначають рівень конкурентоспроможності підприємства

З рис. 1 видно, що рівень конкурентоспроможності підприємства (РКСП) визначається на основі попередньої оцінки системних показників з урахуванням коефіцієнтів значущості кожного оцінного показника:

$$РКСП = \sum ПЧР, \quad (1)$$

де \sum – алгебраїчна сума добутків відповідного показника (Π) та коефіцієнта значущості (P).

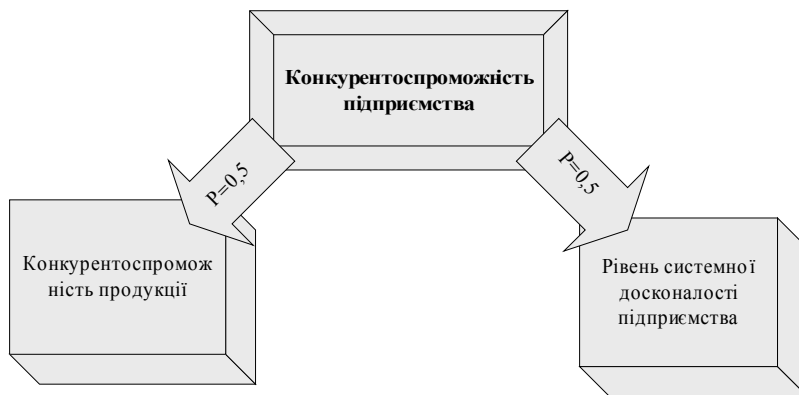
Отримана оцінка конкурентоспроможності підприємства відображає існуюче становище досліджуваного підприємства на ринку та свідчить про наявність або відсутність конкурентних переваг.

Наступним етапом визначимо методологію оцінки показників, що окреслюють рівень конкурентоспроможності підприємства.

Існує дев'ять груп методів щодо оцінки конкурентоспроможності продукції підприємства [2; 5]. Кожен з методів має свої недоліки і переваги. Тому для кожного підприємства у конкретному випадку необхідно обґрунтовано підходити до вибору методу оцінки конкурентоспроможності продукції, враховуючи витрати на проведення аналізу і швидкість отримання результату.

Системна досконалість підприємства визначається як багатоаспектна досконалість устрою підприємства та його внутрішнього середовища, що виявляється при взаємодії із зовнішнім середовищем з максимально можливою реалізацією відомих в теорії систем системних властивостей (статична системна досконалість) та дотриманням відомих у теорії систем системних принципів та закономірностей функціонування систем (динамічна системна досконалість) [6].

Отже, ієрархічну модель узагальнених показників системної досконалості підприємства можна представити таким чином (рис. 2) [6].



Рис. 2. Ієрархічна модель узагальнених показників, що визначають рівень системної досконалості підприємства

На рис. 2 наведено узагальнені показники двох рівнів. Оцінні показники третього рівня формують виходячи зі специфіки діяльності підприємства. Оцінку показників проводять експерти із використанням 10-бальної шкали.

Після отримання оцінок для всіх оцінних показників проводиться обчислення рівня системної досконалості підприємства (РСДП):

$$РСДП = \sum \Pi P, \quad (2)$$

де \sum – алгебраїчна сума добутоків відповідного показника (Π) та коефіцієнта значущості (P).

За результатами проведеної оцінки конкурентоспроможності підприємства на базі системного підходу формуються рекомендації щодо підвищення існуючого рівня конкурентоспроможності.

Отже, результати дослідження показали, що оцінка конкурентоспроможності підприємства на базі системного підходу орієнтує дослідження на розкриття цілісності об'єкта і механізмів, що її забезпечують, на виявлення різноманітних типів зв'язків складного об'єкта і зведення їх в єдину методологію. Тому для успішного функціонування оцінка конкурентоспроможності має проводитись безперервно і систематично на всіх стадіях життєвого циклу продукції (послуг) підприємства на базі системного підходу, який розглядає підприємство як цілісну систему взаємодії із зовнішнім середовищем.

За результатами дослідження автором розроблено методологію оцінки конкурентоспроможності підприємства на базі системного підходу. Отже, мета роботи досягнута.

У наступних дослідженнях автор планує зосередити увагу на практичному використанні розробленої методології оцінки конкурентоспроможності підприємства на базі системного підходу.

Наук. керієн. Мартіянова М. П.

Література: 1. Кобзев П. М. Системный анализ в экономике : конспект лекций для студентов специальности 6.050100 "Экономика предприятия" / П. М. Кобзев. – Х. : Изд. ХНЕУ, 2006. – 184 с. 2. Иванов Ю. Б. Конкурентоспособность предприятия: оценка, диагностика, стратегия : научное издание / Ю. Б. Иванов и колл. авторов. – Х. : Изд. ХНЭУ, 2004. 3. Портер М. Конкуренция / М. Портер ; пер. с англ. – М. : Изд. дом "Вильямс", 2006. – 495 с. 4. Селезньова Г. О. Управління конкурентоспроможністю підприємства : конспект лекцій / Г. О. Селезньова. – Х. : Вид. ХНЕУ, 2009. – 196 с. 5. Управління конкурентоспроможністю підприємства : підручник / Ю. Б. Иванов, М. О. Тищенко, О. Ю. Иванова та ін. – Х. : ВД "ІНЖЕК", 2010. 6. Кобзев П. М. Управління стратегічними змінами : конспект лекцій / П. М. Кобзев. – Х. : Вид. ХНЕУ, 2009. – 132 с. 7. Шершньова З. Є. Стратегічне управління : навч. посібн. / З. Є. Шершньова. – 2-ге вид., перероб. і доп. – К. : КНЕУ, 2003. – 384 с.

Студент 5 курсу
факультету економіки і права ХНЕУ

СУЧАСНІ ПІДХОДИ ДО ВИЗНАЧЕННЯ ПОНЯТТЯ "ПОТЕНЦІАЛ ПІДПРИЄМСТВА"

Анотація. Присвячено дослідженню процесу формування й напрямів розвитку потенціалу сучасного підприємства в мінливих умовах розвитку економіки України. Визначено, що потенціал підприємства є ключовим чинником, який дає можливість розкрити процес формування конкурентних засад сучасних підприємств відповідно до умов зовнішнього середовища.

Анотация. Посвящено исследованию процесса формирования и направлений развития потенциала современного предприятия в изменчивых условиях развития экономики Украины. Определено, что потенциал предприятия является ключевым фактором, который дает возможность раскрыть процесс формирования конкурентных принципов современных предприятий согласно условиям внешней среды.

Annotation. The work is devoted to research of the process of estimation and forming directions of development of potential enterprise in the modern terms of development of economy of Ukraine. Certainly, that potential enterprise is a key factor which enables to define the process of forming of competitive edges of enterprises in accordance with the terms of competitive activity.

Ключові слова: формування, розвиток, потенціал, підприємство, сукупність ресурсів підприємства, економічна система, можливості підприємства.

Розвиток економіки України залежить від вирішення широкого спектра взаємозалежних техніко-економічних, організаційних і соціальних проблем, серед них можна визначити і проблему оцінки та формування стратегічних напрямів розвитку потенціалу на сучасних підприємствах України.

Сучасні умови господарської діяльності вітчизняних підприємств характеризуються посиленням гостроти ринкової конкуренції, ускладненням вимог споживачів до якості вироблених товарів та послуг, прискоренням науково-технічного прогресу та безупинною появою нових можливостей для модернізації матеріально-технічної бази виробництва, а також постійним зростанням необхідності оперативного реагування на зміни ринкової ситуації. Розширення складу факторів і рушійних сил економічного розвитку, прискорення динаміки перетворень ринкового середовища, у свою чергу, стають джерелом безперервного виникнення перед суб'єктами господарювання значної кількості нових непередбачуваних проблем і загроз, перспектив і можливостей, що суттєво розширюють коло доступних підприємству стратегічних альтернатив розвитку. Обов'язковою умовою для реалізації зазначених альтернатив розвитку стає необхідність забезпечення належного потенціалу підприємства, що розглядається як міра потужності (явних чи прихованих можливостей та здібностей) у сфері господарської діяльності або сукупність доступних ресурсів, які можуть бути використані для досягнення певних цілей (стратегічних і поточних).

Метою даної статті є дослідження сучасних підходів щодо визначення сутності категорії "потенціал підприємства", а також виявлення особливостей даної економічної категорії.

У вітчизняній економічній літературі цей термін у широкому розумінні трактують як можливості, наявні сили, запаси, засоби, які можуть бути використані, або як рівень потужності у будь-якому відношенні, сукупність засобів, необхідних для чого-небудь. Тлумачний словник української мови також під цим терміном розуміє "приховані здатності, сили для якої-небудь діяльності, що можуть виявитися за певних умов" [1].

Аналіз публікацій з проблематики формування потенціалу підприємства [1 – 4] дозволяє виділити такі основні особливості даної економічної категорії:

- 1) потенціал характеризує можливості системи, що визначаються станом та ефективністю використання його ресурсних складових;
- 2) ресурсні складові потенціалу підприємства обумовлюють здібність підприємства проводити ефективну виробничо-господарську діяльність;
- 3) до складу потенціалу підприємства входять ресурси, що утворюють виробничу систему, яка забезпечує безперервність і ефективність виробничо-господарської діяльності підприємства.

На основі аналізу сучасних підходів до визначення потенціалу підприємства і з урахуванням виявлених його особливостей в контексті даної проблематики у таблиці показано еволюцію трактування науковцями терміна "потенціал" в економіці [1 – 4].

Визначення поняття "потенціал підприємства"

Автор дослідження	Визначення
Єфремова Т. Ф.	Сукупність усіх наявних можливостей, засобів у якій-небудь області, сфері діяльності підприємства
Анчишкін А. І.	Набір ресурсів, які в процесі виробництва приймають форму чинників виробництва
Шевченко Д. К.	Сукупність виробничих ресурсів, що сполучені в процесі виробництва і володіють певними потенційними можливостями в області виробництва
Алуєв В. І.	Перспективний економічний потенціал розкриває максимальну можливість господарської системи, максимально можливий об'єм виробництва матеріальних благ і послуг, який можна досягти за ідеальних умов виробництва і оптимального використання ресурсів
Воронкова А. Е.	Ресурси, які в сукупності характеризують стан і можливості підприємства зі створення, зміцнення і розвитку конкурентних переваг підприємства
Савченко М. В.	Складна економічна система функціональних відносин між елементами реального і потенційного рівня розвитку підприємства, що відображає її готовність у певний час мобілізувати ресурсні можливості для досягнення поставлених цілей

Таким чином, можна зробити висновок, що множинність теоретичних варіантів представлення потенціалу підприємства дозволяє говорити про різне неоднакове "наповнення" його змісту. Кожна з теорій відображає різноманітні аспекти діяльності підприємства, відводячи головну роль тим або іншим його можливостям.

Наук. керівн. Матвієнко-Біляєва Г. Л.

Література: 1. Репіна І. М. Підприємницький потенціал, методологія оцінки та управління / І. М. Репіна // Вісник Української академії державного управління при Президенті України. – 1998. – № 2. – С. 262–271. 2. Гавва В. Н. Потенціал підприємства: формування та оцінювання : посібник / В. Н. Гавва, Е. А. Божко. – К., 2004. 3. Краснокутська Н. С. Потенціал підприємства: формування та оцінка : посібник / Н. С. Краснокутська. – К. : Центр навчальної літератури, 2005. 4. Федонін О. С. Потенціал підприємства: формування та оцінка : навч. посібник / О. С. Федонін, І. М. Репіна, О. І. Олексик. – К. : КНЕУ, 2003.

УДК 005.591.4(477)

Райська А. М.

Студент 3 курсу
факультету економіки і права ХНЕУ

РЕІНЖІНІРИНГ БІЗНЕС-ПРОЦЕСІВ: МОЖЛИВОСТІ ВИКОРИСТАННЯ УКРАЇНСЬКИМИ ПІДПРИЄМСТВАМИ

Анотація. Проаналізовано можливість використання реінжинірингу на українських підприємствах для підвищення ефективності бізнесу.

Аннотация. Проанализирована возможность использования реинжиниринга на украинских предприятиях для повышения эффективности бизнеса.

Annotation. The possibility of the use of reengineering at Ukrainian enterprises in order to increase the efficiency of the business is analysed in this article.

Ключові слова: реінжиніринг, бізнес-процес, управління, покращення.

У сучасних умовах дуже багато питань постає перед суб'єктами господарювання з приводу мобілізації внутрішнього економічного потенціалу для вирішення фінансових проблем. Багато бізнес-процесів у виробничій системі підприємства є неефективними, що спонукає топ-менеджмент переглядати функціональні складові виробництва. Реінжиніринг допомагає здійснити перепроєктування бізнес-процесів з урахуванням потреб сучасного ринкового середовища.

Питання реінжинірингу бізнес-процесів не є новим у сучасній науковій літературі. Обґрунтуванню ефективності реалізації реінжинірингу бізнес-процесів присвячено праці таких вчених: Е. Зіндера, М. Хаммера, М. Робсона, Д. Чампі, Н. Абдікеєва, І. Буценко, О. Щегельської [1 – 3].



У працях українських дослідників цьому підходу присвячено недостатньо уваги. Актуальність дослідження процесу реінжинірингу як одного з напрямів покращення показників результативності організації є безспірною.

Метою статті є теоретичне обґрунтування сутності реінжинірингу бізнес-процесів та можливості його використання на українських підприємствах.

Метод реінжинірингу взятий до уваги провідними організаціями світу, але для України реінжиніринг бізнес-процесів — відносно новий підхід до управління. Згідно з літературними джерелами реінжиніринг бізнес-процесів — це фундаментальний перегляд і радикальне перепроєктування бізнес-процесів підприємства для досягнення різких покращень в основних актуальних показниках їх діяльності: вартість, якість, послуги і темпи [1].

Реінжиніринг бізнес-процесів, на відміну від відомих за останні десятиріччя багатьох методів поступового покращення роботи підприємств, означає, по суті, рішучу, стрімку і глибоку перебудову основ внутрішньофірмової організації і управління.

У визначенні реінжинірингу ключовим словом є бізнес-процес — це сукупність різних видів діяльності, в рамках якої використовується один чи більше видів ресурсів і в результаті створюється продукт, який становить цінність для споживача [4].

Структура звичайного процесу фрагментована і роздрібнена, в ній відсутня інтеграція, необхідна для підтримки якості і організації обслуговування. Коли робота передається від одного робітника до іншого і з одного підрозділу в інший, то неминучі помилки і затримки. Розмиваються межі відповідальності і втрачаються найбільш важливі питання. Крім того, ніхто не бачить ситуацію в цілому достатньо добре для того, щоб швидко зреагувати на її зміни [1].

Об'єктом реінжинірингу є не організації, а процеси. Компанії піддають реінжинірингу не свої відділи продажів або виробництва, а роботу, що виконується персоналом цих відділів. Тому одним із факторів успіху реінжинірингу вважається налаштованість персоналу на рішучу перебудову не тільки організаційної структури підприємства, а й на докорінну зміну самого характеру роботи кожного працівника і його робочого оточення [5].

Реінжиніринг передбачає оптимізацію та пришвидшення бізнес-процесів. Як правило, в організації робота розбивається на багато вузько визначених завдань і кожен співробітник спеціалізується на одному чи декількох. При цьому існують дуже складні та затратні механізми контролю. Сьогодні підприємствам необхідні професіонали, які зможуть керувати наскрізними бізнес-процесами, виконувати широкий спектр робіт і бути відповідальними за виконання роботи від початку до кінця.

Слід відмітити, що процедура реінжинірингу має високий рівень ризику неповернення інвестицій. Як правило, результат невдалого реінжинірингу — фінансовий крах, оскільки в процедуру реінжинірингу втягується вся бізнес-архітектура організації.

Проблеми підвищення ефективності бізнесу та посилення його конкурентоспроможності гостро постали перед вітчизняними підприємствами, які переживають перехідний період. За допомогою підходів, що базуються на реінжинірингу бізнес-процесів, можна результативно вирішити дані проблеми.

Впровадження реінжинірингу бізнес-процесів в Україні має специфічні особливості, пов'язані зі спадщиною, що дісталася вітчизняним підприємствам від командно-адміністративної системи управління економікою. Організаційна структура більшості українських підприємств незалежно від їхньої галузевої приналежності і юридичного статусу була спрямована на виробництво; створена ієрархічна, авторитарна система управління, непрозора система контролю, що зводить нанівець мотивацію персоналу.

Реінжиніринг припускає такі зміни в організації бізнесу вітчизняних компаній: скасування менталітету "плановиків"; трансформація бюрократичної системи управління підприємства, орієнтація на потреби споживача, а не на виробництво;

оптимізація організаційної структури підприємства, тобто підпорядкування її ринку [2].

Для успішної реалізації реінжинірингу бізнес-процесів потрібен керівник, який розуміє основи реінжинірингу, є прихильником його ідеї і здатен мотивувати персонал, але існують деякі перешкоди впровадження реінжинірингу в Україні.

Головною перешкодою є неготовність до змін як керівників підприємств, так і працівників. Реінжиніринг потребує значних інвестицій, не може здійснюватися за рахунок самофінансування, тому в сучасних умовах української економіки підприємці бояться, що отриманий результат не буде відповідати затратам. Працівники, в свою чергу, звикли до виконання своїх постійних обов'язків і можуть негативно віднестись до нововведень, тому що вони передбачають зміну як характеру роботи, так і звільнення частини працівників, які не відповідають новим вимогам. У зв'язку з високим рівнем безробіття в Україні працівники навряд чи підтримають ініціативу керівника щодо реінжинірингу, якщо він може привести до їх звільнення. Тому менеджери повинні змінити філософію, стиль і менталітет управління, чітко пояснити працівникам необхідність реінжинірингу в організації і план його проведення.

Також труднощі щодо впровадження реінжинірингу можуть виникнути через те, що цей підхід до управління є новим для України і дуже мало використовується на практиці вітчизняними підприємствами. Але він забезпечує імпульс до розвитку, а впровадження сучасних технологій і концепцій дозволяє підвищити конкурентоспроможність продукції. Таким чином, реінжиніринг бізнес-процесів не тільки можливий на українських підприємствах, але і необхідний для покращення їх фінансового стану та виходу на міжнародний ринок.

На думку Буценко І. Н., у вітчизняній практиці реінжиніринг доцільно застосовувати в трьох основних ситуаціях [3].

По-перше, в умовах, коли підприємство знаходиться в стані глибокої кризи. Ця криза може виражатися в явно неконкурентному (дуже високому) рівні витрат, масовій відмові споживачів від продукту підприємства. У сучасній українській економіці така ситуація характерна для державних і приватизованих підприємств традиційних галузей – машинобудівної, текстильної, аграрної сфер.

По-друге, в умовах, коли поточний стан підприємства може бути визнаний задовільним, проте прогнози його діяльності є несприятливими. Підприємство стикається з небажаними для себе тенденціями в частині конкурентоспроможності, прибутковості, рівня попиту і т. д. Така ситуація характерна для багатьох українських банків, фінансових компаній, комерційних організацій.

По-третє, реалізацією можливостей реінжинірингу займаються успішні підприємства зі сприятливим фінансовим станом. Їх завдання полягає в прискореному нарощуванні відриву від найближчих конкурентів і створенні унікальних конкурентних переваг. Застосування реінжинірингу в цій ситуації є кращим варіантом ведення бізнесу.

На основі узагальнення літературних джерел автором визначено, що реінжиніринг є актуальним способом оптимізації діяльності підприємства в Україні, тому що більшість підприємств працюють за старими схемами і неефективно використовують свої ресурси. Реінжиніринг дозволить українським підприємствам вийти на принципово новий рівень розвитку. Для успішного проведення реінжинірингу на вітчизняних підприємствах необхідно враховувати світовий досвід, використовувати обґрунтовані методології та сучасні інструментальні засоби. В подальших дослідженнях автор планує проаналізувати етапи реалізації реінжинірингу на українських підприємствах.

Наук. керівн. Іпполітова І. Я.

Література: 1. Hammer M. Reengineering Work: Don't Automate [Electronic resource] / Michael Hammer // Harvard Business Review. – July-August 1990. – Access mode : <http://www.management.com.ua/bpr/bpr024.html>. 2. Щегельська О. Реінжиніринг бізнес-процесів — необхідність в умовах динамічного ринку [Електронний ресурс] / О. Щегельська // Управление компаний. – 1999. – № 1 – 2. – Режим доступа : <http://www.management.com.ua/bpr/bpr001.html>. 3. Буценко И. Н. Реинжиниринг – зарубежный подход к обновлению бизнеса в Украине / И. Н. Буценко // Экономика и управление. – 2005 – № 6. – С. 11–16. 4. Шейн Л. Реинжиниринг бизнес-процессов: модное лекарство [Электронный ресурс] / Л. Шейн // Управление компаний. – 2002. – № 6. – Режим доступа : <http://www.management.com.ua/bpr/bpr013.html>. 5. Быкова А. Реинжиниринг корпорации / А. Быкова // Экономические стратегии. – 2000. – № 3. – С. 107–117.

УДК 005.336.4

Котляр А. А.

Студент 3 курсу
факультету економіки і права ХНЕУ

ПРОБЛЕМИ ПОБУДОВИ ЕФЕКТИВНОЇ СИСТЕМИ УПРАВЛІННЯ ЗНАННЯМИ НА ПІДПРИЄМСТВІ

Анотація. Присвячено проблемам побудови ефективної системи управління знаннями на підприємстві. Описано основні фактори, які зумовлюють необхідність впровадження системи управління знаннями, основні перепони на цьому шляху та параметри ефективної системи управління знаннями.

Аннотация. Посвящена проблемам построения эффективной системы управления знаниями на предприятии. Описаны основные факторы, обуславливающие необходимость внедрения системы управления знаниями, основные преграды на данном пути и параметры эффективной системы управления знаниями.

Annotation. This article is devoted to the problems of building effective system of knowledge management on the enterprise. This article describes the main factors, which create a necessity of knowledge management, the main barriers in this way and factors of the effective system of knowledge management.

Ключові слова: інформаційна економіка, знання, управління знаннями, самонавчання компанії, джерела знань.

© Котляр А. А., 2011

В економіці, де з визначеністю можна казати тільки про невизначеність, знання – єдине достовірне джерело надійної конкурентної переваги.

Ікудзіро Нонака

В епоху інформаційної економіки такі активи, як знання, відіграють для підприємства дуже важливу роль. Доведення продукції до споживачів та ринків, збільшення прибутку та покращення становища на ринку сьогодні потребують не лише таких конкурентних переваг, як низькі витрати на виробництво чи якість продукції, а також експертних знань у галузі проектування, виробництва, стратегічного та оперативного планування, вміння генерувати знання у межах самої компанії та успішно використовувати їх. Майбутнє підприємства у сучасному світі багато в чому залежить від того, наскільки швидше та ефективніше воно працює відносно інших. Таким чином, питання ефективного управління знаннями є актуальним в умовах сучасних тенденцій розвитку економіки. Через свою нематеріальність інтелектуальні ресурси (імідж компанії, корпоративна культура, інтелектуальний капітал тощо) можуть здаватися невагомими, однак конкурентні переваги, що отримуються завдяки ним, дають підприємствам можливість бути більш гнучкими та своєчасно реагувати на ринкові зміни. Перетворити такий цінний багаж у наявні комерційні результати допомагають концепції управління знаннями.

Вивченням цієї проблеми займалися К. Аргіріс, Д. Гарвін, К. Джанетто, П. Друкер, І. Нонака, А. Уілкер та інші фахівці. Однак питання ефективної організації та можливостей управління знаннями все ще лишається спірним. Таким чином, метою даної статті є виділення та обґрунтування параметрів ефективної системи управління знаннями.

Ларрі Прусак, спеціаліст із технологій управління, вважає, що "управляти знаннями неможливо, можливо управляти лише тим середовищем, у якому створюються знання". Іншої точки зору притримується японський теоретик організації Ікудзіро Нонака. Він вважає генерування знань результатом постійного процесу народження інновацій та їх реалізації, який потребує управління. Це питання довгий час лишалося невизначеним, але з часом більшість спеціалістів у галузі управління дійшли висновку, що управляти знаннями у межах організації не тільки можливо, але й потрібно.

Сьогодні окремі підрозділи підприємств не можуть ефективно функціонувати, зберігаючи свої накопичені знання при собі. Якщо обмін знаннями на підприємстві відсутній, то робітники нерідко виконують масу зайвої, давно зробленої роботи, вирішують вже вирішені питання, повторюють одні і ті самі помилки. Важливою конкурентною перевагою стає швидке розповсюдження знань, досвіду вирішення проблем, що не тільки рятує від подвійної роботи, але й забезпечує швидке навчання нових робітників. Таким чином, можна сформулювати, що управління знаннями – це процес придбання та обміну досвідом та актуальною інформацією у системі взаємопов'язаних інформаційних ресурсів, метою якого є ефективне співробітництво людей у потоках інформації, що постійно розширюється.

На думку К. Джанетто та Е. Уілер, авторів книги "Управління знаннями: керівництво по впровадженню корпоративної системи управління знаннями", основними факторами, які зумовлюють необхідність впровадження системи управління знаннями є [1, с. 24]:

1) зміна вигляду підприємств, яка включає: переважаність знаннями та інформацією, реальні конкурентні переваги та переваги у роботі, що надаються системою управління знаннями, виявлення необхідності навчання, інновацій та обміну досвідом;

2) безліч переваг, що надає система управління знаннями: покращення взаємовідносин між співробітниками, швидкість та доступність отримання інформації, вдосконалення процесу прийняття рішень, скорочення циклу розробки нових продуктів та ін.;

3) можливість самонавчання компанії.

Але при впровадженні ефективної системи управління знаннями, як і будь-якого іншого проекту, підприємство може зіткнутися з певними труднощами. На думку К. Аргіріса, найвагомішими силами протидії при впровадженні системи управління знаннями є слабке уявлення про знання та механізми самонавчання всередині підприємства, недостатня мотивація співробітників, фокусування організації на зовнішніх проблемах та небажання співробітників розповсюджувати свої знання та досвід, страх втратити свій авторитет та значущість для компанії. На думку Куїна Д. Б., Ф. Андерсона та С. Фінкельштейна, такими силами є конкурування між спеціалістами, їх професійна гордість, неповага до робітників інших професій, тобто ці дослідники виділяють психологічні та особисті фактори.

Російські дослідники, у тому числі Дресвянніков В. А., виділяють у якості таких факторів важкість впровадження системи, організаційної перебудови, відсутність супроводження впровадження цієї системи самонавчанням та психологічні мотиви співробітників.

К. Джанетто та Е. Уілер більш повно розкривають перепони на шляху впровадження системи управління знаннями [1, с. 37]:

необхідність забезпечення інформаційної безпеки;

важкість виявлення джерел знань;

захоплення впровадження інформаційних систем управління знаннями без людського фактора;

неможливість обміну інформацією, а відповідно, і знаннями;

необхідність постійного контролю над результатами впровадження системи;

важкість вилучення знань у співробітників.

Виходячи з усього вищесказаного, можна зробити висновки, що система управління знаннями підвищує ефективність функціонування як усєї організації, так і окремих співробітників. Найважливішим для підприємства є виявлення джерел інформації та можливостей їх використання.

Підприємство може володіти чисельними інформаційними ресурсами, але це не буде означати, що вони використовуються ефективно. Саме у зв'язку з цим постає ключове питання про параметри ефективної системи управління знаннями. На погляд автора, до вищезгаданих варто віднести:

забезпечення активного обміну інформацією та досвідом між підрозділами та окремими співробітниками підприємства;

забезпечення швидкого пошуку необхідної інформації;

використання знань для практичного застосування: скорочення циклу виробництва продукції, швидке прийняття управлінських рішень, швидке реагування на зміну ринкового середовища;

забезпечення активізації інноваційної діяльності;

виключення виконання подвійної роботи, повторення помилок і т. д.;

мотивування робітників до саморозвитку та обміну своїми знаннями, врахування психологічних та особистісних факторів;

ефективність інформаційної безпеки.

Таким чином, автором були встановлені параметри ефективної системи управління знаннями на підприємстві та необхідність її впровадження у сучасних ринкових умовах. Також були виявлені перешкоди на шляху реалізації управління знаннями. У подальшому автор планує зосередити свою увагу на вирішенні проблем вилучення знань на підприємстві як складових ефективної системи управління знаннями.

Наук. керівн. Іпполітова І. Я.

Література: 1. Букович У. Управление знаниями: руководство к действию / У. Букович, Р. Уильямс ; пер. с англ. – М. : ИНФРА-М, 2002. – XVI. – 504 с. 2. Гапоненко А. Л. Управление знаниями / А. Л. Гапоненко. – М. : ИПК госслужбы, 2001. – 52 с. 3. Гиляревский Р. С. Информационный менеджмент: управление информацией, знаниями, технологией : учебн. пособ. / Р. С. Гиляревский. – СПб. : Профессия, 2009. – 303 с. 4. Джанетто К. Управление знаниями. Управление по внедрению корпоративной системы управления знаниями / К. Джанетто, Е. Уилер ; пер. с англ. Е. М. Пестеровой. – М. : Добрая книга, 2005. – 192 с. 5. Управление знаниями / пер. с англ. – М. : Альпина Бизнес Букс, 2006. – 208 с.

УДК 005.332.4

Тараненко А. Р.

Студент 3 курсу
факультету економіки і права ХНЕУ

ПІДХОДИ ДО ВИЗНАЧЕННЯ ПОНЯТЬ "КОНКУРЕНТОСПРОМОЖНІСТЬ ПІДПРИЄМСТВА" І "КОНКУРЕНТОСПРОМОЖНІСТЬ ПРОДУКЦІЇ"

Анотація. Досліджено категорії конкурентоспроможності підприємства та продукції, наведено ряд підходів до визначення їх сутності, встановлено взаємозв'язок. Зіставлення цих понять показує, що конкурентоспроможність продукції є необхідною, але недостатньою умовою для забезпечення конкурентоспроможності підприємства.

Аннотация. Исследованы категории конкурентоспособности предприятия и продукции, приведен ряд подходов к определению их сущности, установлена взаимосвязь. Сопоставление данных понятий показывает, что конкурентоспособность продукции является необходимым, но недостаточным условием для обеспечения конкурентоспособности предприятия.

Annotation. The categories of enterprise and production competitiveness are researched in the article, a number of approaches to defining their essence is given. Comparison of these terms shows that the production competitiveness is a necessary, but not sufficient condition of the ensuring of enterprise competitiveness.

Ключові слова: конкуренція, конкурентоспроможність, конкурентоспроможність продукції (товару), конкурентоспроможність підприємства (фірми), конкурентні переваги.

© Тараненко А. Р., 2011



Конкуренція є об'єктивною умовою існування та функціонування ринкової економіки на сучасному етапі. Існуюча на ринку ситуація вимагає від підприємств високого рівня адаптивності, використання ефективних методів господарювання, а також здатності реалізувати свої стратегічні цілі та завдання в протистоянні з конкурентами. У таких умовах роль конкурентоспроможності підприємства значно збільшується. Тому велике практичне значення має розуміння сутності категорії "конкурентоспроможність", її складових елементів і взаємозв'язку між ними.

Розглядом і вивченням даного питання займалися такі автори: Ю. Іванов, Ф. Котлер, М. Портер, С. Савчук, А. Тищенко та ін. [1 – 5].

У рамках категорії "конкурентоспроможність" слід виділити конкурентоспроможність продукції (товару), конкурентоспроможність підприємства (виробника), конкурентоспроможність галузі (національної економіки). Практичний інтерес у даному випадку становить розгляд конкурентоспроможності в масштабах підприємства. Аналіз досліджень у даній галузі показує, що єдиний підхід до визначення сутності проблематики відсутній, тому це питання потребує уточнення та узагальнення.

Даній темі присвячено безліч досліджень ряду авторів. Зокрема, Іванов Ю. Б. трактує конкурентоспроможність підприємства як систему, яка складається з безперервно взаємодіючих факторів та характеризує ступінь реалізації потенційних можливостей підприємства до отримання та утримання протягом тривалого часу конкурентної переваги [1].

На думку Тищенко О. М., конкурентоспроможність підприємства – це його здатність до отримання синергійного ефекту від раціонального використання наявних і знову створюваних у процесі реалізації стратегії розвитку конкурентних переваг [5].

Савчук С. І. стверджує, що конкурентоспроможність підприємства – це одне з найбільш узагальнених властивостей підприємства, порівнянних за ступенем узагальненості хіба що з такою його властивістю, як життєздатність підприємства в тривалій перспективі [4].

Узагальнюючи дані підходи, слід зазначити, що в основі поняття конкурентоспроможності підприємства лежить виявлення особливостей, характерних рис, певних дій, що відрізняють підприємство від конкурентів, дають йому перевагу в довгостроковій перспективі, а також отримання економічного ефекту від цієї переваги. Тобто головною спільною рисою даних підходів є наявність переваг перед конкурентами, що є певною характеристикою стану підприємства, виміром його успішності та ефективності.

Конкурентоспроможність підприємства тісно пов'язана з конкурентоспроможністю товару. Раніше ці поняття ототожнювалися, але з виникненням відкритої конкуренції всередині країни і прямого виходу виробників продукції на світовий ринок цей підхід втратив актуальність.

Взаємозв'язок і єдність розглянутих категорій полягають в тому, що конкурентоспроможність товару, будучи необхідною умовою міцних конкурентних позицій підприємства, одночасно виступає і як наслідок високого рівня його конкурентоспроможності [1]. Для виявлення характеру взаємозв'язку та особливостей досліджуваних категорій є доцільним докладно розглянути деякі термінологічні підходи до визначення конкурентоспроможності продукції (товару).

Так, Савінов Ю. А. і Чепурін М. Н. визначають конкурентоспроможність як характеристику товару, в якій відображається його відмінність від товару-конкурента за ступенем відповідності конкретній суспільній потребі і за витратами на її задоволення [6]. Такий підхід, хоч і відображає конкуренцію товарів, але дозволяє тільки визначити позицію даного виду продукції відносно конкуруючого аналогу, причому виключно в конкретний момент часу і в конкретній ситуації.

Тихонов Р. М. найбільш повно трактує поняття "конкурентоспроможність продукції" як реальну та потенційну можливість компанії проектувати, виготовляти та збувати в тих умовах, в яких їм доводиться діяти, товари, які за цінovими та неціновими характеристиками у комплексі більш привабливі для споживачів, ніж товари-конкуренти [7].

В узагальненому вигляді під конкурентоспроможністю продукції розуміють всі характеристики, які забезпечують йому перевагу на ринку і сприяють його успішному збуту в умовах конкуренції. Спільним та найважливішим аспектом зазначених підходів є те, що конкурентоспроможний товар відповідає та задовольняє найбільшою мірою потреби покупців, на відміну від аналогів.

Слід зазначити, що потреби покупців на різних ринках неоднакові, тому оцінка рівня конкурентоспроможності товару завжди пов'язана з певним ринком. Крім того, потреби завжди динамічні, так само, як динамічними є і умови конкуренції, коли один і той же товар може бути конкурентоспроможним у якийсь один момент часу і втратити конкурентоспроможність в інший.

Аналіз економічної сутності категорії конкурентоспроможності підприємства показує, що конкурентоспроможність продукції входить невід'ємною частиною в комплекс цілей її виробництва і не є достатньою умовою конкурентоспроможності підприємства [8]. Так, в деяких випадках товар може бути конкурентоспроможним, при реалізації його за цінами (наприклад, з використанням знижок при просуванні морально застарілих моделей або сезонних розпродажів), що не компенсують витрат на виробництво і збут. При цьому товар купується покупцем, а отже, у певному сенсі він є конкурентоспроможним. У той же час тривале використання таких цін підриває економіку виробника і в кінцевому рахунку веде до його банкрутства.

Крім того, продавець товару з низьким рівнем конкурентоспроможності несе додаткові витрати, пов'язані зі складуванням і забезпеченням збереженості товару, необхідністю реалізації додаткових заходів щодо стимулювання збуту, більш тривалим строком користування позиковими засобами, а іноді і прямі витрати від уцінки товару, що не користується попитом.

У свою чергу, підвищення рівня конкурентоспроможності продукції одночасно зі зростанням обсягу продажів і частки ринку дозволяє швидше й ефективніше сформувати імідж фірми, який стимулює конкурентоспроможність товару, а також покращує конкурентні позиції підприємства [1].

Усі ці обставини свідчать про те, що не тільки характеристики товару, але й характеристики цілого комплексу дій підприємств-виробників та торговельних посередників, які беруть участь в



реалізації товару, істотно, а не рідко і визначально впливають на комерційний успіх даного товару. Більш того, з урахуванням усього сказаного немає підстав вважати, що конкурують саме товари. По суті, конкурують між собою виробники продукції разом зі своїми комерційними посередниками, а товар є одним з найважливіших інструментів цієї боротьби [4].

Аналізуючи та узагальнюючи роботи [1; 4; 5; 8; 9], слід виділити основні відмінності між взаємопов'язаними категоріями конкурентоспроможності товару та підприємства.

По-перше, конкурентоспроможність продукції оцінюється і досліджується протягом малого проміжку часу (місяць, тиждень, день). При визначенні конкурентоспроможності підприємства розглядаються більш тривалі проміжки часу (рік, життєвий цикл продукції).

По-друге, конкурентоспроможність продукції, що тільки надійшла на ринок, може гарантуватися заздалегідь, якщо її виробник має хороший імідж і переваги на даному ринку. Але, в свою чергу, наявність конкурентних переваг товару перед аналогами не є запорукою конкурентоспроможності підприємства.

По-третє, аналіз рівня конкурентоспроможності суб'єкта підприємницької діяльності здійснюється ним самим, а оцінка конкурентоспроможності продукції – споживачами.

По-четверте, конкурентоспроможність продукції розглядається стосовно кожного її виду, а конкурентні позиції суб'єкта підприємництва охоплюють всю різноманітну, оновлювану номенклатуру продукції і конкурентоспроможність підприємства.

Таким чином, можна стверджувати, що на сучасному етапі в умовах відкритої конкуренції такі поняття, як "конкурентоспроможність продукції" і "конкурентоспроможність підприємства", не слід розглядати як тотожні. За своєю економічною сутністю конкурентоспроможність підприємства приймає більш широке значення. У свою чергу, конкурентоспроможність продукції є одним з ключових елементів, що складають систему конкурентоспроможності підприємства, і розглядається як необхідна, але далеко не достатня складова стійких конкурентних позицій підприємства.

У подальшому автор, ґрунтуючись на досліджуваних матеріалах, буде розглядати проблематику управління конкурентоспроможністю, а також спробує розробити напрямки підвищення конкурентоспроможності підприємства.

Наук. керівн. Іпполітова І. Я.

Література: 1. Иванов Ю. Б. Конкурентоспособность предприятия : оценка, диагностика, стратегия: научное издание / Ю. Б. Иванов ; колл. авторов. – Х. : Изд. ХНЭУ, 2004. – 256 с. 2. Котлер Ф. Основы маркетинга / Ф. Котлер ; пер. с англ. ; общ. ред. Е. М. Пеньковой. – М. : Прогресс, 1990. – 736 с. 3. Портер М. Конкуренция / М. Портер ; пер. с англ. под ред. В. Д. Щетинина. – М. : Международные отношения, 1993. – 143 с. 4. Савчук С. И. Основы теории конкурентоспособности : монография / С. И. Савчук ; под научной ред. академика НАН Украины Б. В. Буркинського. – Мариуполь : Издательство "Рената", 2007. – 520 с. 5. Тищенко А. Н. Стратегия управления развитием предприятия / А. Н. Тищенко, О. С. Головки. – Х. : ЭДЭНА, 2003. – 198 с. 6. Савинов Ю. А. Как сделать товар конкурентоспособным // В кн. : Как продать ваш товар на внешнем рынке / Ю. А. Савинов, М. Н. Чепурин. – М. : Мысль, 1990. – С. 214–227. 7. Тихонов Р. М. Конкурентоспособность промышленной продукции / Р. М. Тихонов. – М. : Финансы и статистика, 1990. – 196 с. 8. Управління конкурентоспроможністю підприємства : підручник / Ю. Б. Іванов, М. О. Кизим, О. М. Тищенко та ін. – Х. : ВД "ІНЖЕК", 2010. – 320 с. 9. Шуваев М. А. Экономическая сущность понятий конкурентоспособности предприятия и продукции / М. А. Шуваев // Экономическое возрождение России. – 2010. – № 4. – С. 67.

УДК 005.311.6:330.133

Сенченко Е. В.

Студент 3 курсу
факультету економіки і права ХНЕУ

СТОИМОСТНЫЕ МОДЕЛИ УПРАВЛЕНИЯ БИЗНЕСОМ

Аннотация. Посвящено вопросу оценки бизнеса в системе корпоративного управления. Проанализированы подходы к оценке стоимости компаний, показаны позитивные и негативные результаты методов этой оценки.

Анотация. Присвячено питанню оцінки бізнесу в системі корпоративного управління. Проаналізовано підходи до оцінки вартості компаній, показано позитивні та негативні результати методів цієї оцінки.

© Сенченко Е. В., 2011



Annotation. The article is devoted to the problem of estimating business in the system of corporate management. The author analyzes the estimation of a company's value and shows positive and negative results of these methods.

Ключевые слова: стоимостная модель, управление бизнесом, добавленная стоимость, оценка стоимости.

Вопрос о стоимости компании в настоящее время остро стоит в сфере бизнеса. Особенно это касается компаний, выходящих на рынок акционерного капитала (IPO) с целью финансирования быстрого роста, когда возможности привлечения долгового капитала исчерпаны либо ограничены. Активный интерес к размещению акций на международных фондовых биржах проявляют и украинские предприятия. Поэтому все большую популярность в практике менеджмента приобретает концепция управления стоимостью компании (Value-Based Management), сущность которой заключается в подчинении всех протекающих в компании процессов цели максимизации ее стоимости.

Данному вопросу посвящены исследования следующих таких ученых-экономистов, как: Р. Брейли, С. Майерс [1], Т. Коуплэнд [2], А. Раппапорт [3], Теплова Т. В. [4], Терещенко О. О., Стецько М. В. [5].

Превалирующими методами, которые реализуют стоимостную модель управления, признаны метод дисконтированного денежного потока (DCF) и методы добавленной стоимости (VA). Целью статьи выступает сравнительный анализ моделей управления стоимостью бизнеса и выявление наиболее приемлемых для украинских предприятий.

В 80-х годах XX века доминирующей была модель, построенная по методу дисконтированного денежного потока. Фундаментальным в данной модели является понятие свободного денежного потока (free cash flow FCF), который показывает то количество денежных средств в фиксированный период времени, которое необходимо компании для сохранения бизнеса [4]. Главным инструментом для принятия решения в рамках DCF-метода является расчет показателя NPV (решение принимается при $NPV > 0$).

Главным пунктом критики метода DCF является его статичность, так как этот метод позволяет получить оценку компании, проекта на определенный момент времени, но не позволяет проводить текущий мониторинг происходящих изменений.

Начиная с 1980-х годов наряду с методом дисконтированных денежных потоков (DCF) широко используются такие модификации стоимостной модели, как методы анализа и управления добавленной стоимостью (value added method). Методы добавленной стоимости реализуют идеи экономической прибыли, вводя при этом собственное видение теоретических проблем и доступности для пользователей.

Наиболее популярными являются модели EVA (Economic Value Added), SVA (Shareholders Value Added), CFROI (Cash Flow Return of Investment), а также модель CVA (Cash Value Added). Эти модели более совершенны по сравнению с DCF, так как последняя игнорирует большую часть информации о стоимости компании, содержащейся в стандартной отчетности. Значительная часть денежных потоков может не укладываться в рамки прогнозного периода и отражаться как продленная стоимость, построенная на определенных предположениях о динамике денежного потока. При большом удельном весе продленной стоимости, точность оценки уменьшается. Модели добавленной стоимости менее подвержены этому эффекту, так как значительный вес в оценке имеют реально вложенные в компанию инвестиции – ее чистые активы или весь инвестированный капитал, а прогнозируется только часть денежного потока, которая действительно увеличивает стоимость компании, – экономическая прибыль [4].

На основании изученных источников автором было проведено сравнение методов добавленной стоимости и метода дисконтированного денежного потока (табл. 1).

Таблица 1

Сравнение методов добавленной стоимости и метода дисконтированного денежного потока

Критерий	Метод дисконтированного денежного потока	Метод добавленной стоимости
Учет денежных потоков	Прогноз всех денежных потоков на длительном промежутке времени	Прогноз только части будущих денежных потоков, которые добавляют стоимость
Возможность построения текущих показателей стоимости, проведения мониторинга	Дает оценку на момент времени, но не позволяет проводить текущий мониторинг	Тесная связь текущих показателей и долгосрочных
Учет ранее созданных активов	Не учитывает прошлую деятельность	Учитывают все активы или чистые активы

Таким образом, методы добавленной стоимости являются более актуальными при построении модели корпоративного управления. В основе каждого из них заложен показатель, отражающий процесс создания стоимости. Автором были проанализированы методики их расчета, преимущества и недостатки, а также возможность разложения их на инструменты управления (табл. 2).

Преимущества и недостатки показателей добавленной стоимости

Показатель	Методика расчета	Преимущества	Недостатки	Условные обозначения
MVA	Рыночная стоимость долга+рыночная капитализация-совокупный капитал [3]	Простота расчета	Не показывает эффективность принятия управленческих решений, не способен служить инструментом мотивации	
EVA	NOPAT-WACCx-хСС [4]	Возможность оценить эффективность компании в целом и отдельных подразделений является индикатором качества управленческих решений	Возникновение проблем корректной оценки и учета эквивалентов собственного капитала, необходимость вносить поправки	NOPAT – чистая операционная прибыль после уплаты налогов; WACC – средневзвешенная стоимость капитала; СС – сумма инвестированного капитала
SVA	Расчетная стоимость акционерного капитала-балансовая стоимость акционерного капитала [3]	Легко разлагается на систему драйверов, которая может быть доведена до всех уровней управления организации	Трудоемкость расчетов и сложности, связанные с прогнозированием денежных потоков	
CFROI	Скорректированные денежные притоки в текущих ценах/ Скорректированные денежные оттоки в текущих ценах [3]	Учитывает денежные потоки и фактор инфляции	Результат в виде относительного показателя, сложность расчета и корректного разложения на систему драйверов	
CVA	AOCF-WACCxTA [3]	Учитывает денежные потоки, просто разлагается на систему драйверов	Трудоемкость расчета, связанная с необходимостью внесения поправок, как при расчете EVA	AOCF – скорректированный операционный денежный поток; TA – суммарные скорректированные активы

Основываясь на сформулированные преимущества и недостатки, в каждом конкретном случае менеджмент компании должен выбрать соответствующий стоимостный показатель, исходя из соображений оперативности, выгод и затрат, связанных с получением информации, необходимой для его расчета.

Среди отечественных предприятий наиболее применяемыми моделями управления стоимостью выступают метод величины ставки дисконта (NPV) и метод добавленной экономической стоимости (EVA) [6]. Для предприятий, которые готовятся к публичному размещению акций на международных фондовых биржах, целесообразно использовать модель EVA, так как она положена в основу системы управления ведущими компаниями мира и способствует формированию имиджа преуспевающей компании. Следует отметить, что задача управления стоимостью компании после выхода на IPO имеет существенно более весомое значение, чем сам факт выхода на IPO, поэтому компаниям необходимо обратить внимание на разработку мотивационных схем и инструментов стимулирования всей иерархии менеджмента, ориентацию топ-менеджеров на долгосрочные успехи. Данный вопрос будет освещен в дальнейших исследованиях.

Научн. рук. *Ипполитова И. Я.*

Литература: 1. Брейли Р. Принципы корпоративных финансов / Р. Брейли, С. Майерс. – 2-е русск. изд. (пер. с 7-го междунар. изд.) – М. : Олимп-Бизнес, 2008. – 1008 с. 2. Коупленд Т. Стоимость компаний: Оценка и управление / Т. Коупленд. – М. : Олимп-Бизнес, 2005 – 554 с. 3. Rappaport Alfred. Creating shareholder value: The new standard for business performance / Rappaport Alfred. – New York : Free Press, 2000. 4. Теплова Т. В. Современные модификации стоимостной модели управления компанией / Т. В. Теплова // Вестник МГУ. – 2004. – № 1. 5. Терещенко О. О. Управління вартістю підприємства в системі фінансового менеджменту / О. О. Терещенко, М. В. Стецько // Фінанси України. – 2007. – № 3. 6. Климчук С. В. Підходи до оцінки економічної вартості підприємств України / С. В. Климчук // Фінанси України. – 2007. – № 3. 7. Степанов Д. В. Value-Based Management и показатели стоимости / Д. В. Степанов // Корпоративный менеджмент. – Режим доступа : http://www.cfin.ru/management/finance/value-based_management.shtml. 8. Янгель Д. Модель EVA: ориентация на стоимость / Д. Янгель // Консультант. – 2005. – № 23.

Студент 4 курсу
факультету економіки і права ХНЕУ

РОЗРОБКА ТА ОБҐРУНТУВАННЯ РЕСУРСОЗБЕРІГАЮЧИХ ЗАХОДІВ ДЛЯ ПІДПРИЄМСТВ НАФТОГАЗОВОГО КОМПЛЕКСУ УКРАЇНИ

Анотація. Розроблено та обґрунтовано ресурсозберігаючі заходи для підприємств нафтогазового комплексу України.

Анотация. Разработаны и обоснованы ресурсосберегающие мероприятия для предприятий нефтегазового комплекса Украины.

Annotation. In the article the author made a research development of resource-saving measures for oil and gas enterprises of Ukraine.

Ключові слова: ресурсозбереження, ресурсозберігаючі заходи, служба ресурсо-менеджменту, підприємства нафтогазового комплексу.

Скорочення ресурсоемності ВВП і основних галузей народного господарства входить до числа найважливіших стратегічних завдань України. Особливо гостро питання ефективного використання природних ресурсів стоїть перед вітчизняною нафтогазовою галуззю, тому що саме даний сектор економіки є одним з найбільших споживачів первинних ресурсів.

Проблемі енергоефективності та енергозбереження присвятили свої праці видатні вчені, серед яких можна виділити Л. Антоненко, А. Голікова, А. Конопляника, В. Жовтянського, І. Зарембу, Н. Воропай, Л. Мельникова, А. Шидловського. Процесу ресурсозбереження приділена увага в роботах багатьох авторів, таких, як: Іванов М. І., Хижняк Л. Т., Липницький Д. В. Коніщева Н. Й., Балашова Р. І. Кушнірович Н. А. [1 – 3].

Мета статті – теоретичне обґрунтування набору заходів, які дозволять підприємствам нафтогазового комплексу знизити ресурсоемність видобутку.

У загальному обсязі споживання первинної енергії в Україні частка вуглеводнів становить понад 55,4 %, у тому числі більше 45,6 % — природний газ. Тенденція до зростання частки вуглеводнів спостерігається у паливних балансах багатьох країн світу. Така тенденція збережеться і в найближчому майбутньому.

Внутрішні паливно-енергетичні ресурси, що зараз задовольняють тільки половину наших потреб, вичерпуються, тоді як споживання зростає, а враховуючи бажання України інтегруватися до Європейської спільноти, можна сказати, що подальший розвиток галузей паливно-енергетичного комплексу України не повинен здійснюватись без урахування ощадливого використання енергоресурсів у всіх сферах економіки.

Одним з основних економічних показників, що характеризує ефективність економіки в цілому, є питома енергоемності валового внутрішнього продукту країни. Динаміку змін цього показника відображено в табл. 1.

Таблиця 1

Динаміка українського ВВП

№ п/п	Рік	Споживання первинних ТЕР, млн т. у.п.	ВВП, млн грн	Енергоемність ВВП	
				кг умовного палива на 1 грн ВВП	% до попереднього року
1	2	3	4	5	6
1	1990	340,9	486,1	0,70	103,2
2	1991	330,1	443,8	0,74	106,1
3	1992	292,7	399,9	0,73	99,8
4	1993	259,4	343,1	0,76	103,3
5	1994	225,2	264,5	0,85	112,6
6	1995	216,5	232,3	0,93	109,5
7	1996	206,7	209,0	0,99	106,1

1	2	3	4	5	6
8	1997	204,3	202,8	1,01	101,9
9	1998	195,3	198,9	0,98	97,5
10	1999	191,1	198,5	0,96	98,0
11	2000	185,4	210,2	0,88	91,6
12	2001	183,1	229,6	0,80	90,4
13	2002	184,1	241,5	0,76	95,6
14	2003	193,3	267,3	0,72	94,9
15	2004	207,3	294,5	0,70	97,4
16	2005	197,6	306,9	0,64	91,5
17	2006	225,7	326,7	0,69	107,3
18	2007	223,8	336,6	0,66	95,9
19	2008	231,9	334,1	0,69	103,5

З даних табл. 1 випливає, що позитивна динаміка зниження енергоємності для виробничих систем нашої економіки нехарактерна, а незначні коливання наведених показників свідчать про відсутність стабільного та ефективного механізму управління проблемною ситуацією в цій сфері. Тому потрібно чітко визначити перешкоди, що чинять опір переходу української нафтогазової галузі та всієї економіки в цілому на енергоефективну модель виробництва та реалізації продукції.

На основі узагальнення літературних джерел [4; 5] автором визначено такі чинники негативного впливу на галузі, що спричиняють високі показники енергоємності ВВП України:

1) стримування інтенсивних темпів економічного розвитку, оскільки відсутність політики з енергоефективності гальмує зміни у структурі матеріального виробництва, перешкоджає формуванню здорового конкурентного ринкового середовища і технологічному розвитку виробництва, знижує інвестиційну привабливість економіки і зростання доходів населення;

2) загроза національній безпеці країни. Є очевидним, що в умовах не виправдано високих обсягів енергоспоживання існує постійна залежність економіки країни від імпорту енергоносіїв. При цьому вітчизняна продукція в ринкових умовах завжди буде менш конкурентоспроможною порівняно з енергоефективною та високотехнологічною продукцією;

3) перешкода інтеграції до Європейської спільноти. У країнах ЄС діє чітка система стандартів енергоспоживання та вимог до енергоефективності продукції, технологій та послуг і навіть наближення до рівня цих стандартів неможливо без рішучих дій держави щодо визнання пріоритетними вимог енергозбереження;

4) ускладнення вирішення соціальних проблем. Відомо, що енерговитрати складають основну частку собівартості деяких видів продукції та послуг в Україні. У зв'язку з цим частка заробітної плати в собівартості такої продукції та послуг є заниженою, що суттєво впливає на доходи населення. Крім того, політика енергоефективності нерозривно пов'язана з вирішенням соціальних проблем, спричинених занепадом житлово-комунального господарства в Україні;

5) погіршення екологічної ситуації. Регіони розміщення найбільш енергоємних виробництв на сьогодні стали зонами екологічного лиха.

Отже, виходячи з безпрецедентних зовнішніх і внутрішніх умов, найголовнішим пріоритетом для української економіки повинно стати підвищення її енергоефективності.

На рівні ж підприємств необхідно, щоб ресурсозберігаюча політика містила в собі реалізацію комплексу заходів у правовому, технічному, технологічному, економічному й фінансовому аспектах раціонального використання різних видів ресурсів виробництва. Значна економія ресурсів на промислових підприємствах може бути досягнута шляхом використання ресурсо-енергоефективних технологій і ресурсо-енергоефективного устаткування [5, с. 28–29].

Для цього автор пропонує запровадити з метою контролю та моніторингу ефективного використання природних ресурсів у НГК службу ресурсоменеджменту. У той же час слід відзначити, що створення служб ресурсоменеджменту в структурних підрозділах нафтогазових підприємств можливо в рамках загальної системи управління ресурсоефективністю на рівні вищого керівництва підприємства.

Також необхідність створення окремої служби ресурсоменеджменту на підприємстві обумовлено специфікою завдань, для виконання яких вона була створена. Серед них основними є:

1) вирішення питань поточного та перспективного проектування, розробка нових технологічних схем видобутку, підготовки і транспорту газу та газового конденсату з урахуванням вимог стандартів і правил у сфері ресурсозбереження;

2) організація комплексного підходу до використовуваної поточної технології та устаткування на підприємстві з метою їх подальшої раціоналізації та модернізації;

3) організація науково-технічної інформації та доведення її до працівників підприємства;

4) контроль за дотриманням вимог ресурсозбереження при виробничій діяльності структурних підрозділів та управління в цілому;

5) контроль за правильним та своєчасним станом звітності і наданням її у вищі організації.

Запропонована служба ресурсоменеджменту буде складатися з трьох працівників: начальник служби, старший інженер, інженер.
Функціональні обов'язки працівників служби ресурсоменеджменту підприємства відображені в табл. 2.

Таблиця 2

**Функціональні обов'язки працівників
служби ресурсоменеджменту**

Назва посади	Функціональні обов'язки
Начальник служби	<ol style="list-style-type: none"> 1. Розробка планів перспективного розвитку і підготовки виробництва з урахуванням вимог стандартів, правил і норм ресурсозбереження. 2. Розроблення і забезпечення виконання планів впровадження нової техніки та передової технології, автоматизації і механізації виробничих процесів, наукової організації праці, які сприяють оптимізації використання ресурсів та полегшенню й оздоровленню умов праці. 3. Проведення ділових переговорів з проектними, науково-дослідними інститутами, підрядними і вищими організаціями. 4. Здійснення контролю за розробкою норм витрат паливно-енергетичних ресурсів у виробничій діяльності управління
Старший інженер	<ol style="list-style-type: none"> 1. Формування вимог до якості впровадження та виконання постанов та розпоряджень, виданих службою ресурсоменеджменту, проведення аналізу технологічного процесу на відповідність його вимогам ефективного ресурсозбереження. 2. Облік документації служби, своєчасне внесення корективів в діючі документи та участь у розробці нових документів служби. 3. Формування у персоналу підприємства свідомого відношення до забезпечення ресурсозбереження на всіх етапах виробництва. 4. Розробка та реалізація програми проведення внутрішніх аудитів. 5. Проведення аналізу причин невідповідностей, про результати аналізу доповідає начальнику служби
Інженер	<ol style="list-style-type: none"> 1. Розробка та впровадження прогресивних, науково обґрунтованих норм витрат паливно-енергетичних ресурсів, що є доцільними для підвищення показників ефективності ресурсозбереження. 2. Організація збору даних і ведення обліку економії матеріально-технічних, паливно-енергетичних ресурсів; проведення аналізу їх використання; здійснення контролю за їх витратою та забезпечення своєчасного надання звітності згідно з затвердженою формою і встановленими термінами. 3. Доведення до виконавців завдання зі зниження норм витрати ПЕР; аналіз та контроль за їх виконанням. 4. Взяття участі у роботі зі щорічного оформлення енергетичного паспорта підприємства; його затвердження та погодження згідно з встановленими вимогами. 5. Складання у встановлені терміни звітів згідно з розробленими формами вищих організацій та контролюючих органів

За умови успішного функціонування системи ресурсоменеджменту в нафтогазовій галузі можуть бути істотно уповільнені темпи зростання ресурсоемності та питомі показники витрат ресурсів на видобуток нафти і газу.

Таким чином, у даній роботі автором було запропоновано створення відділу ресурсоменеджменту, який дозволить своєчасно контролювати відповідність фактичного стану системи управління ресурсозбереженням тим вимогам, які встановлені стандартами та доводити цю інформацію до вищого рівня управління

Наук. керівн. Іпполітова І. Я.

Література: 1. Иванов Н. И. Методические подходы к решению проблемы ресурсосбережения / Н. И. Иванов, Л. Т. Хижняк, Д. В. Липницкий. – Донецк : Институт экономики промышленности НАН Украины, 1997. – 28 с. 2. Конищева Н. И. Управление ресурсосбережением на предприятиях новых форм хозяйствования / Н. И. Конищева, Р. И. Балашова // Современные проблемы управления экономикой : сб. научн. трудов. – Донецк : ИЭП НАН Украины, 1994. – С. 133–144. 3. Конищева Н. И. Методические рекомендации по анализу ресурсосбережения на промышленных предприятиях (объединениях) / Н. И. Конищева, Н. А. Кушнирович. – Донецк : ИЭП НАН УССР, 1991. – 52 с. 4. Кондратенко Н. О. Визначення основних напрямів проведення активної ресурсозберігаючої політики на промислових підприємствах / Н. О. Кондратенко // Економіка та держава. – 2010. – № 7. – С. 28–29. 5. Хан Т. Ф. Готовность предприятий к решению задач энергосбережения / Т. Ф. Хан // Бизнес-информ. – 2010. – № 1. – С. 48–49.

ДІАГНОСТИКА СОЦІАЛЬНО-ПСИХОЛОГІЧНОГО КЛІМАТУ КОЛЕКТИВУ ВАТ ХМЗ "СВІТЛО ШАХТАРЯ"

Анотація. Наведено результати проведення комплексної діагностики соціально-психологічного клімату колективу ВАТ ХМЗ "Світло шахтаря".

Аннотация. Представлены результаты проведения комплексной диагностики социально-психологического климата коллектива ОАО ХМЗ "Свет шахтера".

Annotation. The results of the comprehensive diagnosis of the socio-psychological climate of OJSC KMP "Svitlo Shakhtarya" are presented.

Ключові слова: діагностика соціально-психологічного клімату колективу, соціотип.

На початку XXI століття, коли розвиток виробництва, використання інвестицій і високих технологій досягли своєї межі, прийшов час більш детально глянути на один з найважливіших факторів зростання – розкриття, розвиток і залучення схованого потенціалу людини. У теперішній час ця проблема усвідомлюється й на теоретичному, й на практичному рівнях [1]. Її актуальність підвищується разом з виникненням і функціонуванням психологічних служб та департаментів з управління персоналом скрізь, де відбувається діяльність людини.

Серед багатьох питань у цій сфері на перший план висуваються завдання активізації працівників шляхом діагностування стану й вживання заходів з поліпшення психологічного клімату трудового колективу. Дослідження психологів і менеджерів з персоналу показують, що відносини між працівниками прямо впливають на фінансові показники фірми.

Виходячи із цієї залежності, можна стверджувати, що для вдосконалення виробничого процесу й фінансових результатів діяльності необхідно розібратися у феномені соціально-психологічного клімату й використовувати його позитивний вплив на підвищення продуктивності праці колективу. Діагностика соціально-психологічного клімату колективу – це інтегральна змістовна характеристика проявів його переважного настрою та оцінка рівня його якості. Виходячи з наведеного визначення поняття діагностики соціально-психологічного клімату, це, перш за все, змістовна характеристика його проявів стосовно структури відносин людей до справи та один до одного [2].

Запропоновані у статті підходи до діагностики стану соціально-психологічного клімату колективу ґрунтуються на працях таких вчених, як: Вайсбанд І. Д., Михалюк О. С., Паригін Б. Д., Шалито А. Ю. та ін. Крім того, в статті отримали практичне втілення ідеї, що досліджуються вченими кафедри соціології і психології управління ХНЕУ: Дороніною М. С., Сасіною Л. О.

Актуальність даного дослідження обумовлена новими суспільно-економічними відносинами, що склалися у всіх сферах життєдіяльності, у тому числі і економічній, що виникла у зв'язку з новими економічними відносинами, потребою в підвищенні продуктивності діяльності працівників шляхом використання сучасних методів психології; необхідністю вдосконалювання системи взаємин у трудових колективах підприємств зі складною організаційною структурою, що сприяє створенню позитивного соціально-психологічного клімату – умови підвищення продуктивності діяльності робітників [3].

Об'єктом даного дослідження виступає діяльність працівників у процесі виробництва на підприємстві зі складною організаційною структурою.

Предмет дослідження – соціально-психологічний клімат колективу як основа підвищення продуктивності діяльності працівників підприємства зі складною організаційною структурою.

Мета дослідження – вивчення впливу соціально-психологічного клімату на продуктивність діяльності працівників підприємства зі складною організаційною структурою.

Гіпотеза дослідження – продуктивність діяльності працівників підприємства зі складною організаційною структурою, що перебуває в прямій залежності від показника стану соціально-психологічного клімату колективу.

Автором було виконано дослідження стану соціально-психологічного клімату колективу за технологією, що включає три етапи.

На першому етапі була проведена діагностика з використанням модифікованої експрес-методики з вивчення соціально-психологічного клімату в трудовому колективі – Михалюк О. С. та Шалито А. Ю.

Соціально-психологічний клімат – це стан міжособистих і міжгрупових зв'язків у колективі, які формують переважаючий і відносно стійкий психічний настрій його членів стосовно один одного, відносно праці або загальної справи, навколишніх подій і організації в цілому на основі індивідуальних, особистих цінностей та орієнтацій [4].



Нижче представлені отримані результати проведення діагностики соціально-психологічного клімату колективу ВАТ ХМЗ "Світло шахтаря".



Рис. 1. Судження респондентів про стан соціально-психологічного клімату в колективі

Серед респондентів переважає судження про те, що соціально-психологічний клімат у колективі в цілому сприятливий, але є резерви для його подальшого вдосконалення. Це яскраво свідчить про необхідність проведення конкретних заходів щодо поліпшення емоційних контактів та підвищення командного духу організації.

На другому етапі було проведено тестування серед членів цього ж колективу з метою визначення групового соціотипу з використанням методики Вайсбанда І. Д.

За результатами тестування було визначено, що груповий соціотип колективу планово-економічного відділу ВАТ ХМЗ "Світло шахтаря" – логіко-сенсорний інтроверт – "Інспектор" (Максим Горький, ISTJ).

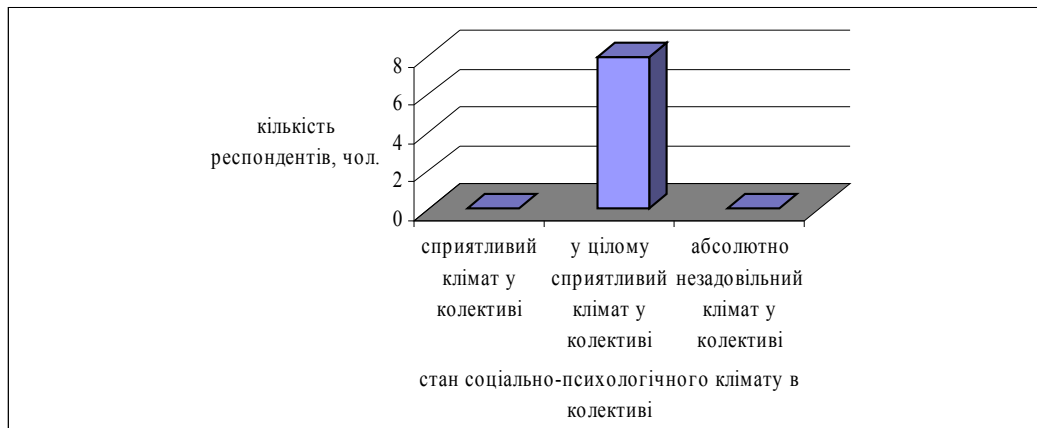
	Логіки	Етики		Логіки	
Інтро-верти	○ ○ Горький	Драйзер	○ Достоевський	○ ○ Робесп'єр	Раціональні
	○ Габен	Дюма	Есєнін	Бальзак	
Екстра-верти	○ Жуков	Наполеон	Гекслі	Дон Кіхот	Ірраціональні
	○ ○ Штірліц	Гюго	Гамлет	Дж. Лондон	
	Сенсорні		Інтуїтивні		

Рис. 2. Груповий соціотип колективу планово-економічного відділу ВАТ ХМЗ "Світло шахтаря" – логіко-сенсорний інтроверт – "Інспектор" (Максим Горький, ISTJ)

Для цього соціотипу характерним є таке: добре розуміється на формальних системах, законах, правилах, вміє систематизувати інформацію, будує формальні схеми, не завжди пов'язані з реальністю. Прагне "жити по справедливості" і інших закликає до того ж, схильний планувати свої дії заздалегідь, намагається виконувати обіцянки і дотримуватися плану. Володіє умінням відстоювати свої права та інтереси. Вимогливий до себе і до оточуючих. Чинить успішний опір сторонньому вольовому впливу. Сам впливає на людей вольовими методами. Не завжди бачить всю складність людських взаємин, швидше схильний знаходити вчинкам людей розумні пояснення. Він добре розуміє доцільність дій, може оцінити ефективність ділового проекту. При цьому сам не відрізняється високою діловою активністю або заповзятливістю. Не любить робити безглузду, на його думку, роботу, схильний обмежувати свою ділову активність. Завзяте прагнення створювати оточуючим людям і собі комфортні умови життя [5].

Далі становить інтерес визначення соціотипу керівника відділу і діагностика стосунків між ним і колективом, представленим як груповий соціотип. Це було виконано автором на третьому етапі дослідження.

Керівник планово-економічного відділу ВАТ ХМЗ "Світло шахтаря" – сенсорно-логічний екстраверт, "Жуков". Такий соціотип має такі особливості: творчо володіє волевиявленням. У висловлюваннях та вчинках гранично чіткий і логічний. Уміє організувати людей, розставити їх по місцях згідно з їхніми характеристиками. Послідовний, хоч інколи жорстокий, керівник, який підпорядковує всі дії досягненню поставленої мети, намагається бути уважним та співчутливим до людей. Розмовляє тоном, що викликає довіру, вникає в проблеми співрозмовника. Висловлює всі точки зору, однак останнє слово залишає за собою [6]. Вольова, цілеспрямована людина. Все, що робить, робить захоплено, пристрасно і має намір довести до кінця. У нього характер неугамовного борця,

який має завжди брати верх над тим чи іншим супротивником. Має рішучий і жорсткий характер. Не має сумніву у своєму праві керувати людьми. Гарний тактик. Швидко схоплює ситуацію, що склалася, і розстановку сил. Приймає рішення і діє. Володіє сильною логікою, але це логіка цілеспрямована. Мало піддається страху, ненависті та іншим негативним емоціям. Не дивується і не заздрить. Чим небезпечніше ситуація, тим він більш зібраний і рішучий.

Між колективом та керівником склалися відносини, що, згідно з теорією соціоніки, мають назву "дзеркальних відносин". Ці відносини отримали свою назву через те, що слова одного відбиваються, як у дзеркалі, у вчинках інших. Те, про що любить розмірковувати один із "дзеркальників", другий позасвідомо реалізує своєю поведінкою. Однак така реалізація ніколи не буває повною, 100-відсотковою. "Дзеркало" виявляється викривленим, оскільки кожний коригує, виправляє свої вчинки, виходячи із зовсім інших норм поведінки, ніж партнер. З цієї причини й виникають непорозуміння, а часом і претензії один до одного. Кожен намагається підправити поведінку партнера, однак такі спроби перевиховання не мають шансів на успіх. З іншого боку, якщо враховувати суто словесний бік спілкування, дзеркальні стосунки можуть бути названі стосунками конструктивної критики. Справа в тому, що в дзеркальній парі обидва партнери завжди є або теоретиками, або практиками. Тому в них завжди знайдуться спільні теми для розмов і обговорень. Причому кожен бачить лише 50 % сутності однієї і тієї ж проблеми, тому завжди цікаво, що думає з цього приводу "дзеркальник". У результаті спільної роботи відбувається взаємна корекція, уточнення. Критика майже завжди є конструктивною, тому що дійсно може бути врахована. "Дзеркальники" – часто добрі приятелі, їм цікаво разом, хоча в спілкуванні не вистачає повної відвертості і теплоти. По-справжньому тепла атмосфера виникає лише тоді, коли з'являється дуал одного з них, який обов'язково є активатором іншого. Різняться і способи досягнення мети. В основі цього лежить все та ж розбіжність функцій першого порядку – раціональності та ірраціональності [7].

Таким чином, можна зробити висновок, що відносини між колективом та керівником достатньо гармонійні як для ділових, але все ж є резерви для розвитку соціально-психологічного клімату, перш за все, в напрямі поліпшення емоційних контактів та підвищення командного духу організації. Автор пропонує застосувати комплекс заходів для реалізації соціальних резервів, спрямований на покращення стану соціально-психологічного клімату колективу.

Наук. керівн. Сасіна Л. О.

Література: 1. Качан Є. П. Управління трудовими ресурсами : навч. посібник / Є. П. Качан, Д. Г. Шушпанов. – К. : Видавничий Дім "Юридична книга", 2005. – 358 с. 2. Парыгин Б. Д. Социальная психология. Проблемы методологии, истории и теории / Б. Д. Парыгин. – СПб. : ИГУП, 1999. – 592 с. 3. Осовська Г. В. Управління трудовими ресурсами : навч. посібник / Г. В. Осовська, О. В. Крушельницька. – К. : Кондор, 2007. – 224 с. 4. Сасіна Л. О. Аналіз і оцінка соціально-психологічного клімату колективу / Сасіна Л. О., Рожко І. Ю. // Управління розвитком. – 2006. – № 4. – С. 235. 5. Большая энциклопедия психологических тестов / [автор-сост. А. Карелин]. – М. : Эксмо, 2007. – 416 с. 6. Дороніна М. С. Культура спілкування ділової людини : посібник для гуманітарних факультетів вищих навчальних закладів / М. С. Дороніна. – 2-ге вид. – К. : Видавничий дім "KM Academia", 1998. – 192 с. 7. Социальная психология : учебное пособие для вузов / под ред. Сухова А. Н., Деркача А. А. – Серия: Высшее образование. – 2001. – 600 с.

УДК 930.121

Лістратова О. С.

Студент 1 курсу
факультету економічної інформатики ХНЕУ

ІДЕЇ ТА ІДЕОЛОГІЧНА ОСНОВА УКРАЇНСЬКОЇ КОНСТИТУЦІЇ 1710 РОКУ (ДО 300-РІЧЧЯ КОНСТИТУЦІЇ ПИЛИПА ОРЛИКА)

Анотація. Присвячено проблематиці особливого історичного документа – першої української Конституції Нового часу – в постановці основних положень, їх узагальненні та оцінці у зв'язку минулого і сьогодення.

Аннотация. Посвящена проблематике особого исторического документа – первой украинской Конституции Нового времени – в постановке основных положений, их обобщения и оценки в связи прошлого и настоящего.

© Лістратова О. С., 2011



Annotation. The article is devoted to problems of the special historical document – the first, Ukrainian Constitution of New time – directed by substantive provisions, their generalization and an estimation in past and present communication.

Ключові слова: Конституція, конституційні положення, національна ідея, державний суверенітет, державне управління.

*Орлик був людиною висококультурною,
європейцем у повнім розумінні цього слова...
Б. Крупницький*

Майже трьохсотлітнє забуття, до якого доклали зусилля представники "культурного про шарку" спочатку російської, а потім більшовицької імперії, зробило свою справу. Нам належить з гідністю справжніх українців, нащадків славного козацького роду, глибоко зрозуміти цю історичну пам'ятку, цей геніальний твір правового та філософського мистецтва, що випередив час. У ньому відбилися протиріччя між європейською традицією і новітніми на той час ідеалами; протиріччя, які на початку XVIII ст. роздирали Європу на непримиренні ворожі табори і якими жила на той час Україна.

"Пакти і Конституція законів та вольностей війська Запорозького" привертали і привертають увагу українських дослідників. Конституційний характер цього документа відзначали М. Грушевський, І. Крип'якевич, В. Степанков, О. Субтельний та інші дослідники. Вони підкреслювали його взаємозв'язок з основами державного ладу України другої половини XVII – XVIII століть. У публікаціях також зазначається, що "Пакти й Конституції..." 1710 року стали першим конституційним проектом, який був "органічним продовженням розвитку українських та правових практики, думки, культури" [1].

Мета дослідження полягає в узагальненні ідей Конституції 1710 року і розкритті концептуальних основ цього визначного документа епохи на основі принципу історизму.

Конституція (від лат. – устрій, устанавлення) як політико-правовий акт визначала:

- організацію державної влади, яка б забезпечувала права і свободи людини;
- демократичний характер державної влади на засадах її розподілу на законодавчу, виконавчу та судову;
- верховне право народу на організовану і побудовану відповідно до його інтересів державу;
- систему правових принципів як Основного закону;
- встановлення певного компромісу інтересів, потреб держави і суспільства.

Конституція як політико-правовий документ була зумовлена конкретно-історичними обставинами та потребами суспільного розвитку. Вони набували радикального характеру і державницького спрямування.

Вихідним пунктом і основою такого історичного поступу стала визвольна боротьба українського народу другої половини XVII століття. Саме у цій напруженій боротьбі була проголошена жадана політична свобода – Українська автономія.

Сутність цих політичних здобутків була узагальнена і відображена в "Березневих статтях" Б. Хмельницького, які правомірно називають конституційним документом. М. Грушевський вважав його "Конституційною хартією" України [2, с. 385].

Фундаментально-орієнтованим на національно-державницьку ідею слугує принцип суверенітету як верховний принцип державного управління.

У першу чергу слід наголосити на питанні про державну ідею та державний статус України. Саме Конституція повинна була постати як серцевина української держави – Гетьманщини і водночас як поглиблення тогочасного розуміння суті держави, її функцій. І хоч форма, у якій усе це викладено, була відображенням особливостей свого часу, але все ж таки це була перша Конституція Нового часу.

Концептуальну основу Конституції 1710 року складають гуманістичні принципи, загальнолюдські цінності, а її джерелом слугує православна віра. Саме ця священна віра стала тим правилом, яке визначило суть формулювань кожної статті і всього документа в цілому. Її – України – православну віру оберігав Б. Хмельницький. Саме цією вірою він керувався у державних планах та діях. Саме її вважав вихідним пунктом у підписанні Переяславсько-московського договору 1654 року.

Розглянемо, в першу чергу, питання культури, міжнародних відносин і соціально-економічні питання як показники загального рівня розвитку держави. "У процесі конституційного будівництва вона стала світоглядною і духовною основою, орієнтиром, дороговказом. Втіленням православної віри розцінювалося в якості критерію демократичних, гуманістичних засад нової України" [3, с. 94–95]. Саме велика духовна справа і глибока національна традиція слугували нашому утвердженню у своїй Вселенській вірі.

Звичайно, невід'ємною складовою і атрибутом держави є її кордони. Вони склалися у відповідних договорах і правових актах – пактах від Речі Посполитої і Московської держави. Ствердження непорушної цілісності кордонів повинно стати обов'язком "його королівської величності шведської як оборонця і протектора нашого" [3, с. 95]. Також у стосунках з Московською державою гетьману варто стати на захист наших співвітчизників. З державницьких позицій гетьману необхідно відновити добросусідські відносини з Кримським ханством і піклуватися про наш мирний союз [3, с. 96].

Український уряд зважає на правове визначення території та володінь Запорозького Низового Війська у переговорах між Шведською та Московською державами.

Виходячи із загальних принципів демократичної України, особливо наголошується на демократії, уособленої Генеральною радою. З нею "має радитися ясновельможний гетьман та його наступники про цілісність Вітчизни, про її загальне добро і про всілякі публічні діла, нічого без

їхнього дозволу й поради не зчинити приватного своєю владою, не встановлювати і до завершення не призводити” [3, с. 98].

Мир і злагода між гетьманом і Генеральною радою є запорукою суспільної злагоди і порядку. Активним чинником у цьому процесі є судова влада.

Економічною ланкою Конституції є бюджетна система, фінансове забезпечення усіх сфер суспільства, його соціальне спрямування. Особлива роль гетьмана полягає в тому, щоб “людям військовим та посполитим зайві не чинили утяження, наклади, пригнічення і здирства...” [2, с. 102]. Базову основу в цьому складає пріоритет соціальної справедливості. Вони ж є критерієм оцінки соціальних обов’язків гетьмана та їх виконання. Він повинен заборонити збільшення панщини та надурочних робіт, які виконували посполиті та козаки і подати в цьому особистий приклад іншим [3, с. 102]. Таку ж позицію повинні займати і таким же правилом повинні керуватися і полковники щодо сотників та інших урядників, не допускаючи корупції.

Особливу увагу слід приділити соціально незахищеним верствам населення [3, с. 102]. Більшість положень Конституції спрямовані на захист простих козаків і посполитих (найбільш незахищених станів).

Генеральний підскарбій, котрий споконвіку завідував військовими доходами, млинами, мав обиратися як підручний гетьмана і бути там присутнім, де постійно перебуватиме гетьманська резиденція. Крім того, у кожному полку необхідно було обрати загальною ухвалою полковника і старшини обох станів — козаків і посполитих — по два підскарбії, теж запряжених, з визначніших маєтних людей. Вони повинні були відати полковими та цивільними прибутками і посполитими податками.

Гетьман піклується про бідних людей і посполитих. Ніхто не сміє наважитися проводити будь-які приватні роботи чи панщину силами козаків і посполитих, а надто, якщо ті люди не є їхніми безпосередніми підлеглими чи слугами.

Дане твердження взагалі надзвичайно прогресивне, враховуючи те, що до 1861 року скасування кріпосного права залишалося ще більше століття.

Певні привілеї було надано тим соціальним прошаркам, які того потребували. Від будь-яких повинностей і громадських робіт звільнялися родини, зі складу яких до воєнних походів відправлено козаків, або в цих родинях є осиротілі діти внаслідок загибелі козака у поході.

Зазначено ряд положень щодо звільнення трудового люду від податків, виконання повинностей за користування угіддями чи маєтностями Війська (державне майно) та інших різних повинностей (пошта, супровід, заступництво), оренди або обмеження обсягу податків і повинностей.

Для точного ведення бюджету необхідно у громаді кожного міста обрати і привести до присяги підскарбія, підлеглого полковому підскарбію, який би мав під своєю орудою та опікою усі військові прибутки й видатки і правдиво вносив їх у облікові книги. Якщо по щорічному обрахунку тих видатків буде поміченим у боргах і незаконних розтратах, то їх слід відшкодувати з власних коштів того підскарбія, щоб повернути місту. Тому потрібно вносити в облікові книги лише ті випадки, що пов’язані з поїздками у конкретній справі: хто з чиею подорожною відбував подорож та якими вигодами користувався.

До обов’язків полкових підскарбіїв, підлеглих безпосередньо генеральному підскарбієві, входив нагляд у їхніх полках за належними до військової скарбниці прибутками, збір їх і передання до рук генерального підскарбія. Панам полковникам рівно ж не пристало бути причетними до полкових коштів.

Останнє твердження можна розглядати як антикорупційне. Такими, до речі, є ще декілька. Наприклад, ясновельможному гетьману заборонялося “лакомитися на жодні подарунки чи обіцянки, доручати полковнику булаву кому-небудь”, його влада мала бути непідкупною і, завдяки цьому, високоавторитетною.

Конституція Пилипа Орлика співзвучна з Конституцією України 1996 року. Слід відзначити явно прогресивний характер цієї Конституції. Тому є сенс порівняти Конституцію Пилипа Орлика 1710 року і Конституцію України 1996 року (як конкретний приклад сучасного “Основного закону”):

1. Права, свободи та обов’язки людини.

Конституція 1996 року передбачає широкий спектр демократичних прав людини і громадянина. Це, зокрема, право на вільний розвиток особистості, рівність перед законом, право на життя, право на повагу до його гідності, право на свободу та особисту недоторканність, право на свободу думки і слова, на вільне вираження своїх поглядів і переконань, право на свободу світогляду і віросповідання, право брати участь в управлінні державними справами, право володіти, користуватися і розпоряджатися своєю власністю, результатами своєї інтелектуальної, творчої діяльності, право на соціальний захист і таке інше [4, с. 12–35].

В Конституції Пилипа Орлика, що має у своїй основі глибоке коріння традицій, більшість вказаних прав не фіксуються окремо. Проте це зовсім не означає, що їх немає – скоріше вони належали до неписаної частини законодавства, характерного для того часу.

Єдине, що необхідно зазначити: в Конституції Пилипа Орлика не реалізовано свободу совісті. Це цілком логічно, зважаючи на те, що релігія використовувалась як єдина сила проти-лежних берегів Дніпра, як сила, що незалежно від обставин гратиме тільки на користь народів. Адже він боровся за православ’я, тому і ціна йому велика.

Ще одна поправка стосується абсолютної рівності всіх громадян. У Конституції Пилипа Орлика зроблена спроба максимально нівелювати різницю між класами. Як уже зазначалося раніше, робилася навіть спроба ліквідувати кріпосне право.

2. Органи законодавчої, виконавчої та судової влади. Президент.

Існує думка, що Пилип Орлик – перший у світі, хто розділив владу на три гілки. Ні Монтеск’є (на той час йому був всього лише 21 рік, і –серйозно питаннями державотворення він ще не перемався), ні Вольтер (що взагалі був ще шістнадцятирічним підлітком) не можуть бути увінчаними



лаврами першості в цій справі, хоча неможливо не відзначити їх значний внесок у подальший розвиток ідеї поділу влади на три гілки.

По-перше, в порівнянні з Конституцією України 1996 року, Конституція Пилипа Орлика визнає Гетьмана головою виконавчої влади, в той час як сучасний Президент України знаходиться над всіма гілками влади.

По-друге, органи законодавчої влади – Генеральна Рада і Верховна Рада – збираються сесійно: три рази на рік – Генеральна Рада і на постійно діючій основі – нинішня Верховна Рада України.

Судова влада заснована як окремий орган, окрема гілка влади. Цей принцип стосується обох конституцій, які порівнюємо.

3. Місцеве самоврядування.

Значення місцевого самоврядування ставиться на високий рівень у Конституції Пилипа Орлика. Це, мабуть, один із аспектів, який найкраще характеризує надзвичайно високий рівень Конституції 1710 року. Конституція України 1996 року також передбачає місцеве самоврядування. "Місцеве самоврядування здійснюється територіальною громадою в порядку, встановленому законом, як безпосередньо, так і через органи місцевого самоврядування: сільські, селищні, міські ради та їх виконавчі органи", – визначає ст. 140 Конституції України [4, с. 101]. Основний закон ставить місцеве самоврядування на високе місце, проте механізми його виконання прописані не чітко, потребують невідкладної перебудови.

Ці та інші питання актуалізуються нині, в умовах здійснення Конституційної реформи – зміни Конституції України 1996 року. Її провідну ланку повинна скласти Концепція збалансованості системи органів державної ради на засадах прямої і представницької демократії.

Виходячи із всього написаного вище, можна стверджувати, що Конституція Пилипа Орлика буквально випередила час, а геній самого автора заслуговує на захоплення. Тому в момент її укладення вона була цілковитою реальністю, а не просто теоретичним проектом, яким стала пізніше, коли повернення в Україну її укладачів стало неможливим. Хоч реальної сили Конституція так і не набула, однак лишилася в історії як оригінальна правова пам'ятка, своєрідна юридична платформа "мазепинського руху" і, найголовніше, як один із перших конституційних актів в історії Європи, який обґрунтовує можливість існування парламентарної, демократичної республіки. Примха фортуни, що залишила цей документ фактично чернеткою, аж ніяк не применшує історичну вагу Конституції Пилипа Орлика: ця пам'ятка й досі вельми цікава та важлива з точки зору конституційних прагнень сучасної України.

Наук. керівн. Руденко Р. Г.

Література: 1. Грушевський М. Ілюстрована історія України з додатками та доповненнями / М. Грушевський ; укл. Й. Й. Брик, В. Ф. Верстюк. – Донецьк : ТОВ ВКФ "БАО", 2008. – 736 с. 2. Орлик Пилип. Конституція, маніфести та літературна спадщина: Вибр. твори / Пилип Орлик. – К. : МАУП, 2006. – 736 с. 3. Конституція України. – К. : Видавничий Дім "Ін Юре", 2006. – 144 с.

Василенко Н. С.

УДК 930.44

Студент 1 курсу

факультету економічної інформатики ХНЕУ

КОНСТИТУЦІЯ ПИЛИПА ОРЛИКА 1710 РОКУ І ВИКЛИКИ ІСТОРИЧНОГО ЧАСУ

Анотація. Зосереджено увагу на висвітленні об'єктивних умов розробки положень та прийняття української Конституції 1710 року, а також на значенні конституційних ідей в ретроспективі і перспективі.

Аннотация. Сосредоточено внимание на освещении объективных условий разработки положений и принятия украинской Конституции 1710 года, а также на значении конституционных идей в ретроспективе и перспективе.

Annotation. In the article the attention is concentrated on enlightening about objective conditions of working out positions and acceptance of the Ukrainian Constitution of 1710, and also on the value of the constitutional ideas in a retrospective show and prospect.

Ключові слова: гетьманат, гетьман, Конституція, національна ідея, зовнішня політика.

© Василенко Н. С., 2011

*Орлик був людиною висококультурною,
європейцем в повнім розумінні цього слова...
Він належав до людей барокової доби,
просякнених глибокою релігійністю...
Життя примушувало його до компромісів,
але душа залишалася чесною і щирою,
здатною до найбільших обмежень і
самопосвяти...
Б. Крупницький*

Після смерті Мазепи, коли виникло питання про вибори нового гетьмана на протиположності Іванові Скоропадському, призначеному на Україні Петром I, вибір упав на Пилипа Орлика, якого обрали гетьманом 5 квітня 1710 року. У день виборів було проголошено державну Конституцію, яка називалася "Пакти і Конституція законів та вольностей Війська Запорозького".

Під впливом надзвичайних, навіть екстремальних умов політичного життя України – Війська Запорозького – після 1709 року виникла потреба невідкладного реагування на них. Склалася така система чинників, яка вимагала не однопланової дії, а конкретно спрямованої програми, юридично закріпленої у формі зводу законів.

Суть програмних завдань означала правове забезпечення статусу Української держави, її внутрішньої та зовнішньої політики, місця та ролі у складних і суперечливих міжнародних відносинах.

Мета статті полягає у визначенні взаємозв'язку Конституції 1710 року з українською національною ідеєю, з перипетіями державницького статусу України в конкретно-історичній обстановці та у перспективі.

Проблема автономії України була центральною, провідною в суспільно-політичному житті, адже вона була життєдайною. У цьому відношенні, у цій боротьбі Б. Хмельницький очолював боротьбу за автономію України у складі Речі Посполитої (1648 р.), а в наступні роки мужньо боровся за її право у складі Московської держави. Наслідком цієї боротьби став Переяславський договір 1654 року. Однак ідея суверенітету Гетьманщини зберігала свою актуальність і в наступний період, адже "Війську Запорозькому" загрожувала інкорпорація до інших держав. Так, гетьман Б. Хмельницький переживав залежність від Московського царя і Турецького султана; І. Виговський змушений був лавірувати поміж царями та королями сусідніх держав; цими проблемами переймалися І. Брюховецький та його наступники.

Однак за півстоліття (друга половина XVII ст.) склалися історичні уроки, визначені внутрішніми та зовнішніми обставинами – уроки досягнення суверенітету. Їх збагнув гетьман І. Мазепа (1687 – 1709). Його державницька ідея полягала в розв'язанні суспільних проблем через заходи внутрішньої політики та практику міждержавних стосунків нового часу.

Проголосивши провідні ідеї – ідеї незалежної України – Конституція Пилипа Орлика надала правове обґрунтування й юридичне закріплення кордонів Української держави. Кордони з Польщею визначалися по річці Случ як за Богдана Хмельницького. У визначенні території Української держави цей документ проголошував незалежне становище Запорозької Січі від Польщі та Росії.

За Конституцією 1710 року гетьман призначався главою держави, поряд з ним мала діяти Генеральна старшинська Рада, що певною мірою обмежувала владу гетьмана й регулювала його відносини з суспільством. Крім старшини, до Ради мали увійти представники від кожного полку. Полковник та сотники повинні були обиратися демократично – вільними голосами козаків чи сотні. Державний скарб відділявся від гетьманського, на утримання гетьмана виділялися строго визначені окремі землі та кошти. Гетьман зобов'язувався стежити за справедливим розподілом і збиранням державних податків, що сплачувалися козацькими підпомічниками, селянами, міщанами, купецтвом.

Конституцію України одразу після її прийняття визнали уряди Швеції і Туреччини. Вона й сьогодні вражає своєю актуальністю й високим правовим рівнем. Вчені й політики нині не без підстав вважають, що, втілюючи ідеї її натхненника, гетьмана Івана Мазепи, вона як акт республіканського спрямування на 80 років випередила ідеї Французької революції.

Конституція 1710 року – визначний український суспільно-політичний документ, у якому знайшли яскраве відображення тогочасні ідеали української нації. У ній відбилися протиріччя між європейською традицією і новітніми на той час ідеалами; протиріччя, які на початок XVIII ст. роздирали Європу на непримиренні ворожі табори, які справляли вплив на Україну. Адже через її територію проходила непомітна межа між прагненням до свободи, самостійності і намаганнями сусідів її поневолити, уярмити.

Під час укладання і прийняття Конституції український уряд прагнув зв'язати у єдине ціле надбання своєї минувшини та окреслити модель такого суспільства, яке б містило головні здобутки нації. Сформульовані ідеї є наслідком майже тисячолітнього політичного розвитку України, свідченням високого рівня самосвідомості нації, рівня її політичної культури. У ній знайшла відображення ідея України – Гетьманщини і, водночас, з урахуванням тогочасного розуміння суті держави.

Необхідно зазначити, що Конституція 1710 року була загальноукраїнським політичним актом. Це підтверджують слова самого Пилипа Орлика: "Мої висланці їздили і приїжджали 2 рази на Україну та з України. Мені це найбільше завдавало праці, бо я мусив зложити цифрами проект для знатної старшини України. П. Войнаровський допомагав мені у цьому".



Структурно Конституція – "Пакти й Конституція законів та вольностей Війська Запорозького" – складається з преамбули, шістнадцяти розділів і присяги гетьмана П. Орлика. Відповідаючи на гострі виклики часу та формулюючи конституційні положення, Конституція у її вступній частині пояснює причини, чому Україна розриває союз із Московщиною і переходить під шведську протекцію й таким чином проголошується незалежною Україною від Польщі та Москви. Зважаючи на це базове положення, закріплюються принципи формування і діяльності органів державної влади, скликання Генеральної ради тричі на рік. Конституція також закріплювала панівне становище православ'я у майбутній державі і безпосереднє підпорядкування київської митрополії константинопольському патріарху. Підтверджувався і підкреслювався союз з Кримським ханством.

У відповідь на вимогу часу – конкретизації статусу гетьмана – Конституція обмежувала права гетьмана на користь старшинської аристократії і точно встановлювала, якими прибутками може користуватися гетьман. Владу гетьмана обмежував Козацький парламент і, відповідно, розширював права генеральної старшини.

Ця Конституція, поєднуючи інтереси гетьманату, старшини як провідної верстви України та Запоріжжя як військової сили, "була в той же час маніфестом державної волі української нації перед цілим культурним світом, була вікоповним пам'ятником української державно – політичної думки", – так охарактеризував Конституцію О. Оглоблін [1].

Важливою особливістю, що відрізняла її від звичайних гетьманських статей і робила справді основним законом держави, було те, що закони укладалися не між гетьманом і монархом (протектором української держави), а між гетьманом та козацтвом, яке виступало від імені українського народу.

Отже, конституційно-правовий статус Гетьманщини складали проголошені права та вольності козацької доби. У той час неперевершеною цінністю вважали соборність України. Особливе місце в цьому процесі займала ідея об'єднання Лівобережної і Правобережної України.

Конституція Пилипа Орлика містила й інші прогресивні ідеї і випереджала свій час.

Надзвичайна історична обстановка потребувала особливих постатей і знаходила їх. Гетьманську посаду в українському уряді за межами України зайняв Пилип Орлик – військовий писар в колишньому уряді І. Мазепи.

Протягом кількох десятиріч він шукав підтримки в європейських країнах на засадах української конституції й визволення України як суверенної і незалежної держави.

Пилип Орлик уклав союзні договори зі Швецією, кримським ханом, вступав у переговори з Туреччиною, намагаючись схилити ці країни до війни з Московською державою з метою визволення України. З 1714 року, після того як Орликові не вдалося реалізувати свої плани визволення України, він переїжджає до Швеції, у 1720 році – до Австрії, пізніше – до Чехії.

У цій складній і напруженій ситуації конституційні основи Української гетьманської держави були конкретизовані в написаному П. Орликом в 1712 році документі "Вивід прав України" як незалежної держави в союзі з європейськими країнами". До цього він доклав максимум зусиль. Однак, незважаючи на численні звернення до сусідніх держав, це не призвело до здійснення його планів. Змінювалася загальна ситуація в Європі. Там склалися дві коаліції: перша – Росія і Австрія, друга – Франція, Англія, Голландія. Особливу позицію зайняв турецький уряд. У цій складній і суперечливій ситуації український гетьман П. Орлик не зміг створити незалежну соборну Україну з конституційним, демократичним ладом.

І все ж таки він активно, послідовно і наполегливо намагався зацікавити й переконати європейських політиків ідеєю визволення та утворення незалежної Української держави.

Зовнішньополітична модель Українського гетьманату "полягала у пошуку кращого протектора та дотриманні політики підлеглості щодо регіонально наближених династичних та станово-представницьких дворів і ставила за мету набуття більшої незалежності від системи монархічної влади у тогочасній Європі" [2, с. 423].

Українську Конституцію було складено українським козацьким урядом з цілковитою впевненістю у швидкому поверненні на Батьківщину, де вона буде відповідати потребам України. Тому в момент її укладення вона уявлялася цілковитою реальністю, а не просто теоретичним проектом, яким стала пізніше, коли повернення в Україну її укладачів стало неможливим. І хоч Конституція 1710 року не набула реальної сили, однак лишилася в історії як оригінальна правова пам'ятка, своєрідна юридична платформа "мазепинського руху" і, найголовніше, як один із перших конституційних актів в історії Європи, який обґрунтував можливість існування парламентарної демократичної республіки.

Українська Конституція 1710 року була не тільки відповіддю на виклики того часу, а й сама знаменувала новий, реформаційний процес – перебудову політичних режимів на засадах переходу від монархізму до демократизму.

Як патріоти-раціоналісти, творці Конституції відкрили шлях до політичних змін не тільки нових масштабів, а й глибини виміру. Вони засвоїли традиції Київської Русі, збагачені ідеями – відповіддю на суворі виклики часів Богдана Хмельницького – Петра Дорошенка – Івана Мазепи; глибокою тугою з приводу "Великої державницької Руїни" на початку XVIII ст. Переживаючи і співпереживаючи ці втрати, члени уряду Пилипа Орлика на постійних нарадах сформували колективну думку і реалізували її у колективному проекті Конституції Пилипа Орлика 1710 року.

Шляхи до незалежності і свободи, до політичної самостійності проходять через зростання національної самосвідомості, через усвідомлення необхідності національного відродження народу України – через боротьбу і самих українців, і представників інших національностей і народностей, які пов'язали свою долю з долею України.

Таким чином, хоч 30-річна діяльність гетьмана Пилипа Орлика мала небагато практичних наслідків, і все ж таки він зробив найвагоміше, найважливіше, найвеличніше: продовжив історичну думку Мазепи і зі своїм урядом розробив Конституцію – дороговказ українського історичного поступу в наступне століття, у майбуття. Цей документ став уособленням ідеї незалежності України в Європейському просторі – тієї України, яка нині є суверенною і незалежною державою у співдружності європейського і міжнародного співтовариств.

Наук. керівн. Руденко Р. Г.

Література: 1. Оглоблін О. Гетьман Іван Мазепа та його доба / О. Оглоблін. – К. : Наукова думка, 2007. – 376 с. 2. Чухліб Т. Гетьмани і монархи. Українська держава у міжнародних відносинах 1648 – 1714 рр. / Т. Чухліб – К. : Інститут історії України НАН України, 2005. – 518 с. 3. Орлик Пилип. Конституція, маніфести та літературна спадщина : вибр. твори / Пилип Орлик. – К. : МАУП, 2006. – 736 с.

УДК 008(477):394.9

П'ясецька А. І.

Студент 2 курсу
факультету міжнародних економічних відносин ХНЕУ

УКРАЇНСЬКА КУЛЬТУРА У КОНТЕКСТІ МІЖНАРОДНИХ ЗВ'ЯЗКІВ

Анотація. Розглянуто місце української культури у світі, запропоновано основні напрямки дій щодо подальшого розширення та зміцнення міжнародних культурних зв'язків України.

Аннотация. Рассмотрено место украинской культуры в мире, предложены основные направления действий по дальнейшему расширению и укреплению международных культурных связей Украины.

Annotation. The place of Ukrainian culture in the world is examined, the main directions for further expansion and strengthening of international cultural relations of Ukraine are proposed.

Ключові слова: феномен, концепція, реституція, інфраструктура.

Кожен народ, створюючи власну національну культуру, тим самим робить внесок у світову культуру, здійснюючи за її допомогою зв'язок з навколишньою природою та іншими народами. У результаті такого спілкування відбувається взаємне культурне збагачення. І як наслідок – різні культури розвиваються, ускладнюються, стають набагато різноманітнішими.

Світова культура – феномен глобальний. Національна культура є частково і джерелом світової культури, одночасно витікаючи з неї. Без глобальної культури не може бути регіональної, самобутньої національної і навпаки. Світовій культурі властивий інтегративний процес. Національні ж мають диференційований характер [1, с. 57–58].

Мета статті – підкреслити необхідність подальшого розширення й зміцнення міжнародних культурних зв'язків України.

Поява майже в центрі Європи суверенної України, її політичне відродження суттєво вплинули на суспільні та геополітичні реалії не тільки в цьому регіоні, а й в усьому світі. Посилився інтерес країн світової співдружності до її економіки, історії, національно-політичного і національно-культурного відродження, міжнародних зв'язків. Це стало можливим тому, що в середовищі українського народу за багато століть сконцентрувався величезний потенціал цілісної духовної культури на противагу постійним зазіханням на колонізацію українських етнічних земель з боку чужоземних держав. Збереглося немало цінностей і традицій української національної культури, які нині мобілізують культурний самозахист українського суспільства, готують нову інтелектуальну еліту нації.

Концепція національної культури, яка була розроблена М. Грушевським, знайшла своє втілення в умовах боротьби за Українську державу і в час її розбудови. Ідея М. Грушевського ґрунтується на автохтонності розвитку українського народу, його культури. Саме ця ідея продовжує рухати процес активізації формування нового ідейного підґрунтя всієї культури, всіх духовних чинників. Вже стало аксіомою те, що загальнолюдські цінності яскравіше виступають там, де культура творить своє, національно специфічне. Разом з тим жодна національна культура не може існувати як замкнена самодостатня – без творчого спілкування з іншими культурами. Здобутки української культури стають надбанням усього світу, оцінюються як національний у міжнародний культурний процес.



Не випадково захищаючи право українців мати гідне місце серед народів світу, ще у 1918 році український економіст М. Туган-Барановський писав, що передусім необхідно визнати право за українцями бути синами своєї вітчизни і працювати над розвитком своєї національної культури [1, с. 154].

Тому для подальшого розширення й зміцнення міжнародних культурних зв'язків України необхідно:

вдосконалити систему культурного співробітництва України із зарубіжними країнами на основі міжнародних договорів та прямих зв'язків з використанням можливостей, які надає участь України в міжнародних організаціях;

надавати державну підтримку здійсненню найбільш значущих культурних ініціатив міжнародного характеру, що дасть змогу підвищити авторитет України в світі, сприятиме порозумінню між народами;

розбудовувати інфраструктуру міжнародної інформаційної мережі України;

створити культурно-інформаційні центри України у великих містах Європи, а також у місцях компактного проживання закордонних українців;

поглиблювати міжнародне співробітництво у сфері реституції культурних цінностей;

завершити роботу з розробки та впровадження бази даних про втрачені та незаконно переміщені з України культурні цінності;

розпочати підготовку юристів-фахівців з проблем вивезення, ввезення та повернення культурних цінностей [2, с. 263].

Українська культура – це загальноєвропейська культура, яка постійно зазнавала впливу інших культур, і не завжди ці впливи були позитивними, але українська культура вижила та гідно представлена досягненнями українських митців серед інших народів. Культура завжди залишається важливим моментом у встановленні міжнародних інтеграційних зв'язків.

Наук. керівн. Гетало Т. Є.

Література: 1. Енциклопедія українознавства. – К. : Просвіта, 2003. – 557 с. 2. Інформаційно-аналітичні матеріали до Парламентських слухань на тему: "Культурна політика в Україні: пріоритети, принципи, шляхи, реалізація". – К. : Всесвіт, 2005. – 349 с. 3. <http://mincult.kmu.gov.ua/>.

Головко А. С.

УДК 343.25

Студент 2 курсу
факультету економіки і права ХНЕУ

СМЕРТНАЯ КАЗНЬ: ПРОБЛЕМЫ И РЕШЕНИЯ

Аннотация. Рассмотрены мнения известных исследователей по поводу главных подходов к проблеме высшей меры наказания.

Анотация. Розглянуто думки провідних дослідників з приводу головних підходів до проблеми вищої міри покарання.

Annotation. Famous researchers' opinions as far as main approaches to the problem of capital punishment are concerned have been regarded in the article.

Ключові слова: смерть, смертна кара, юридичне право.

История человечества свидетельствует, что проблема смертной казни не перестает привлекать к себе внимание на протяжении многих веков. Так, например, еще на Руси смертная казнь считалась совершенно справедливым способом защиты общества от определенного вида преступлений, причем ни сама смертная казнь, ни ее ужасающие виды не вызывали ни дискуссий, ни осуждения, ни возмущения.

В XX веке, в связи с идеей построить общество с учетом гуманистических приоритетов, появилось неоднозначное отношение к этой проблеме.

Следует отметить, что в мировом масштабе интерес к институту смертной казни возрос после Второй мировой войны. Как оказалось, с одной стороны, смерть миллионов людей

© Головко А. С., 2011

обесценила человеческую жизнь, с другой – фашизм, с его ужасными казнями, вызвал новый взгляд на жизнь человека, ее ценность и значимость. До сих пор эта проблема является самой животрепещущей для исследователей, возможно, по причине того, что не существует однозначного подхода к ее целесообразности.

Известно, что в любой стране смертная казнь – это не только институт уголовного права, но и феномен социокультурный. Как показывает ряд исследований, отношение к этому институту формируется на основе взаимодействия многих социальных факторов [1, с. 85].

Примером этому служат труды известных российских и американских ученых, выступавших в защиту применения смертной казни, приводивших в защиту своих взглядов аргументы, большинство из которых выдвигалось уже много лет. Например, ряд ученых (М. Щербатов, Н. Карамзин, В. Жуковский, П. Лодий, Л. Цветаев, Э. Сазерленд, В. Реклесс и др.) считают, что поскольку смертная казнь исключает повторность преступления, то такое наказание может служить защитой для общества, которое имеет право на самооборону [1, с. 205]. По их мнению, существуют люди, которых невозможно исправить, при этом применение к ним смертной казни есть вынужденная мера. Именно такой точки зрения придерживается профессор Колумбийского университета Я. Барзуню: "Лицо, которое не наделено способностью контролировать свои импульсы, способное лишить жизни другого, должно быть в законном порядке безболезненно убито, прежде чем оно повторит неконтролируемое им деяние" [2, с. 105].

Такого мнения придерживается и ряд социологических исследований, согласно которым страх наказания удерживает от совершения преступления 14 – 24 % совершеннолетних граждан [2, с. 323]. В своем известном труде "Смертная казнь в современных странах" Г. Анакшин проанализировал выводы американского криминалиста Э. Сазерленда, сформулировавшего 4 причины эффективности применения смертной казни:

смертная казнь служит более эффективным средством предупреждения преступности, чем другие виды наказаний;

она экономичнее тюремного заключения;

смертная казнь освобождает общество от дефективных личностей [1, с. 81].

В продолжении данной мысли интересным является высказывание У. Черчилля, что пожизненное заключение не гуманная мера наказания, поскольку "...обрекает на долгие годы ужасных лишений и страданий ума и души тех, кому хотели сделать благо" [3, с. 84]. Нельзя не согласиться с этим утверждением, потому что еще неизвестно, что гуманнее – смертная казнь или пожизненное лишение свободы.

Наряду со сторонниками смертной казни существуют и те, которые категорически выступают против этого вида наказания (А. Адамов, С. Десницкий, А. Радищев, О. Горегляд, Э. Гауэрс и др.). Эти исследователи приводят в защиту своей позиции самые различные аргументы, например то, что "общество ответственно за своих членов, которые совершили преступление, и не имеет права выносить смертный приговор, так как в преступлении виновен не только убийца" [4, с. 70]. Председатель Королевской комиссии по вопросам смертной казни в Англии Эрнст Гауэрс выдвигает еще ряд аргументов против этого наказания. Он считает, что смертная казнь есть отрицание принципа наказания, основное содержание которого состоит в исправлении. По его мнению, осуждение к смертной казни и исполнение приговоров оказывает деморализующее воздействие на общество и приводит иногда к совершению тех же преступлений в порядке подражания. Другой довод, что присяжные нередко не признают подсудимых виновными, так как не желают обречь их на смертную казнь. Вместе с тем приведение смертного приговора в исполнение оказывает вредное воздействие на исполнителей и других заключенных, а также время ожидания исполнения приговора выступает в качестве психологической пытки, а совершение казни накладывает на близких осужденного вечное и часто незаслуженное позорное пятно [1, с. 72–73].

Помимо этих аргументов "против" смертной казни есть и другие мнения на этот счет. Известный исследователь в этой области А. Адамов считает, что: "естественно, идеального общества нет, но в любом обществе всегда будут такие убийцы, насильники, маньяки, на которых не влияет ни уровень жизни, ни общая обстановка общества, ни нравственность" [3, с. 70]. Да и статистика утверждает, что доля заранее обдуманных убийств колеблется в пределах 5 – 10 % от общего числа совершаемых преступлений [2, с. 322]. Эти факты дают основание противникам смертной казни сослаться на то, что отмена либо введение смертной казни никакого влияния на преступность не оказывают.

Проанализировав два разных подхода к проблеме смертной казни в жизни общества, можно прийти к определенным выводам. Очевидно, что наказание в качестве смертной казни не всесильно и не самое лучшее средство в борьбе с преступностью, поскольку преступность имеет многосторонний и глубокий характер, который обусловлен рядом причин, то и меры по борьбе с ней должны быть также комплексными. Вместе с тем возможно, что смертная казнь была отменена в ряде демократических государств преждевременно.

Учитывая, что еще совершаются хладнокровные, ужасные и циничные преступления, можно согласиться с мнением американского исследователя К. Киммеля: "Было бы разумнее смертную казнь временно сохранить в качестве чрезвычайного наказания, разрешая ее применение только за некоторые отдельные, особенно опасные преступления, например за терроризм и совершение умышленного убийства при отягчающих обстоятельствах и во время чрезвычайного или военного положения" [2, с. 302].



Таким образом, смертная казнь, по мнению автора, должна быть сохранена в ограниченных пределах – за узкий круг тягчайших преступлений – и, разумеется, применительна только к психически здоровым людям.

Научн. рук. Пальм Н. Д.

Литература: 1. Анашкин Г. З. Смертная казнь в современных странах / Г. З. Анашкин. – М. : Наука, 2001. – 352 с. 2. Смертная казнь: за и против / под редакцией С. Г. Келиной. – М. : Наука, 2007. – 262 с. 3. Когда убивает государство. Смертная казнь против прав человека / под редакцией С. Г. Келиной. – М. : Прогресс, 2005. – 402 с. 4. Кригер Г. А. Наказание и его применение / Г. А. Кригер. – М. : Параграф, 2002. – 278 с. 5. Рожнов Г. В. Я не прощаю, помня о былом / Г. В. Рожнов. – СПб. : Изд-во СПбГУ, 2006. – 332 с.

Кокоша А. Г.

УДК 324–057.87(477)

Студент 2 курсу
фінансового факультету ХНЕУ

ДО ПРОБЛЕМИ ПОЛІТИЧНОЇ АКТИВНОСТІ СТУДЕНТСЬКОЇ МОЛОДІ В УКРАЇНІ

Анотація. Присвячено проблемі формування у молоді ціннісних орієнтацій у політичному житті країни. Проаналізовано вплив політично активної молоді на політику України. Запропоновано механізми формування активної громадської позиції молоді як системної соціально-політичної якості.

Анотация. Посвящена проблеме формирования у молодежи ценностных ориентаций в политической жизни страны. Анализируется влияние политически активной молодежи на политику Украины. Предлагаются механизмы активной гражданской позиции молодежи как системного социально-политического качества.

Annotation. The article deals with the problem of forming the youth's valuable orientation in political life of the country. The influence of political activity of youth on the policy of Ukraine is analyzed. The mechanisms of formation of active civil position of youth as systematic socio-political quality are proposed.

Ключові слова: політична активність, політична соціалізація, толерантність, електорат, ідеологія.

Молодь – невід’ємна частина нашого суспільства. Тому вивчення взаємодії молоді з владою та політикою в усі часи набувало актуального значення. Зокрема, проблему теорії та практики формування та реалізації державної молодіжної політики в Україні вивчали такі видатні вчені, як М. Головатий, Н. Комаров, В. Якушик та ін. Питання становлення громадського суспільства в Україні та політичної культури молоді були основними у працях М. Пірена, С. Телешуна, В. Ребало [1].

Розвиток політичної культури молоді характеризується певною різністю. З одного боку, частині молоді властивий політичний нігілізм, аполітизм, певне розчарування, відмова від боротьби за свої права і свободи, фрагментарність, еkleктичність процесу політичної соціалізації. Молоді люди перебувають у складній ситуації, коли руйнуються традиції, змінюється соціальна структура, погляди, уявлення про життєві цілі та способи їх досягнення, коли відбувається перехід від одних суспільно-економічних відносин до інших. Матеріальне становище і криза влади в країні не усвідомлені в повній мірі молодим поколінням. Хоча на цьому фоні виявляємо таку ієрархію пріоритетів української молоді, як сім’я, друзі, робота, вільний час, хобі, власний бізнес, розважальні форми проведення вільного часу, релігія. На останньому місці – політика. У 2008 році в ході всеукраїнського соціологічного опитування лише 16 % молоді сказали, що цікавляться політикою, 46,2 % зазначили, що цікавляться нею лише періодично, а 19,1 % – ставляться до неї байдуже і 16,9 % – взагалі принципово нею не цікавляться [2].

Чому ж нове покоління молодих українців політично пасивне? По-перше, вирішення проблем матеріального забезпечення, професійного самовизначення вимагають від молоді людини таких зусиль, що політична діяльність об’єктивно переміщується на периферію її інтересів. По-друге, високий рівень недовіри до державних інституцій обумовлює негативне ставлення молоді до політичної діяльності взагалі. По-третє, не сформувався механізм політичної соціалізації молоді за нових умов. Досвід старшого покоління, що виховувалося в умовах відчуження від політичної сфери, не може бути застосований сьогодні.

© Кокоша А. Г., 2011

ISO

"Управління розвитком", №17(114) 2011



Зараз ідейно-політична зрілість свідомості та культури української молоді і, насамперед, студентської молоді перебуває на суперечливому етапі становлення, відмови від ідеологічних і політичних стереотипів тоталітарної доби, утвердження нових політико-ціннісних орієнтирів, переконань і соціально-політичних почуттів, установок на вироблення політичної компетентності, формування культури толерантності, політичної коректності. Водночас відбувається переосмислення і переоцінка політичних ідеалів, шляхів участі в громадсько-політичному житті ВНЗ, міста, області, у розвитку місцевого самоврядування.

Стосовно формування політичної культури молоді є низка протиріч. Самодіяльність молоді, пов'язана з її ініціативою, створенням певних громадських об'єднань, досить часто наштовхується на деяку її запрограмованість у державних закладах освіти та культури. Певну ідеологічну спрямованість мають і багато засобів масової інформації. Отже, логічно постає питання про деполітизацію, деідеологізацію, деконфесіюлізацію виховного впливу на молодь, тобто молодь має отримувати об'єктивну інформацію плюралістичного характеру.

В умовах сьогодення в Україні, за відсутності чітких молодіжних програм і незавершеності процесу формування політичних партій, електорат у своєму політичному виборі змушений орієнтуватися на окремі особистості, які так чи інакше задіяні в політичному процесі, відіграють у ньому провідну роль.

Загалом молодь стурбована станом суспільно-політичного життя в Україні, цікавиться проблемами політики, але простежується поверховість, епізодичність звернення до політичних проблем, недооцінка політичного фактора, як чинника виникнення і розв'язання соціально-політичних конфліктів. При тому, що молодь складає близько 23 % від загальної чисельності населення, в партійних списках молодих людей було зареєстровано лише від 5 до 13 %. З урахування "прохідних" номерів найвпливовіших партій цей відсоток виявився ще меншим – 5 % [3].

Політична культура молоді як органічна складова її загальної культури є виявом її індивідуальної спрямованості на участь (або ігнорування) у політичному житті суспільства, яка базується на певному рівні політичної самосвідомості, духовності й цілеспрямованості.

Важливу роль у становленні політичної культури студентської молоді відіграє політична освіта та виховання. Освіта є важливою основою фахового, політичного рівня та процесу духовного формування молодої людини та її світогляду.

Політична активність студентської молоді далеко не лише зовнішньо детерміноване явище. Значно більший вплив на молоду людину має сукупність особистісних якостей молодої людини, тому необхідно проводити дослідження суб'єктивної сторони політичних явищ.

Тільки на основі комплексного підходу до вивчення впливу різноманітних факторів можливо виробити рекомендації для підвищення політичної активності студентської молоді в Україні.

Наук. керівн. Дубровська І. М.

Література: 1. Бебик В. М. Політична культура сучасної молоді / В. М. Бебик, М. Ф. Головатий, В. А. Реб-кало. – К. : А.Л.Д., 1996. – С. 41–65. 2. Дослідження громадської організації "Інститут досліджень соціального капіталу" [Електронний ресурс] // Молодий голос Галичини. – Режим доступу : <http://riscliv.wordpress.com/>. 3. Віцункевич К. Пропозиції партій щодо стратегії розвитку молодіжної політики в Україні [Електронний ресурс] / К. Віцункевич // Центр політ. освіти. – Режим доступу : http://cpe.org.ua/news/new_106.html.

УДК 378.035(477)

Попов І. І.

Студент 2 курсу
фінансового факультету ХНЕУ

ПРО ДЕЯКІ ТЕНДЕНЦІЇ ФОРМУВАННЯ ПОЛІТИЧНОЇ КУЛЬТУРИ СТУДЕНТІВ

Анотація. Розглянуто процес формування та особливості розвитку політичної культури студентів України.

Аннотация. Рассмотрен процесс формирования и особенности развития политической культуры студентов Украины.

© Попов І. І., 2011

ISI

"Управління розвитком", №17(114) 2011



Annotation. The article deals with the process of formation and characteristics of the political culture of the Ukrainian students.

Ключові слова: політична культура, студенти, молодь.

Становлення молоді як суб'єкта політики має вирішальне значення для життя не тільки молодого покоління, а й усього суспільства в цілому. Роль молоді різко зростає в кризових ситуаціях. Активна життєва позиція – це необхідна умова адаптації молоді в сучасному світі.

Особливо актуальною є проблема політичної соціалізації студентської молоді. Політична соціалізація студентства відображає процес включення молоді людини в політичну систему, засвоєння нею соціального і політичного досвіду, культурних цінностей, традицій політичного досвіду, культурних цінностей, традицій, накопчених суспільством, тієї чи іншої соціальної спільності, до якої він належить. Поставлене завдання виконують інститути сім'ї, середньої та вищої шкіл, ЗМІ, студентські колективи, політичні партії, молодіжні організації.

Невід'ємною частиною політичної соціалізації студентської молоді є її політична культура. Сьогодні наша держава прагне підвищити рівень політичної свідомості громадян з метою формування цінностей, які повинні сприйматися молоддю. Мова йде про реальну участь молоді у політичному житті і державному управлінні. Основна система цінностей молодого фахівця формується у ВНЗ, і, хоча навчальний заклад не нав'язує світогляд і цінності, воно, в той же час, допомагає йому самостійно і вільно здійснювати самореалізацію. Це робиться на основі отриманих знань, сформованих переконань, придбаних гуманістичних орієнтирів.

У результаті засвоєння систематизованих наукових знань про політику створюється основа демократичної політичної культури студентів. Ці знання сприяють формуванню здатності самостійно аналізувати політичні явища і процеси, визначати своє місце в них.

Результати проведених соціологічних досліджень, у тому числі в рамках ХНЕУ, показують, що демократія і суверенітет вважаються найвищими цінностями, які поділяє більшість населення України, в тому числі і молодь. Для більшості опитаних студентів характерним є реалізація таких цінностей, як сім'я, кар'єра, особиста свобода, рівність можливостей для життя і розвитку. Сучасне покоління в більшій своїй частині налаштоване патріотично, вірить у майбутнє України. На жаль, необхідно констатувати, що для молоді одним з головних аспектів життя стали матеріальні блага. У молодіжному середовищі спостерігається недовіра до інститутів влади. Усього близько 1/3 опитаних студентів знають, які молодіжні організації діють в їхньому ВНЗ.

Молодь більш аполітична в порівнянні зі старшими поколіннями і в порівнянні з молоддю радянського періоду нашої історії. Масове, хоча і досить формальне, членство за місцем роботи або навчання змінилося одиничним у молодіжних організаціях парламентських політичних партій. Для студентів політика не є пріоритетною сферою інтересів. Політична зацікавленість молодих людей має "вибірчий" характер і виявляється від випадку до випадку.

Про відсутність інтересу до політики свідчать заяви молодих людей, що їхній інтерес до політики зводиться до того, щоб іноді дізнаватися з ЗМІ політичну інформацію. Як показують соціологічні опитування, близько 90 % молоді щодня дивляться телевізійні передачі, які навантажені політичною інформацією не менше, ніж рекламою. Найчастіше люди сприймають цю інформацію не тому, що хочуть, а тому, що змушені. Відчуженість сучасної молоді від процесів активного перетворення суспільства обумовлена впливом цілого ряду факторів. Серед всіх електоральних груп молоді, що не цікавляться політикою, домінує думка, що політика – брудна справа, вид бізнесу.

У політичній культурі молоді України дослідники знаходять подібність із змінами напрямів політичної активності молоді у світі. Так, соціологами наголошується, що причиною аполітичності молоді є зниження ролі традиційних цінностей. Однак більш глибокий аналіз показує, що так звана аполітичність молоді пов'язана з відсутністю в політиці сил, здатних виразити її інтереси, які виходять за рамки пропонованої політиками ідеології.

Вступивши в епоху постмодернізму, молодь сповідує гуманістичні цінності, серед яких домінують егалітарний і "зелені" напрями. Сучасна молодь у багатьох країнах світу має виразні ціннісні уявлення, але при цьому не висунула з-поміж соціального лідера, здатного перетворити ці переконання у політичну програму.

В умовах масового маніпулювання свідомістю людей класичні форми соціально-політичної активності втратили інтерес. У даний час привабливими для молоді є проекти на кшталт боротьби за права людини, допомоги країнам, що розвиваються, охорони навколишнього середовища.

Світова тенденція суспільного розвитку полягає в тому, що політичні інститути стають основою розвитку, яке вони не можуть ні планувати, ні формувати, але за який мають нести відповідальність.

Різні трактування цих змін відображаються і в політичній культурі студентів. Вплив політичних партій та законодавчої влади на життя в країні визнано студентами як незначне. Реальна влада у свідомості студентів – це Президент і фінансово-економічна еліта.

Молоді, безумовно, потрібна школа політичного життя, реальна участь та реальний вплив. Молодіжні організації повинні стимулювати реальну участь студентів у виборчому процесі. У цілому, формування політичної культури студентської молоді відбувається у складних умови перехідного періоду, загострення суспільної кризи, переоцінки існуючих цінностей. Від студентства, від їх громадянської позиції, високого рівня політичної культури, моральних цінностей залежить майбутнє українського суспільства, а також його прогрес.

Наук. керівн. Дубровська І. М.

Література: 1. Шляхтун П. П. Політологія (теорія і історія політичної науки) / П. П. Шляхтун. – К. : Либідь, 2002. – 576 с.

ФЕНОМЕН СВІДОМОСТІ

Анотація. Досліджено сутність феномену свідомості, значення праці у виникненні та розвитку свідомості.

Аннотация. Исследованы сущность феномена сознания, значение труда в возникновении и развитии сознания.

Annotation. The essence of the phenomenon of consciousness, the importance of work for genesis and development of the consciousness are researched in this paper.

Ключові слова: праця, свідомість, філософія.

У світі довкола нас немає нічого дивовижнішого і загадковішого за людський розум, свідомість. Зміст свідомості становлять духовні явища. Вони знаходять свій вияв у мові і, головне, в діях, діяльності людини. Мабуть, через складність об'єктивної фіксації та опису духовні явища все ще залишаються важкозбагненими і загадковими.

Перші уявлення про свідомість виникли у прадавні часи, коли люди дійшли висновку, що їхнє бачення світу, а відповідно, і місце в ньому, відрізняється від тваринного [1, с. 64–66]. Такі особливі властивості приписували душі як прояву чогось надприродного. Довгі тисячоліття людство шукало відповіді на питання: В чому ж полягає сутність феномену свідомості? Яка її природа? Як вона виникла і яке її значення? В історико-філософському процесі проблема свідомості набувала найрізноманітніших тлумачень.

Метою статті є поглиблене вивчення сутності, виникнення, розвитку та значення свідомості.

Основними завданнями статті є: аналіз сучасних філософських уявлень про свідомість; уточнення формулювання науково-філософської проблеми свідомості та виділення основних чинників виникнення і розвитку свідомості людини.

Світова філософська думка ХХ ст. переважно увагу приділяла ролі суб'єктивних факторів в існуванні та функціонуванні свідомості. Взагалі питання свідомості стає предметом постійної зосередженості і пошуку сучасної філософії. Більшість представників різних філософських шкіл підкреслювали, що в їхніх теоретичних концепціях мова буде йти про розбудову особливої "онтології людської свідомості".

У сучасній світовій філософії трактування "онтології свідомості" не є однозначним. Представники різних філософських шкіл або описували свідомість в її суттєвій "чистоті" та феноменальній виразності (Е. Гуссерль, Ж.-П. Сартр), або фіксували життя свідомості на феноменально-тілесному рівні (Ф. Ніцше, М. Мерло-Понті), або виявляли детермінацію свідомості через мовні (герменевтика) та інші структури несвідомого – психоаналіз, структуралізм. Останні з названих напрямків в пошуках розуміння "онтології свідомості" не були безуспішними, вони принесли нове знання про механізми свідомості, обумовлені причинними, структурними, функціональними та іншими зв'язками. У наш час свідому діяльність людини вивчають також фізіологія, медицина, психологія, кібернетика та деякі інші науки.

Осмишуючи найважливіші досягнення сучасних наук, філософія поглиблює теорію свідомості, надаючи адекватнішого характеру понятійному відтворенню процесу становлення, виникнення і розвитку свідомості. Таким чином, можна сформулювати вихідні положення для науково-філософської постановки проблеми свідомості. Найпершим з них є те, що свідомість – це не прояв особливої, незалежної духовної субстанції, так само, як вона не є замкнутим у собі нашим внутрішнім душевно-духовним світом. Свідомість – це властивість матеріальної субстанції, тобто тієї об'єктивно існуючої сутності, яка сама з себе породжує всю нескінченну різноманітність своїх якостей, форм і відношень. Свідомість – це функція надзвичайно складної, високоорганізованої нервової системи людини. Істоти, які мають свідомість (а нам поки що відома лише одна така істота – людина), виникають внаслідок тривалої еволюції космічної матерії, на певному етапі цієї еволюції, там, де для цього складаються всі необхідні й достатні передумови. Виникнення свідомості – це реалізація внутрішньоприаманних матеріальній субстанції потенцій [2, с. 123–136]. Свідомість сучасної людини є продуктом всесвітньої історії культури, результатом багатівікового розвитку практичної і пізнавальної діяльності багатьох поколінь людей.

За умови взаємовідносин із природою, опосередкованих засобами праці, змінювались і відношення між людьми. Для того щоб регулювати трудову діяльність та інші типи стосунків, знадобились відповідні засоби спілкування. Серед них – норми, традиції, звичаї, що виражаються і передаються за допомогою мови.



Вивчаючи питання про виникнення свідомості людини, необхідно виділити основні чинники цього процесу: працю; спілкування у колективі, заснованому на трудовій діяльності; членороздільну мову. Можна вважати, що саме праця була тією формою пристосування до середовища, яка викликала появу свідомості. Праця сполучає у собі енергетичний обмін людини з середовищем і мовно-інформаційний обмін на рівні свідомості.

Розум людини розвивався відповідно до того, наскільки вона навчилася змінювати довколишнє середовище. За допомогою засобів праці, які одночасно виступали й засобами пізнання, вона осягала властивості навколишнього світу. Виготовляючи засоби праці, у яких закріплювалися виявлені властивості предметів, людина вчилася в думках їх виділяти, узагальнювати та абстрагувати. Логіка чуттєво-предметної діяльності фіксувалась у свідомості та перетворювалась на логіку мислення. Людина вчилася думати, а праця людини набувала усвідомленого характеру. Археологічні знахідки свідчать, що мислення людини було вплетене в її трудову діяльність, а з розвитком свідомості ставало більш опосередкованим і абстрактним. Зароджуючись і розвиваючись у праці, свідомість втілюється в праці, створюючи предметний світ олюдненої природи, світ культури.

Свідомість – це усвідомлене знання, свідоме відображення дійсності. Вона виступає регулятором трудової діяльності, спрямованої на досягнення заздалегідь поставлених цілей. Будь-які дії людини спрямовані на досягнення кінцевого результату, поставленої мети.

Спосіб буття людини у світі завжди передбачає наявність свідомості, яка буквально "пронизує" людську діяльність, бо свідомість є необхідною умовою організації та відтворення діяльності. Свідомість як суб'єктивна реальність виступає нічим іншим, як трансформованою діяльністю, узагальненим досвідом предметного перетворення світу людиною, моментом теоретичної і практичної взаємодії, ставленням до світу, формою діяльності людства.

Наук. керівн. Тарасенко І. В.

Література: 1. Леви-Брюль Л. Первобытное мышление / Л. Леви-Брюль // Сверхъестественное в первобытном мышлении. – М. : Общественные науки и современность, 1994. – 128 с. 2. Васильев В. В. Трудная проблема сознания / В. В. Васильев. – М. : Прогресс-Традиция, 2009. – 272 с.

Логвинов Б. Ю.

УДК 316.723-053.6

Студент 3 курсу
факультету обліку і аудиту ХНЕУ

ПРОБЛЕМА СТАТУСА И СУЩНОСТИ МОЛОДЕЖНОЙ СУБКУЛЬТУРЫ В СОВРЕМЕННОМ ОБЩЕСТВЕ

Аннотация. Рассмотрены проблема молодежной субкультуры, ее состояние, трансформации, происходящие сегодня, и взаимодействие с взрослым обществом.

Анотація. Розглянуто проблему молодіжної субкультури, її стан, трансформації, що відбуваються сьогодні, і взаємодію з дорослим суспільством.

Annotation. The problem of youth subculture, its state, modern transformations and co-operating with adult society, is examined in the article.

Ключевые слова: культура, субкультура, молодежная субкультура.

Как известно, субкультура – особая сфера культуры, суверенное целостное образование внутри господствующей культуры, отличающееся собственной системой ценностей, обычаями, нормами традициями. Особое место среди разнообразных культур принадлежит молодежной субкультуре, как специфическому, характерному для этой социальной группы способу поведения, общения, проведения досуга, представления о мире, воплощаемые в особом образе жизни [1, с. 4–5].

Проблемы молодежной субкультуры чаще всего рассматриваются в рамках концепции социализации. Смысл молодости как определенного жизненного периода, по мнению большинства ученых, заключается в переходе из одного социального статуса (детского) в другой – взрослый. Известно, что приобщение к культурным стандартам, вхождение в мир господствующей культуры, адаптация к ней – процесс сложный и противоречивый, насыщенный психологическими и иными

© Логвинов Б. Ю., 2011

трудностями. Естественно, что молодежь ищет формы самостоятельной активности, нерегламентируемой извне. Как правило, чаще всего такие самостоятельные формы находятся в сфере досуговых и художественно-эстетических предпочтений. И именно в этой сфере молодежь выступает в качестве субъекта молодежной субкультуры, которая, хотя и не вызывает немедленных изменений в обществе, но влияет на многообразии среды культуры, моду, стиль жизни, поведение и на социальные и культурные характеристики эпохи.

Несмотря на достаточный уровень исследованности проблемы молодежной субкультуры, исследователи и сейчас сталкиваются с определенными трудностями при изучении этого феномена. Например, до сих пор дискуссионным остается вопрос о границах молодежного возраста.

Другая трудность в изучении молодежной субкультуры связана с тем, что под сомнение ставится сам факт ее существования. Противники выделения молодежной субкультуры, как таковой, выдвигают следующий аргумент: поскольку все молодое поколение социально дифференцировано и соответственно дифференцированы его ценностные устремления, постольку ни о какой молодежной культуре и речи быть не может, и если есть какие-то специфические молодежные культурные образования, то они существенно отличаются друг от друга, и только некоторые из них могут попасть в разряд субкультуры [1, с. 9–12].

Феномен субкультуры ни в коем случае не может быть распространен на всю молодежь. Но следует учитывать, как это делает исследователь, что молодежная культура не представляет собой некое содержательное единство (определенный набор обязательно однородных ценностей), а объединяет молодежь, причём молодежь из разных социальных групп, с помощью специфического механизма своего функционирования [1, с. 13]. Сущность этого механизма состоит в том, что существуют некоторые общепринятые формы поведения и их "символическое" обеспечение, соприкасаясь с которым молодой человек чувствует себя "в своей тарелке", то есть в обществе себе подобных, объединенных в данной локальной ситуации вокруг определенным образом выраженных ценностей, не доступных взрослым.

Существуют различные трактовки взаимоотношения молодежной субкультуры и "взрослого" общества [2, с. 39–41]. Одни считают, что субкультура – это всего лишь способ перехода нового поколения во взрослый мир, своеобразный полигон, на котором отрабатываются приемы, которые молодым людям будет необходимо применять в будущей жизни, шлифуется адаптивный механизм. Другие подчеркивают оппозиционную по отношению ко взрослому миру сущность молодежной субкультуры, ее "контр"-компонент называют "школой нонконформизма". Третьи считают, что молодежная субкультура сочетает в себе противоречивые, но взаимообуславливающие тенденции, воспроизводящие те функциональные структуры социокультурного целого, напряженное единство и борьба которых и составляет культурную жизнь общества.

Вместе с тем интерес современных исследователей к проблеме молодежной субкультуры связан с тем обстоятельством, что этот феномен стал важным средством эволюционного обновления и трансформации общества в постсовременное.

Современная культура приобретает черты, которые, по мнению Маргарет Мид – американского этнографа и социолога, свойственны культурам, ориентированным на будущее и в которых дети не только учатся у родителей, но и учат их.

Ряд исследований последних лет по данной проблеме свидетельствуют о системном кризисе современного общества. Этот кризис не мог не коснуться и сферы культуры в целом, и молодежной субкультуры в частности, что поставило под угрозу процесс преемственности поколений, а следовательно, и интригующую функцию культуры.

Многие авторитетные исследователи в этой области, описывая современные состояния молодежной субкультуры, чаще всего делают вывод о коренных изменениях, происходящих в ней. Но при этом глубина и содержание кризисной ситуации в молодежной культуре остаются мало изученными. При всем многообразии тематики исследований ни одно из них не дает всесторонней оценки феномену молодежной культуры. Как правило, эмпирическое изучение проблематики молодежи основывается на традиционных методах исследования, таких, как опрос, что существенно снижает вероятность получения качественно новых данных. При этом важно адекватно оценивать молодежь, понимать, какие ценности преобладают в молодежном сознании, какие особенности характеризуют ее субкультуру. За последнее время создано немало мифов о молодежи, как идеализирующих, так и негативно оценивающих жизнь и поведение молодого поколения. Необходимо постоянно изучать молодежь, и свойственную ей субкультуру, учитывая условия трансформации для того, чтобы иллюзии сменились представлением о реальной ситуации.

Научн. рук. Пальм Н. Д.

Литература: 1. Омельченко Е. М. Молодежные культуры и субкультуры / Е. М. Омельченко. – М. : Прогресс, 2000. – 192 с. 2. Социология молодежи / под ред. В. Т. Лисовского. – СПб. : СпбГУ, 1996. 3. Ковалева А. И. Социология молодежи / А. И. Ковалева, В. А. Луков. – М., 2003. 4. Левикова С. И. Молодежная субкультура : учебн. пособие / С. И. Левикова. – М., 2004.

Студент 1 курсу
факультету менеджменту та маркетингу ХНЕУ

ФІЛОСОФІЯ ЯК КУЛЬТУРА МИСЛЕННЯ

Анотація. Розглянуто філософію як світоглядне ядро сучасної культури.

Аннотация. Рассмотрено философию как мировоззренческое ядро современной культуры.

Annotation. Philosophy as the theoretical core of modern culture has been considered in the article.

Ключові слова: культура мислення, пізнання, філософія.

Філософія, яка за визначенням є засобом та інструментом осмислення людиною навколишнього світу та місця самої людини у цьому світі, виявляє в найбільш наочному вигляді загальну культуру людства і, конкретніше, культуру людського мислення. По суті, культура мислення – є певний рівень розвитку здатності людини до адекватного понятійного відображення об'єктивної логіки буття і свого власного існування.

Метою роботи є дослідження зв'язку між філософією та світоглядом сучасної людини.

Завдання полягає у філософському аналізі та осмисленні філософії як культури мислення.

Культура мислення не існує в готовому і незмінному вигляді, а формується та розвивається в результаті освоєння людиною навколишньої дійсності і філософського осмислення її реалій. Одним із найнеобхідніших інструментів такого осмислення є власне філософія, тому вивчення теоретичної філософії як основи теорії мислення дуже важливе.

Стихийно складене вміння міркувати не гарантує вірності навіть повсякденного мислення, не кажучи вже про мислення наукове. Оволодіння ж основами філософії дає можливість свідомо застосувати її закони до вирішення конкретних практичних завдань, дозволяє правильно організувати розумову діяльність і тому сприяє підвищенню рівня загальної культури, а разом з тим і дієвості нашого мислення. Г. Лейбніц ще в XVII столітті зазначав, що якщо досягнення науки чималі без спеціального застосування теоретичної філософії, то вони значно збільшаться при її свідомому вивченні і використанні [1]. Філософія як раз і виступає подібним інструментом розумової діяльності, своєрідним знаряддям пізнання.

Філософська культура мислення включає власне знання та вміння оперувати поняттями, правильно формулювати запитання та відповіді, робити твердження і висновки, доводити істинні судження і спростовувати хибні. Теоретичне вирішення цих питань входить у завдання різноманітних розділів філософії. Вивчення філософії у всій її повноті є необхідною умовою всебічного розвитку загальної культури мислення людини.

Філософська культура особистості – це духовне самовираження. Аналіз феномена філософської культури не може обмежитися емпіричними, гносеологічними дослідженнями, а піднімаючись до світоглядного рівня, не може залишатися на характеристиці людського буття. Тут необхідно враховувати кілька моментів. По-перше, філософська культура особистісно-індивідуалізована. По-друге, вона не можлива поза взаємозв'язком філософії та культури. Поняття філософської культури є методологічною основою, а філософія – світоглядним чинником формування даного поняття.

Можна зробити спробу простежити, що саме з області культури і філософії дає підставу говорити про такий феномен, як філософська культура. Історико-часова та історико-просторова характеристика, ціннісно-орієнтована і особистісно-орієнтована, логіко-закономірна сутність культури, науково-теоретична та духовно-практична властивості філософії є закономірною підставою, яка дає можливість говорити про філософську культуру і культуру мислення. Необхідно звернути увагу не тільки на зовнішні чинники, але й на буттєвість філософської культури мислення. По-перше, філософська культура існує тільки завдяки своєму носієві. По-друге, філософська культура – це думка, що існує в просторово-часовому вимірі [2]. Завдяки цьому філософська культура розкривається через своє втілення в культурі мислення людини.

Сучасна філософія є світоглядним ядром культури XXI століття, в тому числі природознавчих, суспільних та гуманітарних наук. Засвоєння сучасної фізики та економіки, політології та маркетингу передбачає знання їх філософського підтексту. У свою чергу, досконале знання цього підтексту – умова сучасної філософської культури, культури мислення. На практиці це означає вимогу бути філософськи освіченою, тобто культурною, людиною. Культурна людина з сучасною культурою мислення аналізує призначення філософії в минулому та сьогоденні, правильно розуміє роль логіки в науці та житті, розмірковує над сенсом власного буття, володіє вмінням викладати

думки у формі, доступній для сприйняття іншими людьми. Сучасна філософська культура передбачає не тільки розуміння принципів світогляду, оволодіння змістом певних філософських вчень, але й уміння їх промовляти вголос, будувати кар'єру і життя відповідно до них.

Наук. керівн. Тарасенко І. В.

Література: 1. Подольська С. А. Культурологія / С. А. Подольська, В. Д. Лихвар, К. А. Іванова. – К., 2003. – 294 с.
2. Приченій Є. Й. Філософія : підручник для студентів вищих навчальних закладів / Є. Й. Приченій, А. М. Черній, Я. А. Чекаль. – К. : Академвидав, 2006. – 592 с.

УДК 32.019.5

Бондаренко Н. В.

Студент 2 курсу
факультету міжнародних економічних відносин ХНЕУ

ЯЗЫК КАК ФОРМА ВЛАСТИ

Аннотация. Анализируется феномен власти в ее коммуникативном проявлении. Изучение связи языка и политики подтверждает обусловленность позиций субъектов власти от умений использовать суггестивные механизмы речи, а также перспективы манипуляции массовым сознанием при планомерном использовании дискурсивных практик.

Анотация. Проанализовано феномен власти в її комунікативному виявленні. Вивчення зв'язку мови й політики підтверджує зумовленість позицій владних суб'єктів від уміння використовувати суггестивні механізми мовних актів, а також перспективи маніпуляції свідомістю мас при плановому використанні дискурсивних практик.

Annotation. The article analyzes the display of phenomenon of authority in the area of communication. The study of the connection between the language and politics confirms the conditionality of the statuses of power persons by the skills of using mechanisms of speech acts and also the perspectives of mass consciousness manipulation when the use of discursive practice is planned.

Ключевые слова: власть, политическая коммуникация, политический дискурс, политический текст, пропаганда, оруэллизм, тоталитаризм, язык фашизма.

Силой, которая привела в движение большие исторические потоки в политической или религиозной области, было с незапамятных времен только волшебное могущество произнесенного слова.
А. Гитлер

Как утверждал Платон, "красноречие есть искусство управлять умами", и мастера этого искусства, по мнению философа, могут достичь власти и использовать слово как механизм ее осуществления. С тех пор любая власть понимала, что язык не только отражает сознание, но и активно влияет на сознание.

В коммуникативном плане власть проявляется в способности заставить других принять выгодную для говорящего интерпретацию действительности, то есть в принуждении к точке зрения. С. Кара-Мурза в работе "Манипуляция сознанием" писал: "Язык как система понятий, слов (имен), в которых человек воспринимает мир и общество, есть самое главное средство подчинения" [1].

Автор считает, что язык выступает формой власти, ведь показатели власти носят вербальный характер (приказание — выполнение приказа, предложение — одобрение). Чтобы доказать эту связь, рассмотрим механизмы речевого воздействия в контексте политической коммуникации, проанализировав категорию "язык власти", или "дискурс власти".

Всякая власть создает свою речевую практику, играет в свою "языковую игру" (термин Л. Витгенштейна). **Политический дискурс** понимается как совокупность всех речевых актов, используемых в политических дискуссиях, а также правил публичной политики, освещенных традицией и проверенных опытом, либо как текст, обусловленный ситуацией политического общения.

Язык обеспечивает говорящих целым арсеналом средств проявления и осуществления власти. Говоря о типах дискурсивного оружия, Р. Барт отмечает риторические качества речи: 1) демонстрация аргументов, приемов защиты и нападения; 2) исключение соперника из диалога сильных, монололизация дискурса; 3) структурная завершенность, четкость, императивность речи.

Э. Канетти выделяет ряд коммуникативных действий, в которых проявляется власть. К их числу относятся некоторые речевые акты (*вопрос, приказ, осуждение*) и некоторые формы мани-



пуляций с информацией (*молчание, сохранение тайны*). В осуждении проявляется власть судьи, в вопросе – власть дознавателя; приказ является сублимацией биологического приказа к бегству под угрозой смерти или добровольного рабства зависимого существа, получающего пищу из рук "хозяина". Поскольку "всякий вопрос есть вторжение", "применяемый как средство власти, он врезается как нож в тело того, кому задан", то свобода личности в значительной мере состоит в защищенности от вопросов, в умении ответить вопросом на вопрос [2].

Монополия на *информацию*, обладание знанием, недоступным для других, с самых древних человеческих сообществ составляли привилегию властителей – жрецов, колдунов, шаманов. "Властвующий должен видеть все насквозь, но не позволять смотреть в себя... Поскольку невозможно молчать всегда, приходится делать выбор между тем, что можно сказать, и тем, о чем следует умолчать" (Э. Канетти).

Следующим шагом проанализируем такой компонент политического дискурса, как **политические тексты**. Рассмотрим специфические признаки (приемы) политических текстов.

В первую очередь отметим лексические особенности – *наवेशивание "ярлыков"*, примером чего служит словосочетание "лица кавказской национальности" относительно всех выходцев из Кавказа: использование "термина" дает возможность обвинять все население Кавказа в принадлежности к преступникам, а в контексте войны в Чечне – еще и к исламским террористам. Г. Кресс и Р. Ходж отмечают, что подобные классификации, формируя общественное восприятие действительности, отражают социальную дифференциацию общества: "Общность языка всегда выступала как мощное средство групповой солидарности". Подобный механизм характеризуется интенсивным использованием терминологии и жаргона в общении с непосвященными. Коммуникативный лидер, получающий дискурсивное преимущество, способен поддерживать "властный дифференциал" между разными социальными группами (например, юрист и рабочий) [2].

Еще один характерный элемент текста – *эфемистические выражения*: иностранные слова, синонимические в зависимости от контекста. Например, вместо слова "партизаны" используют слова "повстанцы", "революционеры", "боевики", "террористы", вместо словосочетания "военная операция" – "акция", "применение силы", "силовое вмешательство", "наступление", "нападение", "атака" [3].

Поскольку специфической функцией политической коммуникации является развитие чувства лояльности к власти, особое значение приобретают *ключевые символы*, которые при постоянном воздействии на сознание объединяют людей независимо от расы, происхождения, профессии, принадлежности к партии или религии. В США, где национальная консолидация особенно актуальна, ключевыми словами считаются "права", "свобода", "демократия", "равенство".

Наравне с ключевыми символами используются *слоганы* – краткие цепочки слов, смысл которых становится ясен за счет многократного повторения или в определенном контексте. В эту категорию можно отнести афоризмы Английской конституции "Король бессмертен" и "Король всегда прав", "фраза-зомби" "Партия – ум, честь и совесть нашей эпохи", фразы "Свобода слова", "Суд присяжных", "Билль о правах", которые функционируют как слоганы [4].

Кроме этого, политические тексты характеризуются определенными структурными особенностями. С одной стороны, это использование языковых "клише", апеллирующих к стереотипам мышления и нацеленных на навязывание ("правовое государство", "демократические выборы", "исламские террористы", "бандеровцы – предатели"). Одновременно используют прием постоянного повторения одного и того же утверждения, помогающий сформировать благосклонное отношение, сочувствие, доверие к скандируемому мнению.

Подобные механизмы могут быть эффективно использованы властью имущими или жаждущими власти для манипуляции сознанием массовой аудитории. С развитием цивилизации на смену явному силовому, телесному принуждению приходит новый, закамуфлированный инструмент манипуляции. Им становится *язык диктора*, зачитывающего текст, безличная риторика, односторонний поток слов, направленных на определенную группу людей с целью убедить в чем-либо. Такой язык отрывает людей от здравого смысла и делает легкими объектами манипуляции. Яркие примеры этого находим в XX в. – веке тоталитаризма.

Проблема всевластия языка, "одурачивания масс средствами риторики" в эпоху тоталитарных режимов, основывающихся на пропаганде, поднималась многими авторами.

Писатель Дж. Оруэлл в романе-антиутопии "1984" дал фантастическое описание тоталитарного режима, главным средством подавления в котором был новояз – специально изобретенный язык, изменяющий смысл знакомых слов. От имени Оруэлла происходит понятие "оружелизм". Оруужелизм – крайний случай манипуляции при помощи средств пропаганды. Его отличает терминологизация лексики, то есть избегание многозначности, обеднение словарного запаса аудитории, искажение содержания понятий вплоть до замены противоположными. С другой стороны, насаждаются абстрактные понятия, создаются новые слова ("мыслепреступник", "двоемыслие"), несущие определенную смысловую нагрузку. Характерным также является многократное повторение одинаковых по смыслу слов. Так создается целый ряд "новоязов" – новых языков, очень упрощенных, примитивных, абстрактных и, главное, политически заангажированных. Только на "новоязе" можно провозглашать лозунги: "Свобода – это рабство", "Лучший мир – это война" и др.

Известный немецкий ученый-филолог В. Клемперер в книге "ЛТ1. Язык Третьего рейха" пишет о сознательном использовании нацистами языка в качестве орудия духовного порабощения народа. "Языковую программу" фашистов иногда называют "семантическим террором", который привел к разработке "антиязыка". В этом языке применялась особая, "разрушенная" конструкция фразы с монотонным повторением не связанных между собой утверждений и заклинаний.

"Нацизм въедался в плоть и кровь масс через отдельные словечки, обороты речи, конструкции предложений, вдальбываемые в толпу миллионными повторениями и поглощаемые ею механически и бессознательно" [5].

Бесчисленное множество аббревиатур (BDM — Союз немецких девиц, HJ — Гитлеровская молодежь, DAF — Немецкий трудовой фронт, LTI — Язык Третьей империи) воспринимается сначала как игра-пародия, потом как хорошая зацепка для памяти (четкая, угловатая форма слова SS представляет нечто среднее между языком плаката и собственно языком), но вскоре аббревиатуры становятся настолько самостоятельными, что уже не воспринимаются как сокращения. Отдельные слова используются как униформа, как пароль для своих [6].

В. Клемперер пишет: "Выражение лица той или иной эпохи передается в ее речи". Каждый крупный общественный сдвиг потрясает язык, резко усиливает словотворчество. Русский язык жестоко пострадал за время большевистской революции. Слова превращаются в отдельные междометия: Губоно, Рабкрин, Цумор, Шкраб, Южопс, Совдеп. Текст в виде тезисов и лозунгов "Долой..!", "Да здравствует...!", "Лицом к..!" или речевые шаблоны "Хищники империализма", "Даешь повышение производительности", "Решительная советизация" рождаются как результат стремления порвать с прошлым. Этим же объясняется желание дать детям новые, в духе времени, имена: Владилен, Будена, Революция, Террор, Февралина, Декрета, Смычка, Искра и даже Икки (Исполнительный Комитет Коммунистического Интернационала) [6].

Слова, пишет Клемперер, как мизерные дозы мышьяка: их незаметно для себя проглатывают, они вроде бы не оказывают никакого действия, но через некоторое время отравление налицо. Он прав, ведь мы никогда не бываем свободны от воздействия слова, порой не замечая этого.

Можно сделать вывод, что многочисленные исследования власти языка и сама история подтверждают, что язык является мощным орудием власти, и предупреждают, что слово, обладая суггестивной силой, способно завладеть массовым сознанием. И эта власть представляется не столько феноменальным проявлением магии слова, сколько угрожающей языку как таковому потерей глубинных, исходных, отточенных временем смыслов, а обществу — потерей исторической опоры.

Научн. рук. Кузь О. Н.

Литература: 1. Кара-Мурза С. Г. Манипуляция сознанием [Электронный ресурс] / С. Г. Кара-Мурза. — Режим доступа : <http://www.kara-murza.ru/>. 2. Шейгал Е. Власть как концепт и категория дискурса [Электронный ресурс] / Е. Шейгал. — Режим доступа : <http://www.gumer.info/>. 3. Побокін М. Маніпуляційні системи впливу в системі політичних технологій / М. Побокін // Людина і політика. — 2004. — № 3. — С. 63–73. 4. Лассуэлл Г. Язык власти [Электронный ресурс] / Г. Лассуэлл. — Режим доступа: <http://gtmarket.ru/>. 5. Кара-Мурза С. Г. Язык и власть [Электронный ресурс] / С. Г. Кара-Мурза. — Режим доступа : <http://www.situation.ru/>. 6. Марченко О. И. Язык как власть [Электронный ресурс] / О. И. Марченко. — Режим доступа : <http://www.anthropology.ru/>.

УДК 343.326

Жолудева О. В.

Студент 2 курсу
фінансового факультету ХНЕУ

ТЕРРОРИЗМ КАК УГРОЗА СОВРЕМЕННОГО МИРА

Аннотація. Посвящена одній з найважливіших глобальних проблем сучасності — проблемі міжнародного тероризму.

Анотация. Присвячено одній з найважливіших глобальних проблем сучасності — проблемі міжнародного тероризму.

Annotatnion. The article deals with one of the most important global challenges of our time — international terrorism.

Ключевые слова: глобальные проблемы, международный терроризм

Актуальность проблемы терроризма как явления современного мира не вызывает сомнения. Если XX век можно охарактеризовать с политической точки зрения веком войн и тоталитаризма, то XXI уже включает в свою характеристику слово "терроризм". Терроризм — один из



вариантов тактики политической борьбы, связанный с применением идеологически мотивированного насилия [1, с. 347].

Терроризм во всех его формах и проявлениях, по своей бесчеловечности и жестокости превратился ныне в одну из самых острых и злободневных проблем глобальной значимости.

Если смотреть в корень терроризма, то он исходит в основном от стран третьего мира. Отсталость и бедность является мощным источником агрессии. Самое страшное, что отставание растет и усугубляется глобализацией. Мир раскололся на страны, где высоко ценится жизнь, свобода и есть стремление к объединению, с одной стороны, и мир с низким уровнем и ценой жизни – с другой. "Терроризм – есть месть отставшей части мира преуспевающей его части, вызванная окончательностью раскола и невозможностью "догнать" сегодняшний Запад", – заключает В. Никитаев [2, с. 486]. Но это не абсолютная причина, так как во главе терроризма стоят как раз таки далеко не бедные индивидуумы, способные выкладывать миллионы долларов на дестабилизацию обстановки и теракты.

Необходимо отметить, что любой террористический акт включает в себя три элемента: террориста, его жертву (объект нападения), а также лиц, которые служат объектом воздействия. Одна из главных целей террористического акта – психологическое воздействие на индивидов, не являющихся непосредственно жертвами данного преступного действия.

Значительная часть актов терроризма совершается ради извлечения материальных выгод, хотя они могут прикрываться иными целями.

Субъектами актов терроризма являются как террористы-одиночки, так и члены террористических групп, то есть относительно устойчивых объединений физических лиц, избравших для достижения своих целей методы насилия и террора.

Применение насилия и угрозы насилия является одним из главных признаков, определяющих как терроризм, так и организованную преступность.

Целесообразно выделить три вида терроризма:

уголовный терроризм – представляет действия, совершаемые в целях получения выгоды, неполитические покушения на жизнь, свободу, неприкосновенность личности, собственности и т. п.;

политический терроризм – в своей основе имеет политическую мотивацию, то есть оппозицию существующему строю, конфликты с органами власти и т. п.;

патологический терроризм – является следствием умственных расстройств, психических аномалий.

Для личности террориста характерно негативное мироощущение, которое возникает под воздействием ряда факторов. В первую очередь к ним относится несоответствие между образом идеальной модели мира и самого себя в реальной действительности и возможностями самореализации. Это противоречие с идеалом трансформируется в субъективное ощущение личной и социальной неадекватности, для личности террориста характерна позиция "Я хороший, мир плохой". Эта позиция становится средством моральной самозащиты, позволяющей оправдать любые асоциальные действия. Таким образом, деятельность террористов принимает характер деструктивной самореализации. Ядро деструктивных культов составляют, как правило, искренние фанатики, готовые идти на смерть ради своих убеждений [3].

Наиболее варварский компонент социальной практики и социальной философии терроризма – отрицание главного права человека – права на жизнь, возведение убийства в принцип. Это, конечно, требует серьезных обоснований. Организация террора требует для террориста внутреннего самооправдания. Задача заключается в том, чтобы вовлечь большую массу людей, для которых либо цели террора столь высоки, что оправдывают любые средства, либо столь неразборчивы в средствах, что готовы реализовать любую поставленную задачу.

Мы привыкли к тому, что жизнь, какая бы она ни была – это ценность, а насилие – это зло, к которому приходится прибегать лишь для предотвращения еще большего насилия. Но вместе с нами на планете также живут люди, для которых жизнь – условность, смерть – счастье, а насилие – это не вынужденный метод, а часть общей системы ценностей. Этим отношением к насилию отличаются все тиранические и тоталитарные идеологии, для которых оно ценно само по себе, для которых оно не просто средство власти, а предмет воспевания.

Историк европейской философии Мотрошилова Н. В. в своей книге "Цивилизация и варварство в эпоху глобальных кризисов" пишет: "Предстоит сложная идейная работа, в которой были бы объединены представители всех культур, всех главных религиозных конфессий, и целью которой стало бы современное доказательство того, что сохранение жизни, право на ее сохранение и, наоборот, отсутствие права лишать ее других людей – это по-прежнему фундаментальная и общечеловеческая ценность. Из этого принципа надо сделать исключение в случаях противодействия преступникам, которые на это исходное право посягают, и в первую очередь для террористов" [4].

Терроризм любого вида, какими бы мотивами он не обуславливался, как бы политизирован ни был, следует рассматривать как явление криминальное, подлежащее обстоятельному криминологическому анализу.

Хотелось бы, чтоб терроризм остался только теорией и фактом прошлого. Но для этого не обойтись без выделения условий его укоренения в социальном быту, что единственное дало бы возможность противостоять его зарождению не усилиями правоохранительных органов, а социальными механизмами, то есть не хирургическим вмешательством, а терапией.

Таким образом, рассмотренные идеи и мотивы современного терроризма дают возможность увидеть сложность проблемы при ее внешней простоте. В современном мире, будущее которого зависит от цивилизованного разрешения социально-политических, этнических и религи-

озних конфліктов, изучение, в частности, философии терроризма может помочь понять, разрушить вышеуказанную цепочку, а значит, и искоренить "пропаганду действием" – терроризм как явление.

Терроризм и международный терроризм угрожают стать в XXI веке серьезными препятствиями на пути решения национальных, региональных и мировых проблем. Контроль над терроризмом предполагает научное и официальное понимание данных деяний, определение сил и обстоятельств, порождающих их, а также принятие политических, правовых и других мер по предупреждению и пресечению террористической деятельности.

Научн. рук. Потоцкая Ю. И.

Литература: 1. Васильев В. Л. Юридическая психология / В. Л. Васильев.– СПб. : Питер, 2001. – 608 с. 2. Кудрявцев В. Н. Криминология / В. Н. Кудрявцев, В. Е. Эминов. – М. : Юрист, 2000. – 800 с. 3. <http://samsonblinded.org/rublog/1658.htm>. 4. <http://terrorizm-isla.narod.ru/>.

УДК 124.4

Іванова Т. І.

Студент 1 курсу
факультету менеджменту та маркетингу ХНЕУ

ФІЛОСОФІЯ ТВОРЧОСТІ

Анотація. Досліджено філософські основи творчості, виявлено її методологічні засади.

Аннотация. Исследованы философские основы творчества, выявлены его методологические основания.

Annotation. The philosophical bases of the creative work are investigated in this article, its methodological foundations are explored too.

Ключові слова: методологія, творчість, філософія.

Творчість є вельми складним феноменом людської життєдіяльності. Протягом багатьох сторіч творча діяльність демонструвала і приголомшливі зліти людського розуму, і небезпечні, антигуманістичні проекти. Розгляд сутності творчості як ззовні, так і зсередини є актуальним завданням допитливої філософської думки.

Питання, пов'язані з людською творчістю, – це не тільки питання самоствердження особистості, але й проблеми розвитку суспільства та цивілізації в цілому. Особливо важливого значення проблема творчості набуває в добу сучасних інноваційних технологій.

Метою даної статті є з'ясування онтологічних і методологічних засад феномена творчості. Для досягнення даної мети треба вирішити такі завдання: розглянути процес становлення соціально-культурної творчості, здійснити філософський аналіз методології творчості.

Здатність людини до творчості визначається її відокремленістю від природи. Завдяки творчості, у якій людина виправдовує своє існування, виникає штучно створений світ культури. Онтологічною передумовою творчості є історично зумовлене відокремлення людини від природи. Це відокремлення породжує необхідність діяльності, яка поступово переростає у свідому творчість. Непереборний творчий імпульс спрямовується зусиллям волі на досягнення певних цілей, і людська культура здійснюється в історії у вигляді ряду послідовних ступенів. Реальність постає продуктом творчості, яка сама по собі є водночас і нескінченною, і граничною: ставлячи собі межі, вона постійно виходить за них. У свою чергу, це означає, що творча діяльність, будучи заданою у вигляді завдання, передбачає постановку все нових і нових завдань, при чому мета може бути як зовнішня, так і внутрішня. Прагнення до діяльності створює феноменальний світ, який існує як матеріал для людської творчості. Власне, у світі речей немає нічого, що не було б результатом діяльної творчості. Отже, розумна людина сама по собі має активну, діяльну природу.

Методологія творчості визначається складністю та неоднозначністю самого феномену творчості, а саме його амбівалентністю. Остання виражається в тому, що творчість одночасно і створює власні межі, і виходить за них. Тому в дослідженні творчості застосовуються як діалектичні, так і синергетичні методи, а також компаративні та герменевтичні.

Діалектика творчості має прояв у нескінченному русі від простого до складного, від нижчого до вищого, але обов'язково із спадковим зв'язком між новим і старим. На кожному етапі розвитку відбувається заперечення застарілих форм існування.

© Іванова Т. І., 2011



Окрім того, творчість є нескінченно відкритим процесом. Існуючи в суспільстві, вона містить у собі суб'єктні та об'єктні підґрунтя, стверджує доцільність саморозвитку. Вона постає феноменом, що саморозвивається та з хаосу породжує гармонію. Творчий акт – це завжди необхідність, що піддана випадковості та в будь-який момент може змінити напрямок. Таким чином, синергетична модель саморозвитку також досить вдало вписується у дослідження сутності творчості.

Компаративний аналіз проблеми творчості дозволяє з'ясувати загальне та особливе, що притаманне різним філософським парадигмам як у вертикальному, так і в горизонтальному зрізах. Слід зазначити, що феномен творчості протягом багатьох сторіч зазнавав безліч модифікацій, кожна з яких віддзеркалювала особливості певної епохи, ментальне підґрунтя у різноманітних парадигмах, а також унікальність світогляду видатних зарубіжних і вітчизняних мислителів.

Ще одна методологічна особливість проблеми творчості – це проблема адекватного розуміння і тлумачення, що парадигмально виражають сутність творчості. Йдеться про герменевтичну методологію, яка побудована на концепті розуміння не тільки певного смислу чи побудови, але й їхнього контексту.

Теоретико-методологічний аналіз філософії творчості дозволяє зробити такі висновки: 1) онтологічною передумовою творчості є відокремленість людини від первісного стану єдності з природою. Будучи уособленням практичної активності людства, творчість стає вираженням діяльної основи буття; 2) у творчості ставляться і долаються межі. Будучи водночас і нескінченною, і граничною вона постійно виходить за свої власні обмеження; 3) методологія творчості визначається багатогранністю її смислів і значень, які можуть бути виявлені у процесі діалектичного і синергетичного, компаративного та герменевтичного досліджень. У цілому, творчість постає соціально-культурним феноменом, що репрезентує епоху, схоплену в єдності думки та дії.

Наук. керівн. Тарасенко І. В.

Література: 1. Філософія : підручник для студентів вищих навчальних закладів освіти / І. В. Бичко, І. В. Бойченко, М. П. Бузький та ін. – К. : Либідь, 2001. – 406 с. 2. Бичко І. В. Філософія : курс лекцій / І. В. Бичко, А. К. Бичко, М. П. Бузький та ін. – 2-ге вид. – К. : Либідь, 2001. – 574 с.

Торговцова Я. В.

УДК 32.019.5

Студент 2 курсу
факультету міжнародних економічних відносин ХНЕУ

БЛЕСК И НИЩЕТА ПОЛИТИЧЕСКОЙ КОРРЕКТНОСТИ

Аннотация. Рассмотрен процесс развития политической корректности в мире, охарактеризованы сферы ее влияния, приведены реальные и отчасти комичные примеры ее использования.

Анотація. Розглянуто процес розвитку політичної коректності у світі, охарактеризовано сфери її впливу, наведено дійсні та певною мірою комічні зразки її використання.

Annotation. This article deals with a process of Political Correctness development in the world, defines the spheres of its influence, gives real and comical examples of its using.

Ключевые слова: политическая корректность, минорити-группа, феминизм, сексуальные девиации, равенство.

*Сегодня мы стоим на пороге мироустройства, в котором любовь к ближнему подменена политкорректностью, терпимость к чужим взглядам – безразличием.
Патриарх Алексий II*

Политическая корректность, или PC (Political Correctness от англ. "соответствующий установленным правилам") — практика прямого или опосредованного запрета на высказывание политических суждений, обнародование фактов, употребление слов и выражений, считающихся оскорбительными для определенных, выделяемых по признаку расы, пола, возраста, вероисповедания, сексуальной ориентации и т. п. людей и замена их на эмоционально нейтральные эвфемизмы [1].

Впервые термин был предложен в 1983 г. известной феминисткой Карен де Кроу, президентом Американской Национальной организации в защиту прав женщин. Далее он стал распространяться в вузах США и во всех прочих сферах американского общества. С 1989 г.

© Торговцова Я. В., 2011

свыше 200 колледжей и университетов США приняли кодексы, запрещающие расовую и половую дискриминацию меньшинств. В российской прессе термин "политическая корректность" впервые был зафиксирован в статье А. Плахова "Итоги кинофестиваля в Монреале", опубликованной в газете "Коммерсантъ-Daily" за 8 сентября 1993 г. Несколько позднее А. Плахов впервые применил сокращенный вариант этого выражения — "политкорректность". Сейчас этот термин, как система взглядов, получил распространение во всем мире.

Каждый человек существует в пределах определенных групп (семья, этнос, доходный и профессиональный классы), а также обладает определенными расовыми признаками, внешними данными, силовыми качествами, правом выбора среды и способа существования. Влияние политкорректности распространяется на минорити-группы, к ним относят:

минорити-группу по гендерному признаку, то есть женщин;

минорити-группу по признаку ограниченных физических способностей, то есть инвалидов;

минорити-группу по признаку сексуальной девиации, то есть гомосексуалистов, бисексуалов, транссексуалов, трансвеститов;

минорити-группу по этническому, расовому, религиозному, культурному признаку.

Феминистки активно борются за свои права. Они требуют места в парламенте, предлагают свои кандидатуры на должность президента, обижаются, когда их называют слабым полом и всячески пытаются доказать, что они не являются "производной" от мужчины (из Библии всем знакомо утверждение, что первую женщину – Еву – Бог создал из ребра Адама). И они не плохо в этом преуспевают. В английском языке в обиход уже вошло слово *womyn*, а вместо местоимений *he* и *his* надлежит писать *she* и *her*. Феминистки бастуют против слов *chairman*, *foreman*, *fireman*, *postman* и предлагают заменить их нейтральными *chairperson*, *supervisor*, *fire fighter*, *mail carrier*.

Они хотят равных прав? Тогда пусть идут разгружать вагоны, работать на заводы, в шахты. Почему их желания распространяются только на так называемые "элитные" профессии? Женщины – сильный пол? А кто же будет подавать нам руку, уступать место в транспорте, открывать дверь и подавать пальто? Некоторые женщины из принципа уже перестали брить ноги, а что будет дальше?

Есть деликатная область, касающаяся инвалидов и сумасшедших. Медицинские, клинические идиоты и кретины не виноваты в том, что родились такими или стали таковыми в результате заболевания, которое может постигнуть любого. Политкорректно их называют альтернативно одаренные.

Теоретически это смешно и нелепо. Но вот в американских супермаркетах вас часто обслуживают дауны: помогают укладывать купленные вами продукты в пластиковые пакеты. Болезнь Дауна – генетическая, у даунов лишняя хромосома. Они опять-таки не виноваты, они эту хромосому не заказывали [2]. На самом деле вызывает уважение то, что у нас начали заботиться о людях с отклонениями от нормы. Автобусы оснащают специальными подножками для подъема инвалидного кресла, на пешеходных переходах устанавливаются звуковые сигналы для слепых, во многих зданиях предусмотрены расширенные дверные проемы, пандусы, скаты, особые туалеты. И сразу становится понятно, что не такая уж она и плохая, эта политкорректность.

Сексуальные девиации. Сейчас господствует позиция о том, что сексуальная ориентация – это личное дело каждого, лишь бы она не была связана с насилием и не вела к нарушению действующих законов. В этом смысле характерна крайняя нетерпимость, какую общество проявляет, например, к педофилии. Педофилы не рассматриваются в качестве минорити-группы, а считаются преступниками, равно как зоофилы, некрофилы и другая подобная публика. Что же касается легитимных сексуальных минорити-групп, то в политкорректности по отношению к ним некоторые не видят ничего опасного. Однако, "гуру неоконсерватизма" Ирвинг Кристал высказал предположение о прямой зависимости между гомосексуализмом и "чумой XX века". "СПИД – это венерическое заболевание, которое, скорее всего, возникло в процессе гомосексуальных половых связей. Почему так произошло – остается загадкой, особенно если учесть, что такой тип половых отношений существовал всегда, тогда как заболевание – новое (по крайней мере, кажется таковым)" [3].

Каждый имеет право выбора и сексуальные "метаморфозы" – это отчасти природное явление. Но поддавать огласке и тем более легализовать то, о чем раньше просто боялись сказать, – это уже слишком. Если раньше только смельчаки могли признаться в своей нетрадиционности, то теперь никто не удивляется, увидев в транспорте двух, держащихся за руки, девушек.

И наконец, минорити-группы по культурному, религиозному, признаку. Именно они в контексте теории и практики политкорректности вызывают наиболее ожесточенные споры и столкновения антагонистических позиций. То, что кажется очевидным для трех перечисленных выше минорити-групп, теряет свою очевидность, когда речь заходит об этнокультурных меньшинствах. Общество США признало недопустимым называть чернокожих американцев "неграми". Этим мы задеваем их чувства. Из обихода также уходит слово "черный". Был один комический случай, когда директор перед своим афроамериканским учеником сказал, что у него был "черный" день. Ученик долго негодовал по поводу того, почему все плохое должно ассоциироваться со словом "черный". Но как же быть? Куда девать выражения "черная овца", "черная метка", "черная оспа", "черный список"? Неужели из боязни задеть чьи-то чувства, из желания быть деликатным и вежливым надо портить, менять, искажать наш язык?

Политическая реальность "пестрит" фанатами и новой толерантностью.

Патриарх Московский и всея Руси Кирилл на встрече с верующими в Днепропетровском национальном театре заявил, что политкорректность губительна для православия, передает "Эхо



Москвы". По его словам, когда церковь перестает говорить людям четко и ясно что есть добро, а что есть зло – она перестает быть нужной. Кирилл отметил, что священнослужители не должны лояльно относиться к гомосексуальным бракам и свободному сексу [4].

Молодые люди, будучи свободными от традиционных семейных устоев и уз, сожительствовают на началах "бойфренд-герлфренд", что считается нормальным явлением. Такое свободное сожительство (зачастую со сменой партнера) обычно продолжается примерно до 30-летнего возраста, когда сожители решаются на официальный брак. Они, однако, не спешат обзаводиться детьми (предпочитают заботу о собаках и кошках). Хрупкие узы Гименея порождают многочисленные разводы, достигающие примерно половины от числа заключенных браков!

Проведенные в 1998 году Чикагским университетом исследования охватили 2832 американца в возрасте 18 лет и старше. В сравнении с 1972 годом доля женатых американцев, имеющих детей, снизилась с 45 до 26 %, а доля неженатых возросла с 16 до 32 %. Процент детей, живущих только с одним родителем, составил в 1998 году 18,2 %, а с двумя родителями – 51 против 73 % в 1972 году [4].

Вот недавно проходил Всеканадский конкурс топ-моделей. Одной из участниц была девушка-китаянка. Вот что она сама сказала в интервью: "Только в Канаде такая уродливая девушка, как я, может претендовать на титул топ-модели". Она, конечно, была бесконечно благодарна Канаде за это. И вот она уже вошла в числе трех финалисток. Дальнейшее не важно. Равное представительство всех наций в конкурсе было обеспечено.

В Торонто довольно долго был запрет на упоминание цвета кожи преступника в его полицейском описании. Полиция была вынуждена использовать в своих газетных объявлениях натурально эзопов язык, чтобы более-менее аккуратно описать преступника. Под такие описания подходили и белые, и черные, возможно 10 % от населения Торонто. От них никакой пользы при поимке преступника. Все городские банды могли ни о чем не беспокоиться. Но зато никакая тень на черное, желтое, смуглое население города не была брошена, и политкорректность была соблюдена.

По словам журналиста "Известий" О. Осетинского, "учителя до такой степени задурили головы детям пресловутой "политкорректностью", что французские девушки не решаются отказать хулиганам в случае откровенного насилия, чтобы не прослыть расистками. "Ну, как я могла им отказать, — объясняла мне фактически изнасилованная школьница, — ведь их отцы и деды так страдали при колониализме. Мы теперь должны расплачиваться за вину наших дедов и отцов".

Массовые беспорядки во Франции в октябре — ноябре 2005 г., главными участниками которых были эмигранты из Северной Африки, во многом стали следствием политической корректности в отношении жителей бывших французских колоний. Сегодня арабы чувствуют себя во Франции подлинными хозяевами. Почти каждый 10-й житель страны — эмигрант из Северной Африки.

В 2009 году число политически мотивированных преступлений в Германии достигло нового рекордного уровня. Как сообщил министр внутренних дел Германии Томас де Мезьер (Thomas de Maiziere), в 2009 году в стране было зафиксировано всего 33917 таких преступлений, что на 6,7 % больше, чем в 2008 году. Это самый высокий показатель с 2001 года, сообщает агентство DPA со ссылкой на опубликованный отчет МВД ФРГ [5].

Политкорректность привела к такой цензуре, что в наши дни Шекспир бы жить не мог. Да половину его пьес уже и не ставят: "Венецианский купец" – антисемитизм, "Отелло" - расизм, "Укрощение строптивой" – сексизм. Одна учительница в Лондоне отказалась вести свой класс на "Ромео и Джульетту", назвав спектакль "отвратительным гетеросексуальным зрелищем".

Политкорректность является темой для множества анекдотов, шуток, карикатур. Чего стоит одно только требование, которое было выдвинуто американским обществом "За равные права в мультипликации": дать в компанию Белоснежке не семерых европеоидов, а только трех, разбавив их двумя чернокожими гномами, одним латиноамериканцем и одним индейцем.

Общество противников политкорректности выпустило книгу с коллекцией анекдотических случаев. Среди них, такие:

в одной из больниц Галифакса посетителям запретили агукать над младенцами в рамках кампании по уважению ко всем пациентам, включая новорожденных;

мужчина, который выпил 5 л пива и свалился с лестницы, когда менял лампочку, получил 75 000 фунтов компенсации за то, что осветительный прибор был установлен строителями слишком высоко;

женщина подала в суд на магазинчик (и разорила его) за то, что ее ребенок, который катался вокруг этого магазина на роликах, врезался в дверь.

Для молодежи идеология политкорректности привлекательна тем, что она легко усваивается и уже препарирована: поднесенная на блюдечке утопия, готовая к потреблению, выкидывающая нетрудные, привлекательные лозунги. Кто же не хочет демократии, справедливости, терпимости и мира? Кто не против расизма и фашизма? Думать не надо: все уже выдуманно. Исторические знания — излишество [5]. Политкорректность говорит о том, что все равны, у всех одинаковые права и мы должны любить друг друга, но это всего лишь утопия. В реальности даже если мы перестанем называть "иных" людей инвалидами, гомосексуалистами и т. п., они не перестанут быть таковыми. Мы просто скроем свои чувства под мишурой политической корректности. Мы имеем дело с серьезной идеологией, которая под вывеской политической корректности пытается разрушить наше общество.

Политически корректное поведение в теории требует признания всеобщего равенства, установления справедливости, опоры на собственные силы, предпочтения богатого внутреннего мира индивида случайным чертам его внешности; требует быть внимательным к любым меньшинствам и при этом не унижать их жалостью, требует бережно охранять окружающую среду и не уничтожать из пустой прихоти мир животных и растений; требует иметь в здоровом теле здоровый дух, не пить, не курить, питаться свежими овощами и экологически чистой водой – все это не вызывает возражений, разве что вызывает в памяти подозрительно знакомые конструкты: человек будущего, строитель коммунизма, дружба народов, свинарка и пастух, внучата Октября [2].

Научн. рук. Кузь О. Н.

Литература: 1. Википедия. Свободная энциклопедия. – Режим доступа : <http://ru.wikipedia.org/wiki/Политкорректность>. 2. Толстая Татьяна. Политическая корректность [Электронный ресурс] / Татьяна Толстая. – Режим доступа : <http://p213.narod.ru/politcorr.html>. 3. Кристол Ирвинг. СПИД и фальшивая невиновность [Электронный ресурс] / Ирвинг Кристол. – Режим доступа : <http://www.russ.ru/pole/SPID-i-falshivaia-nevinovnost>. 4. Лига. НОВОСТИ. – Режим доступа : <http://news.liga.net/news/N1021363.html>. 5. Слуцкий Л. И. Политкорректность – тяжелое заболевание Запада [Электронный ресурс] / Л. И. Слуцкий. – Режим доступа : http://world.lib.ru/s/sluckij_l_i/politkorrektnost.shtml. 6. Спивак Иосиф. Печальные плоды политкорректности. [Электронный ресурс] / Иосиф Спивак. – Режим доступа : http://www.russian-club.net/article_1387.html - Русский клуб. 7. Барановская Марина. Число экстремистских преступлений в ФРГ достигло рекордного уровня [Электронный ресурс] / Марина Барановская. – Режим доступа : <http://www.dw-world.de/dw/article/0,,5382501,00.html>.

УДК 316.343.62

Баглай К. А.

Студент 2 курсу
факультету міжнародних економічних відносин ХНЕУ

СКРОМНОЕ ОБАЯНИЕ БУРЖУАЗИИ

Аннотация. Рассмотрены влияние буржуазии на современную политику и "буржуазный" ренессанс.

Анотація. Розглянуто вплив буржуазії на сучасну політику і "буржуазний" ренесанс.

Annotation. This article examines the influence of bourgeoisie on modern politics.

Ключевые слова: социальная группа, буржуазия, обладание капиталом, выгода, политическая власть.

Наверное, банально напоминать о том, что основную роль в политике играют большие социальные группы. Как уже давно известно, политика начинается там, где тысячи и миллионы людей — только тогда и существует настоящая политика. Именно эти тысячи и миллионы голосят на выборах и составляют побеждающее на них большинство. Они определяют рейтинг доверия или недоверия тому или иному лидеру, ограничивая тем самым его политические действия. Наконец, именно представители этих больших социальных групп принимают непосредственное участие в осуществлении политической власти, управлении государством [1].

Одной из таких социальных групп является буржуазия.

Хотя данный термин в наше время воспринимается архаично, нельзя отрицать факт существования этого класса. Забытое понятие еще не значит утраченный класс.

Буржуазия – общественный класс собственников капитала, получающих доходы в результате торговой, промышленной, кредитно-финансовой и другой предпринимательской деятельности [2].

В ходе истории данное сословие играло немаловажную роль в развитии политических процессов. Но времена меняются, значимость одних классов уходит, других – набирает силу. И в такой ситуации становится интересным, каково же влияние данного класса на политику сегодня, каково его значение.

© Баглай К. А., 2011



Прежде всего, необходимо вспомнить, что класс "буржуазия" представляет собой весьма разнородную большую социальную группу и имеет внутреннее деление на мелкую, среднюю и крупную. Данный факт усложняет анализ общего влияния буржуазии на политику.

Тем не менее, для буржуа, к какому бы слою или страте внутри данной группы он не принадлежал, главной потребностью и целью является стремление к прибыли, укрепление и расширение своего бизнеса. Именно этими целями и определяется его возможное участие в политике – он постоянно реформирует и рационализирует ее в своих интересах.

Необходимо отметить, что в индустриально развитых западных странах прямое участие буржуазии в политике практически не встречается. На сегодняшний день уже произошло формирование профессиональных политиков как особой социальной группы, которая финансируется буржуазией и, соответственно, обслуживает ее политические интересы.

Для развивающихся стран характерным остается непосредственное участие буржуазии в политической деятельности. Степень этого участия позволяет определить внутреннюю дифференциацию буржуазии.

Так, представитель мелкой буржуазии с трудом вовлекается в политическую деятельность. Такое вовлечение возможно лишь при использовании заинтересованности мелкого буржуа в защите его мелкособственнических интересов. Представитель средней буржуазии все еще недостаточно компетентен для политики. Он склонен выдвигать на первый план свои сиюминутные интересы, опасается репрессий со стороны власти, руководствуется принципом лояльности по отношению к любой ее разновидности.

Наиболее интересным для нас является представитель крупной буржуазии. Именно буржуа данного уровня характеризуется способностью к большой предприимчивости и маневренности, он хорошо осознает свои не только текущие, но и перспективные интересы.

Крупные буржуа на сегодняшний день занимают высшие позиции в обществе. Они обладают значительным капиталом, собственностью, авторитетом. О них говорят, пишут в газетах, показывают на телеэкранах.

Власть крупной буржуазии давно уже вышла за рамки экономики, захватив при этом политику. Факт обладания богатством и нахождения в обществе, где все имеет цену и денежное выражение, лишь подталкивает ее в эту сферу деятельности.

Финансовая поддержка партий, выражающих интересы крупной буржуазии, – минимальная форма политического участия. Очень часто возможно и личное участие представителей данного слоя буржуазии в партийной деятельности, выдвижение своей кандидатуры в депутаты парламента или местной представительной власти [1].

При условии, что на сегодняшний день деньги оказывают решающее влияние на проведение избирательных кампаний и подведение итогов выборов, буржуазия готова заниматься политической деятельностью в целях получения прибыли. Такое "занятие" достаточно выгодно для нее, так как происходит взаимное перетекание экономического капитала в политический и наоборот.

Что касается Украины, то почему-то считается, что политические системы конструируются политиками и все, что происходит в стране, есть реализация стратегии развития именно политиков. На самом деле наша страна не является исключением из всего сказанного выше и политики выступают лишь исполнителями заказа неких социальных слоев, одним из которых выступает крупная и олигархическая по своему происхождению буржуазия.

Возвращаясь к собственникам крупного капитала, можно сказать, что они пытаются заказать политикам такой "проект" Украины, при котором все доходы представители крупной буржуазии берут себе, а все его риски берет на себя государство.

Таким образом, можно сделать вывод о том, что буржуазия в лице крупных собственников капитала, предпринимателей, бизнесменов, которые имеют высокий доход и обладают различными ресурсами влияния, господствует в мире политики. Она подправляет ход политических процессов, влияет на принимаемые решения таким образом, что это будет способствовать легитимизации ее высокого социального статуса.

Политическая деятельность с участием данного класса упускает из поля зрения народ и принимает во внимание лишь интересы владельцев капитала, работает на обогащение буржуа. С возвращением буржуазии на политическую арену украинская политика перестала быть политической – она стала бизнесом.

Научн. рук. Кузь О. Н.

Литература: 1. Ольшанский Д. Основы политической психологии : учебн. пособ. для вузов [Электронный ресурс] / Д. Ольшанский. – Режим доступа : http://www.gumer.info/bibliotek_Buks/Psihol/Olsch/7_1.php.
2. Исторический словарь [Электронный ресурс]. – Режим доступа : <http://5ballov.qip.ru/dictionary/full-/649180/37>.
3. Выдрин Д. Украина: между популизмом и олигархократией [Электронный ресурс] / Д. Выдрин. – Режим доступа : http://www.delo001.ru/ua/timoshenko_julija/178.htm.

КРИЗИС МОРАЛЬНЫХ ЦЕННОСТЕЙ В XXI ВЕКЕ

Аннотация. Представлен обзор ведущих мыслителей современности по поводу перспектив развития морали в XX – XXI в.

Анотація. Подано огляд провідних науковців сучасності з приводу перспектив розвитку моралі у XX – XXI ст.

Annotation. The article deals with the review of the different points of view of modern philosophers concerning the development of morality in XX – XXI centuries.

Ключевые слова: мораль, общество, духовность.

В наше столь динамичное время представление людей о том, что прилично или не прилично, допустимо или не допустимо, стало меняться на протяжении жизни одного поколения по несколько раз.

Изменения в общественном сознании, в каждом человеке происходят по разным причинам, среди которых – научные открытия, эволюция религиозных верований, действие масс-медиа, изменения в экономике, технологические инновации, демографические сдвиги и пр. Дает ли такая ситуация константировать наличие кризиса моральных ценностей в современном обществе?

Чтобы ответить на этот вопрос, следует обратиться к данным научных исследований последних лет. Так, например, по данным исследований Института социологии, в 2009 году лишь 6,6 % опрошенных считали, что наше время является временем моральных авторитетов, временем политиков его считают 41,9 %, временем мошенников – 37 %, временем приспособленцев – 29,6 % [1, с. 23].

Исходя из этого, очевидно, что от полной моральной деградации нас, быть может, удерживает "шлейф прошлого". Украинцы, как и населения других стран постсоветского пространства (к примеру, словаки, чехи) еще живут под влиянием той законопослушности, которая была сформирована во времена тоталитарного контроля и базировалась исключительно на страхе наказания.

Однако следующие поколения, растущие в ситуации нестабильности, на глазах которых нарушение норм закона происходит ежеминутно, будут относиться к этому уже иначе. Многие ученые обеспокоены таким положением дел, так как безнаказанность "верхов" рано или поздно наследуется "низами" и бьет по "верхам" бумерангом.

Известно, что кризис современного общества – следствие разрушения устаревших духовных ценностей, выработанных еще в эпоху Возрождения. Для того чтобы общество обрело свои морально-этические принципы, с помощью которых можно было найти свое место в этом мире, не разрушив себя, требуется изменение прежних традиций.

Говоря о духовных ценностях эпохи Ренессанса, стоит отметить, что их существование на протяжении более чем шести веков, определяло духовность европейского общества, оказывало значительное влияние на материализацию идей. Антропоцентризм, как ведущая идея Ренессанса, позволил развить многие учения о человеке, обществе. Ставя во главу угла человеческую жизнь как высшую ценность, система его духовного мира была подчинена этой идее.

В последующие эпохи, несмотря на то, что многие добродетели, выработанные в эпоху средневековья, были сохранены (любовь к ближнему, труд и др.), они направлялись на человека, как на самого важного существа. Постепенно такие добродетели, как незлобие, смирение, отходят на второй план, и для человека становится важным приобретение жизненного комфорта путем накопления материальных благ, что привело человечество к веку индустрии [2, с. 240; 3, с. 174].

В современном мире, где большинство стран являются индустриальными, ценности Ренессанса исчерпали себя. Человечество, удовлетворяя свои материальные потребности, не обращало внимание на окружающую среду, не рассчитало последствий своих масштабных влияний на нее. Потребительская цивилизация ориентирована на получение максимальной прибыли при использовании природных ресурсов. То, что нельзя продать, не имеет не только цены, но и ценности.

Совершенно справедливо по этому поводу считает Кожевникова А. Г., которая в книге "Философский подход к формированию нравственного облика современной молодежи", пишет: "Получив свободу, мы не научились ей правильно пользоваться. Свобода в современном обществе – это отсутствие препятствий для удовлетворения человеческих желаний. Природа рассматривается как резервуар ресурсов для удовлетворения бесконечных желаний человека."



Результатом явились различные экологические проблемы, которые показывают, каким жестоким стал человек по отношению к природе.

Мы видим, что в современном обществе постоянно возрастает число преступлений, насилие и вражда становятся привычными для нас. Все эти явления – результат объективации духовного мира человека, то есть опредмечивания его внутреннего бытия, отчуждения и одиночества. Следовательно, насилие, преступность, ненависть – это выражение души [3, с. 312]”.

Разные мыслители нашего времени, такие, как Мотрошилова Н. В., Каменский З. А., Григорьян Б. Т., думая, как преодолеть кризис моральных ценностей, выдвигают в качестве основополагающего принцип гуманизма.

Возможно, в наше время гуманизм – это попытка заменить Бога, ставшего человеком, человеком, ставшим Богом. Теперь на первое место выходит персонализм [4, с. 47].

Василий Гроссман в романе "Жизнь и судьба" описывает сцену, где главный герой сидит в немецком концлагере и говорит брату по несчастью, что он против добра, потому что им можно оправдать что угодно [6, с. 98].

Дело в том, что любую, самую благородную идею можно повернуть в любую сторону, и она будет приносить зло. XX век показал это: любая абстрактная идея может быть повернута в негативную сторону, и будет нести зло. Вот во что уперся и социальный, и научно-технический прогресс: у нас нет дефицита идей, у нас есть острый дефицит человеческих качеств. Дефицит человеческих качеств это и есть вопрос выживания человечества.

К сожалению, многие люди остаются неверующими: они не верят ни в Бога, ни в добро, ни другим людям. Многие утрачивают любовь и надежду, становясь озлобленными и жестокими, впуская в свои сердца и души ненависть. Сегодня в обществе первенство принадлежит западным материальным ценностям: материальные блага, власть, деньги; люди идут по головам, достигая своих целей, наши души черствеют, мы забываем о духовности, морали.

Когда каждый из нас осознает, что человеческая жизнь – это также есть ценность, когда добродетель станет нормой поведения каждого человека, когда мы, наконец, преодолеем ту разобщенность, которая присутствует сегодня в обществе, именно тогда мы сможем жить в гармонии с окружающим миром, природой, людьми, в гармонии с самим собой.

Глобальные проблемы современности... Как далеки, казалось бы, они от повседневности нашей жизни, но решать их необходимо здесь и сейчас каждому из нас. Их решение во многом определяется той моралью, которой мы придерживаемся, теми нравственными ценностями, которыми мы руководствуемся [2, с. 374].

Конечно, нужно с чего-то начинать, не ждите властей, новых законов, начните с себя, со своей семьи. Ведь все начинается именно с нее. Огромное влияние имеет воспитание. Сейчас компьютеры, телевидение занимают у детей, подростков большую часть их свободного времени. В связи с этим между родителями и детьми не существует никакого общения. Каждый живет своей жизнью, у каждого свои мысли и цели, но иногда даже страшно подумать, что скрывается за ними и к чему это может привести. Когда наши семьи будут счастливы, когда мы научимся понимать друг друга, прощать и ценить, мы сделаем первый шаг к счастливому будущему.

Да, пусть в этой жизни мы не получим всего, чего хотим, но этого предела даже не существует. Учитесь ценить то, что у вас уже есть, не стоит гнаться, не зная зачем, делая от этого больно себе и окружающим. Мы только "ломаем" себя и наши принципы, нам кажется, что мы идем вверх по лестнице, но эта лестница ведет вниз. Как говорил Иоганн Вольфганг Гете: "Невозможно все время быть героем, но всегда можно оставаться человеком". Нужно делать акцент на духовности, быть личностью, а не гнаться за "дурными" повадками общества. Ведь только от нас зависит будущее наших детей, будущее страны и общества. Не ждите перемен, творите их сами!

Научн. рук. Пальм Н. Д.

Литература: 1. Кузьменко Г. Н. Этика в современном мире / Г. Н. Кузьменко. – М. : ИНФРА-М, 2002. – 144 с. 2. Аристотель. Большая этика. Сочинения : в 4-х т. Т. 4 / Аристотель. – М. : Мысль, 1983. – 830 с. 3. Фромм Э. Духовная сущность человека. Способность к добру и злу / Э. Фромм // Философские науки. – 1990. – № 8, 9. 4. Кожевникова А. Г. Философский подход к формированию нравственного облика современной молодежи / А. Г. Кожевникова, Ф. Юлдашева. – М. : Изд-во "Весь Мир", 2003. – 308 с. 5. Иконникова С. Диалог о культуре / С. Иконникова. – М. : Тетра-М, 2004. – 342 с. 6. Гроссман В. Жизнь и судьба / В. Гроссман. – М. : Книжная палата, 1990. – 426 с. 7. Генон Р. Индивидуализм / Р. Генон // Кризис современного мира / Р. Генон. – М. : Наш современник, 1992. – № 10. – С. 61–78.

Зміст

Сеїдов Ф. Н. Економічні проблеми екології в Україні.....	3
Супрун Е. Г. Значение самореализации личности для развития человеческого потенциала Украины.....	4
Милько О. А. Новые макроэкономические показатели.....	6
Ярцева Т. А. Регулювання валютного курсу в Україні.....	9
Авезкльчева Г. М. Анализ безработицы в Украине.....	11
Лопанчук А. В. Инфляция как проявление макроэкономического равновесия.....	13
Оразов К. М. Життєвий цикл інноваційного процесу на підприємстві.....	15
Егендурдыева З. А. США как центр глобализации.....	17
Черкова М. Ю. Історичні аспекти формування соціальної економіки.....	19
Магдій А. С. Проблеми розвитку малого та середнього бізнесу в Україні.....	21
Дубініна В. М. Регіональні особливості ринку праці в Україні.....	23
Масальцева О. Ю. Проблеми та шляхи детінізації економіки України.....	26
Липовецкая А. П. Современные модели рынка труда и анализ рынка труда в Украине.....	28
Зерниченко К. Д. Напрямки подолання довготривалого безробіття в Україні	30
Золотухіна Я. І. Проблеми соціального захисту незайнятої молоді в Україні.....	33
Федотченко Ю. Н. Проблема государственного долга в Украине и пути ее решения.....	34
Приходько Є. С. Проблема інтеграції України у міжнародне економічне середовище	36
Авезкльчева Д. М. Валютный контроль как инструмент обеспечения внешнеэкономической безопасности страны.....	38
Рогулін Р. О. Проблеми сучасної молоді на ринку праці в Україні.....	40
Сахатова А. Х. Проблемы и последствия экономической глобализации.....	42
Подольнюк Р. В. Технологія ревізії виконання загального фонду кошторису бюджетної установи.....	44
Ковальова І. В. Організація внутрішнього контролю в органах Державної казначейської служби України та перспективи його вдосконалення.....	46
Задніпровська О. Ю. Узагальнена модель аудиту витрат підприємства.....	49
Котляр М. В. Теоретичні аспекти організації судово-економічної експертизи витрат бюджетної установи.....	51
Михалик Ю. М. Контроль і ревізія використання коштів загального фонду: теоретичні узагальнення та напрями проведення.....	53
Герасимова О. С. Особливості методики проведення судово-економічної експертизи розрахунків з підзвітними особами.....	55



Барабаш Д. В. Організаційні засади контролю формування і виконання кошторису бюджетної установи.....	58
Калашніков А. О. Теоретичні основи проведення судово-економічної експертизи фінансової звітності підприємства.....	60
Колодяжна О. В. Проблемні питання аудиту фінансової звітності підприємства.....	62
Лебединець Н. А. Переваги та недоліки впровадження єдиного соціального внеску в Україні.....	64
Мандрикіна О. С. Застосування Бюджетного кодексу в системі державного фінансового контролю.....	66
Марачевська А. В. Концептуальні засади проведення судово-економічної експертизи розрахунків з оплати праці.....	68
Тарарощенко О. Є. Організаційні засади контролю фінансової звітності бюджетної установи.....	70
Тиква Т. О. Аспекти застосування економічної класифікації видатків бюджету при складанні кошторису загального фонду.....	73
Мокляк Д. М. Організаційні засади ревізії комунального підприємства.....	76
Наугольникова О. М. Сутність аудиту розрахунків з бюджетом.....	78
Чередниченко Т. М. Ревізія розрахунків з оплати праці при використанні платіжних карток.....	80
Тищенко О. В. Теоретичні аспекти визначення поняття "судово-економічна експертиза".....	83
Чекалкіна О. С. Нормативно-правове забезпечення складання кошторису бюджетної установи	85
Істоміна М. Ю. Технологія дослідження організаційно-управлінського потенціалу підприємства	88
Крюков К. О. Перспективы и проблемы развития налоговой системы Украины.....	91
Туренко Ю. А. Вірусний маркетинг – альтернативний підхід у сфері маркетингових комунікацій.....	93
Іщенко О. Ф. Обґрунтування вибору при формуванні конкурентних переваг підприємства.....	95
Підлісна А. О. Особливості кредитування малого та середнього бізнесу в сучасних умовах.....	98
Охмуш Г. Г., Торбієвська К. М. Проблеми розвитку лізингу в Україні.....	101
Вишнякова О. А. Управління кредитними ризиками банків в Україні.....	103
Погорелова С. В. Економічна політика України в ринкових умовах господарювання.....	105
Зав'ялова К. С. Проблеми формування та обґрунтування інвестиційної стратегії інноваційного розвитку підприємства.....	106
Романика Ю. Ю. Взаимодействие сотрудников издательства в разрезе влияния на процесс дизайна издания.....	108
Шевченко Ж. В. Класифікація інфографіки як інформаційного повідомлення та рекомендації щодо її застосування.....	112



Петренко Н. Ю. Моделювання системи автоматизації редакційного процесу.....	115
Коваленко К. А. Використання проектного підходу в управлінні на підприємстві.....	119
Чернишова М. О. Інноваційний розвиток економіки України та його фінансування.....	121
Чернишова Д. О. Системний підхід до оцінки конкурентоспроможності підприємства.....	123
Берест Л. А. Сучасні підходи до визначення поняття "потенціал підприємства".....	126
Райська А. М. Реінжиніринг бізнес-процесів: можливості використання українськими підприємствами.....	127
Котляр А. А. Проблеми побудови ефективною системи управління знаннями на підприємстві.....	129
Тараненко А. Р. Підходи до визначення понять "конкурентоспроможність підприємства" і "конкурентоспроможність продукції".....	131
Сенченко Е. В. Стоимостные модели управления бизнесом.....	133
Клименко Д. С. Розробка та обґрунтування ресурсозберігаючих заходів для підприємств нафтогазового комплексу України.....	136
Хмелевська А. Ю. Діагностика соціально-психологічного клімату колективу ВАТ ХМЗ "Світло шахтаря".....	139
Лістратова О. С. Ідеї та ідеологічна основа української Конституції 1710 року (до 300-річчя Конституції Пилипа Орлика).....	141
Василенко Н. С. Конституція Пилипа Орлика 1710 року і виклики історичного часу.....	144
П'ясецька А. І. Українська культура у контексті міжнародних зв'язків.....	147
Головко А. С. Смертная казнь: проблемы и решения.....	148
Кокоша А. Г. До проблеми політичної активності студентської молоді в Україні.....	150
Попов І. І. Про деякі тенденції формування політичної культури студентів.....	151
Гогой І. Ю. Феномен свідомості	153
Логвинов Б. Ю. Проблема статусу и сущности молодежной субкультуры в современном обществе.....	154
Тітова М. Г. Філософія як культура мислення.....	156
Бондаренко Н. В. Язык как форма власти.....	157
Жолудева О. В. Терроризм как угроза современного мира.....	159
Іванова Т. І. Філософія творчості.....	161
Торговцова Я. В. Блеск и нищета политической корректности.....	162
Баглай К. А. Скромное обаяние буржуазии.....	165
Кенжаева Ю. В. Кризис моральных ценностей в XXI веке.....	167