

ФАКТОРИ КОНКУРЕНТОСПРОМОЖНОСТІ ЗАКЛАДІВ ВИЩОЇ ОСВІТИ УКРАЇНИ

Раєвнєва О.В., Малишко Є.О., Бровко О.І., Чернишов В.В.¹

Вступ. Інтеграційні процеси, які відбуваються в світовому економічному і освітньому співтоваристві формують нове конкурентне середовище вищої школи, для якої характерні підвищені вимоги до процесу управління якістю освітнього процесу і послуг, що надаються. Обумовлена цими реаліями необхідність відповідати особливостям розвитку ринкової економіки та світового ринку освітніх послуг підкреслює важливість інноваційного розвитку всієї системи вищої освіти, що має забезпечити певний рівень її конкурентоспроможності. Це підтверджується також тим, що входження освітньої системи України у глобальне освітнє середовище в результаті приєднання до Болонської угоди означає прийняття міжнародної парадигми функціонування та розвитку освітньої сфери, переходу до європейських стандартів оцінки результатів освіти і, як наслідок, виникнення жорсткої конкуренції на національному ринку освітніх послуг. Останнє зумовлює заклади вищої освіти (надалі – ЗВО) проводити перманентний пошук дієвих, інноваційно-підприємницьких шляхів, заходів, підходів та методів до підвищення своєї привабливості для основних стейкхолдерів – абітурієнтів, суб'єктів господарювання, регіональних та державних організацій, що, в свою чергу, забезпечує необхідний рівень конкурентоспроможності окремого ЗВО.

Відповідно до Стратегії реформування вищої освіти [1], фокусом модернізації національної системи є створення передумов функціонування та розвитку автономних, інноваційно-активних університетів, насамперед, на засадах підвищення якості освітньо-наукового процесу, що є ключовим фактором привабливості ЗВО для абітурієнтів та його конкурентоспроможності

¹ Роботу виконано в межах прикладної науково-дослідницької теми № 46/2020-2021 «Розробка методичного та модельно-інформаційного забезпечення побудови університету інноваційного типу на засадах якості освіти та протидії корупції»

на національному й світовому ринку освітніх послуг.

Водночас, із розвитком ринку освітніх послуг, що включає в себе систему соціально-економічних відносин як виробників так і споживачів освітніх послуг, виникає необхідність вдосконалення напрямів підвищення факторів конкурентоспроможності ЗВО України. Таким чином, конкурентоспроможність ЗВО доцільно розглядати, як інноваційно-активну діяльність, що виступає критичною умовою довгострокового і сталого економічного розвитку освіти в сучасній глобальній економіці знань.

Аналіз останніх досліджень за проблемою. Вагомий внесок у дослідження проблем формування конкурентоспроможності ЗВО зробили такі науковці, як Безтелесна Л. І., Либак І. А. [2], Пашенко Н.І. [8], Романова І.Б. [8], Фатхутдінов Р.А. [10], Корчагова Л.А. [5] та інш. Дослідження факторів конкурентоспроможності вищої освіти висвітлені у працях Горинь Я. О. [4], Сенишин О. С. [4], Горинь М.О. [4] та ін.

Розвиток освітньої системи є стратегічним напрямом розвитку суспільства загалом та має бути адекватним сучасним трендам його розвитку. Тому зміна парадигми функціонування національних ЗВО на підставі зменшення державного фінансування їх діяльності, негативних для України наслідків освітньої міграції посилює конкурентну боротьбу між університетами та обумовлює необхідність впровадження креативних новацій у практику їх діяльності. Крім того, прийняття закону України «Про вищу освіту» [2] також формує законодавче підґрунтя конкуренції ЗВО на ринку освітніх послуг за рахунок надання можливостей автономізації їх функціонування.

Реформування системи освіти в країні спричинено рядом змін у науковій та освітній сферах, а саме розвитком інформаційних технологій, виробництва та інновацій, що здійснюють суттєвий вплив на ринок освітніх послуг. Потреба кардинальних зрушень обумовлена ключовою місією університетів, а саме підвищення якості підготовки та професіоналізму майбутніх фахівців. В цих умовах, інновації і новітні технології є першочерговим завданням для менеджменту ЗВО та підґрунтям формування конкурентних переваг

університетів.

Інноваційна діяльність ЗВО спрямована на досягнення ефективної роботи освітньо-наукового процесу та забезпечує реалізацію його взаємодію з суб'єктами ринку праці. Саме активна співпраця університетів з фірмами та організаціями реальних секторів економіки та суспільними організаціями дозволяє підтримувати стійкі конкурентні переваги ЗВО та відповідно до соціально-економічних перетворень в країні здійснювати новації у процесі підготовки висококваліфікованих кадрів.

Проведений аналіз літературних дозволив виділити декілька підходів до розуміння конкурентоспроможності ЗВО. Наприклад, Н.І. Пащенко визначає конкурентоспроможність університету як «його справжні і потенційні можливості з надання відповідного рівня освітніх послуг, які задовольняють потреби суспільства з підготовки висококваліфікованих фахівців, а також потреби по розробці, створенню і реалізації науково-методичної та науково-технічної продукції як в даний час, так і в майбутньому» [8]. І.Б. Романова розглядає конкурентоспроможність, як властивість вищого навчального закладу, що визначає частку релевантного ринку освітніх послуг, що належать ЗВО, і можливість перешкоджати перерозподілу ринку на користь інших суб'єктів» [8].

Р.А. Фатхутдінов зазначає, що конкурентоспроможність університету - «це його здатність: 1) готувати фахівців, що витримують конкурентну боротьбу на конкретному зовнішньому і внутрішньому ринку праці; 2) розробляти конкурентоспроможні нововведення в своїй області; 3) вести ефективну відтворювальну політику в усіх сферах своєї діяльності» [10].

Автор [5] розглядає конкурентоспроможність ЗВО як його здатність бути виділеним серед інших закладів вищої освіти в силу найкращих соціально-економічних показників, таких як якість навчання, ціна, форми і методи навчання, умови, місце розташування, престиж, реклама та ін.

Конкурентоспроможність ЗВО, на думку А.С. Малініна, визначається як «наявність в закладі вищої освіти конкурентних переваг, що дозволяють

готувати висококваліфікованих фахівців і змагатися з аналогічними фахівцями інших вузів, які задовольняли б вимогам конкретних груп споживачів» [7]. На рис. 1, представлено перелік основних складових конкурентоспроможності ЗВО, що виділяє автор.



Рис. 1. Перелік складових конкурентоспроможності ЗВО (Джерело: складено авторами на основі літературних джерел [7,8, 10, 12-16])

Вчені [13] та [14] зазначають, що для досягнення глобальної конкурентоспроможності ЗВО починають розглядати себе як підприємницькі структури, що підтримують розвиток регіональної системи інновацій. ЗВО виконують важливу роль, як головних учасників економічних систем, в побудові підприємницького суспільства, що можливо в тому випадку, якщо самі ЗВО стануть по суті підприємницькими.

Формуванню освітніх кластерів, що покращують конкурентоспроможність освітніх установ і сприяють інтеграції органів влади

сфери освіти, фінансових, дослідницьких, освітніх інститутів і галузей народного господарства при свячені роботи Ж. Д. Айтбаєвої [11] та Жана Лашмана [12]. Останній у своїй роботі «Розвиток полюсів конкурентоспроможності» вказує на те, що освітні установи, як і промисловість, повинні об'єднуватися в кластери, цілі яких як «полюсів конкурентоспроможності» полягають у наступному:

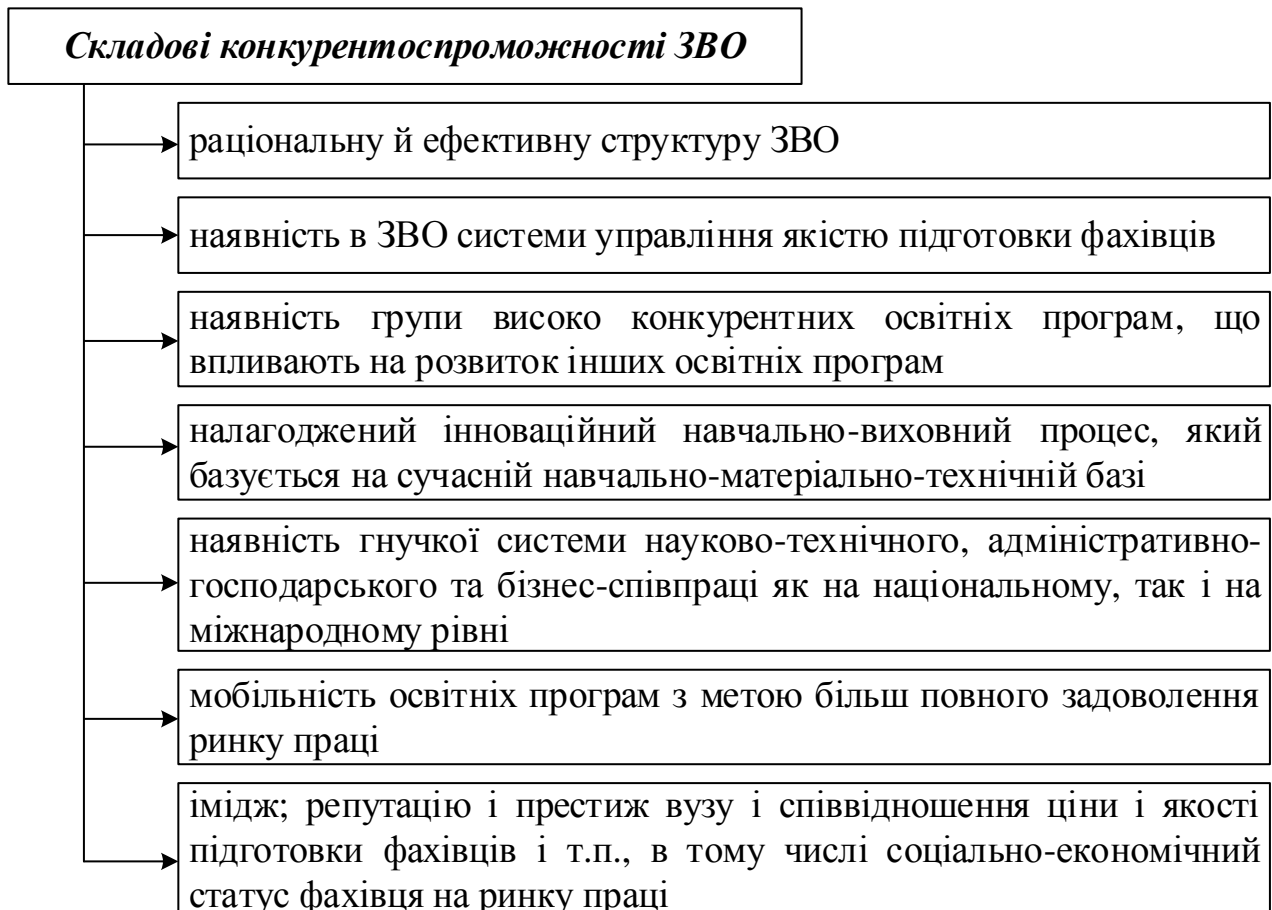
поєднання на одному географічному просторі підприємств, навчальних центрів і науково-дослідних підрозділів;

партнерське співробітництво для досягнення синергетичного ефекту в науково-дослідних проектах;

досягнення досить великого обсягу досліджень, щоб бути помітними у світовому масштабі.

Таким чином, аналіз наведених вище підходів до трактування поняття «конкурентоспроможність ЗВО» дозволяє зробити наступні висновки:

1) основними складовими конкурентоспроможності ЗВО є затребувані програми (а, значить, привабливі для абітурієнтів), затребувані випускники, які отримують хороші пропозиції високооплачуваної роботи після закінчення навчання у університеті;

2) розвинена інфраструктура, яка дозволяє забезпечувати високий рівень досліджень і комфорт перебування в навчальному середовищі;

3) наявність стратегічного бачення, тобто якщо воно відсутнє, то програми втрачають свою привабливість щодо програм конкурентів, а це сприяє набору не найкращих абітурієнтів, отже, рівень випускників також знижується; конкуренти набувають найкраще обладнання, що дозволяє отримувати більш ефективні результати.

Метою статті є виявлення факторів конкурентоспроможності ЗВО України як основи формування та подальшого розвитку інноваційно-активного університету в сучасних умовах трансформації національної системи вищої освіти.

Викладення результатів дослідження.

В системі забезпечення конкурентоспроможності ЗВО виділяють зовнішні і внутрішні чинники. Під зовнішніми чинниками розуміється все те, що задає формальні правила діяльності університету на національному або світовому ринку, вони не піддаються впливу з боку ЗВО, але їх необхідно враховувати в оцінці конкурентоспроможності університету і у виборі конкурентної стратегії. Внутрішні чинники - це можливості ЗВО щодо забезпечення власної конкурентоспроможності (стратегічний потенціал). Завдання ЗВО полягає в тому, щоб на основі аналізу факторів зовнішнього середовища перетворити внутрішні чинники в реальні конкурентні переваги у вигляді конкурентоспроможної продукції.

До факторів зовнішнього середовища [9] віднесено ті, що виникають незалежно від діяльності конкретної освітньої установи; змінність одного фактору впливає на інші фактори; здійснюється одночасний вплив значної кількості факторів на різні аспекти діяльності ЗВО; швидкозмінність умов зовнішнього середовища функціонування ЗВО; характеризуються значним рівнем невизначеності.

Внутрішні фактори забезпечення конкурентоспроможності ЗВО безпосередньо пов'язані із результатами функціонування навчального закладу і мають ряд особливостей: виникають внаслідок діяльності ЗВО та впливають на його діяльність водночас; зміна факторів зовнішнього середовища впливає на внутрішні фактори; зміна одного фактору спричиняє зміну інших тощо [9].

Досліджуючи фактори впливу конкурентоспроможності ЗВО, які формують подальші напрями оптимальної моделі інноваційного розвитку ЗВО, проведено структурування шляхом побудови ієрархії – певного виду системи, що складається з факторів впливу конкурентоспроможності ЗВО, згрупованих у незалежні підмножини (групи) [6].

На основі системного та морфологічного аналізу [6] множину факторів конкурентоспроможності ЗВО перетворено на ієрархічну структуру. Визначені фактори згруповано за впливом на конкурентоспроможність ЗВО та наведено за наступним переліком:

1 – клієнтоорієнтованість – забезпечення розвитку міжнародних зв'язків та вдосконалення матеріально-технічної бази; 2 – джерело фінансових ресурсів ЗВО – змішане фінансування; 3 – інноваційно–інвестиційний потенціал ЗВО – задоволення учасників ринків освітніх послуг і праці; 4 – стратегічне управління – позиціонування інтеграційних процесів на ринку освітніх послуг ЗВО; 5 – нормування праці – стимулювання рівня внутрішньої продуктивності праці; 6 – інтернаціоналізація – мобільність студентів та викладачів у міжнародних грантах та проектах; 7 – моніторинг – відстеження комплексності показників рівня розвитку ЗВО; 8 – інформатизація – створення, проведення, упровадження просвітницької діяльності щодо розширеного переліку спеціальностей та працевлаштуванні випускників; 9 – якість підготовки здобувачів ЗВО – відповідність пунктам ліцензійних умов та іміджу ЗВО.

На підставі означених факторів побудовано направлений граф зв'язку між факторами конкурентоспроможності ЗВО, який подано на рис. 2.



Рис. 2. Взаємозв'язок факторів конкурентоспроможності ЗВО

(Джерело: власна розробка)

Напрями зв'язку факторів конкурентоспроможності ЗВО вказують на залежність досягнення однієї мети (початкової) від досягнення іншої

(кінцевих).

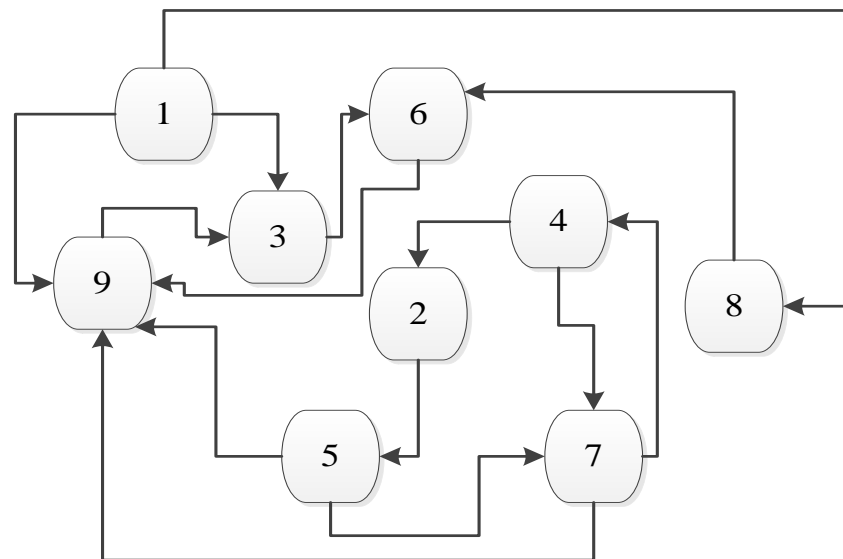
У результаті аналізу направленої графу (рис. 2) побудовано матрицю досяжності. Заповнення матриці бінарними факторами конкурентоспроможності ЗВО здійснюється за рядком правилом [6]:

$$d_{ij} = \begin{cases} 1, \text{ якщо з } i \text{ можна потрапити в } j; \\ 0, \text{ в протилежному випадку.} \end{cases} \quad (1)$$

У табл. 1 подано результати визначення взаємозв'язку факторів при виборі напрямів конкурентоспроможності ЗВО, що має вигляд матриці досяжності направленої графа.

Таблиця 1

**Результати зв'язку факторів при виборі напрямів
конкурентоспроможності ЗВО**

Фактори		1	2	3	4	5	6	7	8	9
1	Клієнтоорієнтованість	1	0	1	0	0	0	0	1	1
2	Джерело фінансових ресурсів ЗВО	0	1	0	0	1	0	0	0	0
3	Інноваційно-інвестиційний потенціал ЗВО	0	0	1	0	0	1	0	0	1
4	Стратегічне управління	0	1	0	1	0	0	1	0	0
5	Нормування праці	0	0	0	0	1	0	1	0	1
6	Інтернаціоналізація	0	0	0	0	0	1	0	0	1
7	Моніторинг	0	0	0	1	0	0	1	0	1
8	Інформатизація	0	0	0	0	0	1	0	1	0
9	Якість підготовки здобувачів ЗВО	0	0	1	0	0	0	0	0	1

Джерело: власна розробка

Матриця досяжності направленої графа, що представлена у табл. 1, дає змогу розділити множину вершин N на підмножину рівнів ієрархії факторів при виборі напрямів конкурентоспроможності ЗВО. З цією метою всі вершини

факторів поділяються на досяжні та попередні.

Вершину h_i називають досяжною з вершини h_j , якщо в орієнтованій графі існує шлях від h_j до h_i . Ця множина позначається через $R(h_i)$. Вершина h_j вважається попередньою до h_i , якщо можливе досягнення h_i із h_j . Ця множина позначається через $A(h_i)$.

Множина вершин факторів конкурентоспроможності ЗВО

$$A(h_i) = R(h_i) \cap A(h_j), \quad (2)$$

для яких виконується умова недосяжності з решти вершин множини H , що залишилися, може бути позначена як рівень ієрархії. Ця умова перевіряється в декількох ітераціях шляхом поступового виключення визначених вищих рівнів [6].

Визначення рівнів ієрархії проводиться шляхом перевірки виконання умови (1, 2), результати якої подано у табл. 2.

Таблиця 2

Визначення рівнів ієрархії факторів при виборі напрямів конкурентоспроможності ЗВО

h_i	$R(h_i)$	$A(h_j)$	$R(h_i) \cap A(h_j)$
1	1,3,8,9	1	1
2	2,5	2,4	3
3	3,6,9	1,3,9	3
4	2,4,7	4,7	3
5	5,7,9	2,5	3
6	6,9	3,6,8	3
7	4,7,9	4,5,7	4
8	6,8	1,8	2
9	3,9	1,3,5,6,7,9	5

Джерело: власна розробка

Як видно з табл. 2, критеріальна рівність при першій ітерації виконується для фактора 1 – клієнтоорієнтованість, що займає перше місце в ієрархії. При другій ітерації критеріальна рівність виконується для фактора 2 –

інформатизація. Загальний вигляд структури ієрархії вибору факторів конкурентоспроможності ЗВО на рис. 3.

На рис. 3 видно, що ієрархія вибору факторів конкурентоспроможності ЗВО є 5-рівневою. Основною метою при виборі факторів конкурентоспроможності є якість підготовки здобувачів ЗВО.



Рис. 3. Ієрархія вибору факторів конкурентоспроможності ЗВО

(Джерело: власна розробка)

На наступному рівні визначено моніторинг, тобто поєднання цілей і завдань спрямованих на прогнозування, вдосконалення, розв'язання, моделювання, аналіз, що виступатиме інструментом при формуванні комплексної оцінки щодо підвищення рівня конкурентоспроможності ЗВО.

На третьому рівні розташовано фактори: джерело фінансових ресурсів ЗВО; інноваційно-інвестиційний потенціал ЗВО; стратегічне управління; нормування праці; інтернаціоналізація. Зосередження цих факторів на одному

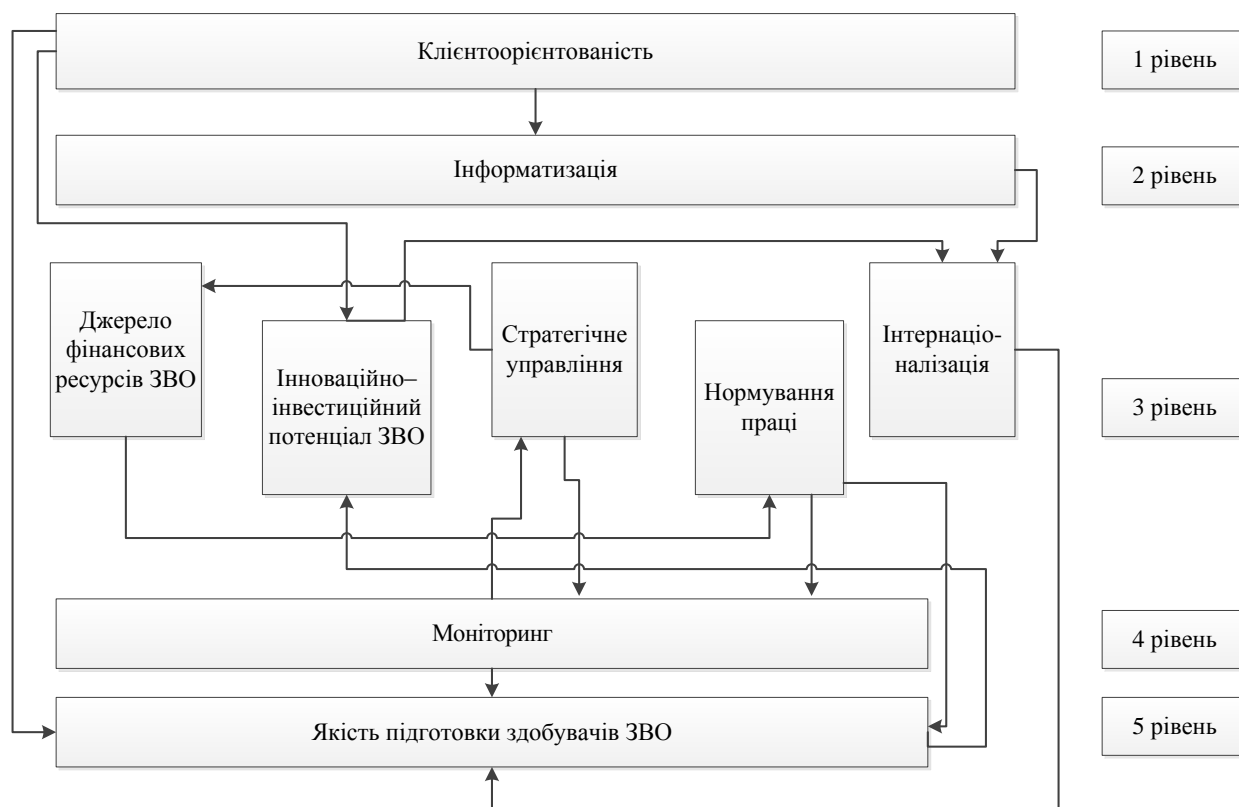
рівні характеризує потужний напрямок успішного розроблення напрямів вдосконалення діяльності ЗВО.

На четвертому рівні перебуває інформатизація, що виступає ефективним інструментом забезпечення наповнення інвестиційного портфеля. Забезпечення підвищення престижності ЗВО, як одного з факторів конкурентоспроможності, можливе за рахунок реалізації механізмів фінансування, що залежить від економічного розвитку України, а від так виробництво якісних освітніх послуг.

На найвищому, п'ятому рівні ієрархії перебуває фактор – клієнтоорієнтованість, рішення якої можливе при взаємодії всіх попередніх факторів, що забезпечить подальші перспективи щодо конкурентоспроможності ЗВО, а від так задоволенню потреб на ринку освітніх послуг, що забезпечить ефективне позиціонування та високий рівень конкуренції ЗВО.

Таким, чином, на підставі застосування проблемно-орієнтованого підходу дослідженні визначено 5 рівнів факторів та встановлено взаємообумовлений ієрархічний вплив між ними. Все це може бути застосовано для формування оперативних та тактичних управлінських заходів, спрямованих на подальше забезпечення якості освіти в університеті.

Вплив факторів на конкурентоспроможність ЗВО передбачає формування концептуальних заходів, спрямованих на задоволення всіх потреб споживачів освітніх послуг та забезпечення безперервного інноваційного розвитку тобто досягнення найкращих результатів в якості ринку освіти, що представлено на рис. 4.



Рис. 4. Фактори впливу на конкурентоспроможність ЗВО (Джерело: власна розробка)

Отже, фактори впливу на конкурентоспроможність ЗВО (див. рис. 4), є потужним ресурсним потенціалом бо формує стратегічні напрями його розвитку, які постають в процесі діяльності.

Висновок. На підставі проведеного дослідження сформовано основні напрями конкурентоспроможності ЗВО при впливі факторів: формування стратегічних орієнтирів, з метою реагування на зміни в кон'юнктурі ринку освітніх послуг; впровадження дієвих механізмів управління інноваційним розвитком, як одним з ключових елементів конкурентоспроможності ЗВО; забезпечення розвитку інтеграційних проектів; модернізація освітньої політики, що стимулюватиме ринкову позицію освітніх послуг.

Глобалізаційні процеси в освіті впливають на конкурентоспроможність ЗВО, тобто спостерігається зв'язок «товару та послуг». Посилення ринкової позиції ЗВО можливе із залученням достатнього рівня інновацій та, як наслідок, інвестицій, що суттєво збільшить фінансові ресурси ЗВО. Тому, виділені фактори конкурентоспроможності ЗВО – це набір напрямів, спрямованих на підвищення рівня якості освіти та конкретного потенціалу ЗВО. Саме впровадження інноваційної моделі розвитку дозволить досягти відповідного рівня конкурентоспроможності, що забезпечить результативність освітньо-

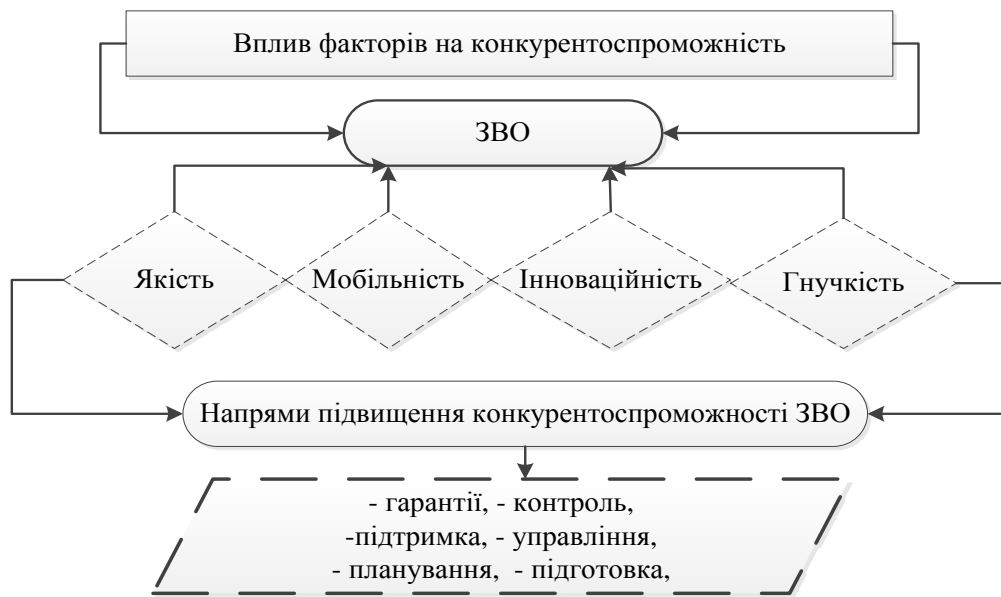
наукової діяльності кожного університету та посилить привабливість системи вищої освіти України на національному та міжнародних ринках.

Напрямами подальших досліджень з означеної проблематики є побудова когнітивної моделі, як систему взаємодії факторів, які впливають на рівень конкурентоспроможності ЗВО; формування системи взаємодії факторів, які здійснюють безпосередній вплив на розвиток інноваційно-активного університету; розробка сценаріїв впливу на певний фактор з метою визначення зміни впливу його та інших факторів на конкурентоспроможність університету в майбутньому.

Бібліографічний список:

1) Стратегії реформування вищої освіти України URL: <https://www.kmu.gov.ua/diyalnist/reformi/rozvitok-lyudskogo-kapitalu/reforma-osviti> (дата звернення: 18.11.2020).

2) Про вищу освіту : Закон України від 25 вересня 2020 р. № 1556-VII / Верховна Рада України. URL: <https://zakon.rada.gov.ua/laws/show/1556-18#Text> (дата звернення: 18.11.2020).

3) Безтелесна Л.І., Либак І.А. Суть та чинники впливу на конкурентоспроможність вищих навчальних закладів. Економіка і суспільство. 2017. Випуск 9.С. 145-151.

4) Горинь Я.О., Сенишин О.С., Горинь М.О. Фактори конкурентоспроможності ЗВО на ринку освітніх послуг. Молодіжний економічний дайджест. 2014. № 1 (1). С. 123-126. URL: [http://nbuv.gov.ua/UJRN/med_2014_1\(1\)_25](http://nbuv.gov.ua/UJRN/med_2014_1(1)_25).

5) Корчагова Л.А. Оценка конкурентоспособности вуза // Маркетинг в России и за рубежом. 2007. № 5. С. 48–54

6) Лямец В. И. Системный анализ. Вводный курс. Х. : ХТУРЭ, 1998. 252 с

7) Малин А.С. Межвузовская и внутри вузовская конкуренция образовательных программ высшего профессионального образования // Современная конкуренция. –2007. – № 6. – с. 49-55

8) Мохначев С.А. Современные тенденции развития управления конкурентоспособностью вуза // Маркетинг в России и за рубежом. 2008. № 1. С. 67–71

9) Пурій Г.М., Кузнєцова М.Б. Конкурентоспроможність закладів вищої освіти: сутність та основні фактори її забезпечення. Економіка та держава. 2020. №10. С. 150-154.

10) Фатхутдинов Р. Управление конкурентоспособностью вуза // Высшее образование в России. 2006. № 9. С. 37–38.

11) Aitbayeva, G.D., Zhubanova, M.K., Kulgildinova, T.A., Tusupbekova, G.M., Uaisova, G.I. Formation of education clusters as a way to improve education // International Journal of Environmental and Science Education. – 2016. – № 9. – p. 3053-3064.

12) Lachmann J. Le développement des pôles de compétitivité: quelle implication des universités? // Innovations. – 2010. – № 3. – p. 105-135.

13) Lombardi R., Lardo A., Cuzzo B., Trequattrini R. Emerging trends in entrepreneurial universities within Mediterranean regions: An international comparison // EuroMed Journal of Business. – 2017. – № 2. – p. 130-145

14) Minola T., Donina D., Meoli M. Students climbing the entrepreneurial ladder: Does university internationalization pay off? // Small Business Economics. – 2016. – № 3. – p. 565-587

15) Rayevnyeva O., Ponomarenko V., Stryzhychenko K. Autonomy of Higher Education System: In What Direction We Are Moving? Asian Journal of Applied Sciences (ISSN: 2321 – 0893) Volume 04 – Issue 05, October 2016. – p. 1179-1185

16) Rayevnyeva O., Stryzhychenko K. Authority of the higher education system in conditions of the European integration of Ukraine. Problems and Perspectives in Management, Volume 16, Issue #3, 2018 – P. 501-510

Анотація

Раєвнєва О. В., Малишко Є. О., Бровко О. І. Чернишов В. В.

Фактори конкурентоспроможності закладів вищої освіти України

Стаття присвячена дослідженню факторів зовнішнього та внутрішнього середовища, які забезпечують конкурентоспроможність закладу вищої освіти. Доведено, що конкурентоспроможність ЗВО доцільно розглядати, як інноваційно-активну діяльність, що виступає критичною умовою довгострокового і сталого економічного розвитку освіти в сучасній глобальній економіці знань.

Метою статті є виявлення факторів конкурентоспроможності ЗВО України як основи формування та подальшого розвитку інноваційно-активного університету в сучасних умовах трансформації національної системи вищої освіти. Проведений системний та морфологічний аналіз дозволив провести групування факторів за ступенем впливу на конкурентоспроможність ЗВО та побудувати граф зв'язку між даними факторами.

Запропоновано ієрархію вибору факторів конкурентоспроможності університету, яка дозволяє поєднати цілі і завдання спрямованих на прогнозування, вдосконалення, розв'язання, моделювання, аналіз, що виступатиме інструментом при формуванні комплексної оцінки щодо підвищення рівня конкурентоспроможності ЗВО.

Проведений аналіз та застосування проблемно-орієнтованого підходу дозволив визначити п'ять рівнів, на яких встановлено взаємообумовлений ієрархічний вплив між факторами, що виступає основою формування концептуальних заходів, спрямованих на підвищення конкурентоспроможності ЗВО.

Ключові слова: конкурентоспроможність, фактор, ринок праці, освітні послуги, інвестиції, інновації, заклад вищої освіти.

Анотація

Раевнева Е. В., Малышко Е. О., Бровка О. И., Чернышев В. В. Факторы конкурентоспособности высших учебных заведений Украины

Статья посвящена исследованию факторов внешней и внутренней среды, которые обеспечивают конкурентоспособность учреждения высшего образования. Доказано, что конкурентоспособность УВО целесообразно рассматривать как инновационно-активной деятельности, что выступает критическим условием долгосрочного и устойчивого экономического развития образования в современной глобальной экономике знаний.

Целью статьи является выявление факторов конкурентоспособности ЗВО Украины как основы формирования и дальнейшего развития инновационно-активного университета в современных условиях трансформации национальной системы высшего образования. Проведенный системный и морфологический анализ позволил провести группировки факторов по степени влияния на конкурентоспособность УВО и построить граф связи между данными факторами.

Предложено иерархию выбора факторов конкурентоспособности университета, позволяет совместить цели и задачи направленных на прогнозирование, совершенствования, решение, моделирование, анализ, выступать инструментом при формировании комплексной оценки по повышению уровня конкурентоспособности УВО.

Проведенный анализ и применение проблемно-ориентированного подхода позволил определить пять уровней, на которых установлено взаимообусловленный иерархический влияние между факторами, выступает основой формирования концептуальных мероприятий, направленных на повышение конкурентоспособности УВО.

Ключевые слова: конкурентоспособность, фактор, рынок труда, образовательные услуги, инвестиции, инновации, учреждение высшего образования.

Відомості про авторів

Расьнєва Олена Валентинівна – доктор економічних наук, професор, завідувач кафедри статистики і економічного прогнозування, Харківський національний економічний університет ім. С. Кузнеця (просп. Науки, 9а, Харків, 61166, Україна)

Контактна інформація: (057)702-18-32; olena.raev@gmail.com

Малишко Євгенія Олегівна - кандидат економічних наук, доцент кафедри фінансів Харківський національний економічний університет ім. С. Кузнеця, просп. Науки, 9а, Харків, 61166, Україна);

Контактна інформація: 0506520595; jekiaj@ukr.net

Бровко Ольга Іванівна – кандидат економічних наук, доцент кафедри економічної теорії, статистики та прогнозування Харківський національний економічний університет ім. С. Кузнеця, просп. Науки, 9а, Харків, 61166, Україна);

Контактна інформація: 0978114862, ol.iv.brovko@gmail.com

Чернишов Володимир Васильович - кандидат економічних наук, доцент кафедри фінансів Харківський національний економічний університет ім. С. Кузнеця, просп. Науки, 9а, Харків, 61166, Україна)

Контактна інформація: 0973473163; chernyшов_vvv@rambler.ru

Офіційне написання англійською мовою:

Olena Raevnyeva

Yevgenya Malyshko

Olha Brovko

Volodymyr Chernyшов

Наданий матеріал раніше не публікувався та в інші видання не надсилався.

