

Министерство образования и науки Украины
Харьковский национальный экономический университет

КОЛОДИЗЕВ О. Н.
ТИШЕНКО В. Ф.
ОМЕЛЬЧЕНКО О. И.

РЕАЛИЗАЦИЯ КОМПЕТЕНТНОСТНОГО
ПОДХОДА НА ЭТАПЕ САМОСТОЯТЕЛЬНОЙ
РАБОТЫ СТУДЕНТОВ ПО УЧЕБНОЙ
ДИСЦИПЛИНЕ «ДЕНЬГИ И КРЕДИТ»

Учебно-методическое пособие
для иностранных студентов

Харьков
ИД «ИНЖЭК»
2013

УДК 336.7(076)

ББК 65.262я73

К 60

Рекомендовано ученым советом
Харьковского национального экономического университета
(Протокол № от . .2013 г.)

Рецензенты: **Азаренкова Г. М.** – докт. экон. наук, профессор, заместитель директора по научной работе и международных связей Харьковского института банковского дела УБС НБУ;

Вожжов А. П. – докт. экон. наук, профессор, заведующий кафедрой «Финансы и кредит» Севастопольского национального технического университета

Колодизев О. М.

К 60 Реализация компетентностного подхода на этапе самостоятельной работы студентов по учебной дисциплине «Деньги и кредит»: Методическое пособие для иностранных студентов / Колодизев О. М., Тищенко В. Ф., Омельченко О. И. – Х.: ИД«ИНЖЭК», 2013. – 340 с. Русск. яз.

ISBN 978-966-392-

Учебно-методическое пособие составлено по логике и содержанию в соответствии с требованиями отраслевого стандарта высшего образования на базе образовательно-профессиональной программы подготовки бакалавра. Учтены рекомендации положений Болонской декларации по кредитно-модульной системы организации учебного процесса.

В пособии прослеживается связь теоретических наработок с практическими рекомендациями, что делает его интересным и полезным для ученых, преподавателей и студентов высших учебных заведений.

Навчально-методичний посібник складено за логікою та змістом у відповідності до вимог галузевого стандарту вищої освіти на базі освітньо-професійної програми підготовки бакалавра. Враховано рекомендації положень Болонської декларації щодо кредитно-модульної системи організації навчального процесу.

У посібнику простежується зв'язок теоретичних наробітків із практичними рекомендаціями, що робить його цікавим і корисним для науковців, викладачів і студентів вищих навчальних закладів.

УДК 336.7(076)

ББК 65.262я73

© Колодизев О. М., Тищенко В. Ф.,
Омельченко О. И., 2013

© ИД «ИНЖЭК», 2013

ISBN 978-966-392-

СОДЕРЖАНИЕ

ВВЕДЕНИЕ	6
МОДУЛЬ 1. Теоретические основы возникновения денег, денежный оборот и модель денежного рынка	9
Тема 1. Сущность и функции денег	9
1.1. Происхождение денег.....	10
1.2. Сущность денег. Деньги как деньги и деньги как капитал.....	13
1.3. Формы денег и их эволюция	14
1.4. Функции денег и их эволюция.....	21
Тема 2. Денежный оборот и денежные потоки	32
2.1. Сущность и экономическая основа денежного оборота.....	33
2.2. Модель денежного обращения. Денежные потоки и их балансировка	34
2.3. Масса денег в обороте. Денежные агрегаты и денежная база.....	47
2.4. Скорость обращения денег и закон денежного обращения.....	48
Тема 3. Денежный рынок	60
3.1. Сущность и особенности функционирования денежного рынка	61
3.2. Институциональная модель денежного рынка	63
Тема 4. Денежные системы	79
4.1. Сущность, назначение и структура денежной системы	80
4.2. Виды денежных систем и их эволюция	83
МОДУЛЬ 2. Принципы организации и модели построения валютных систем, денежно-кредитная политика на современном этапе	93
Тема 5. Инфляция и денежные реформы	93
5.1. Сущность, виды и закономерности развития инфляции.....	94
5.2. Главные причины и последствия инфляции.....	96
5.3. Сущность и виды денежных реформ, особенности их проведения в Украине	100
Тема 6. Валютный рынок и валютные системы.....	114
6.1. Сущность валюты и валютных отношений. Конвертируемость валюты. Валютный курс	115
6.2. Валютный рынок. Виды операций на валютном рынке.....	118
6.3. Валютные системы и валютная политика. Особенности формирования валютной системы Украины	120

6.4. Платежный баланс и золотовалютные резервы в механизме валютного регулирования.....	124
6.5. Мировая и международные валютные системы.....	125
Тема 7. Механизм формирования предложения денег и денежно-кредитная политика	137
7.1. Механизм формирования спроса и предложения денег.....	138
7.2. Графическая модель денежного рынка. Равновесие на денежном рынке и процент	140
7.3. Денежно-кредитная политика, ее цели и инструменты.....	141
Тема 8. Роль денег в рыночной экономике	153
8.1. Специфика функционирования денег на этапе становления рыночных отношений	154
8.2. Роль и назначение денег в экономике для решения задачи стабилизации экономики и обеспечения ее устойчивого развития.....	155
8.3. Повышение эффективности экономических процессов за счет применения новейших механизмов использования денег и их функционального назначения на этапе развития интеграционных процессов и глобальных преобразований мировой экономики	156
МОДУЛЬ 3. Роль и место кредита в социально-экономическом пространстве	162
Тема 9. Теория денег	162
9.1. Классическая количественная теория денег, ее основные постулаты	163
9.2. Вклад Кейнса в развитие количественной теории денег	166
Тема 10. Сущность и функции кредита.....	178
10.1. Общие предпосылки и экономические факторы необходимости кредита	179
10.2. Необходимость и сущность кредита. Роль кредита в развитии экономики	180
Тема 11. Формы, виды и роль кредита	192
11.1. Формы, виды и функции кредита	193
11.2. Характеристика основных видов кредита	193
Тема 12. Теоретические основы процента.....	215
12.1. Ссудный процент.....	216
12.2. Проценты по ценным бумагам	218

МОДУЛЬ 4. Деньги, кредит и банки	228
Тема 13. Финансовое посредничество денежного рынка.....	228
13.1. Сущность, назначение и виды финансового посредничества	229
13.2. Банки как ведущие субъекты финансового посредничества. Функции банков.....	231
13.3. Небанковские финансово-кредитные учреждения.....	234
Тема 14. Теоретические основы деятельности коммерческих банков.....	245
14.1. Понятие, назначение и классификация коммерческих банков.....	246
14.2. Операции коммерческих банков, их классификация и общая характеристика	251
Тема 15. Центральные банки в системе монетарного и банковского управления	262
15.1. Центральные банки, их происхождение, назначение, функции и операции	263
15.2. Контроль и аудит в центральном банке.....	265
Тема 16. Международные финансово-кредитные учреждения и их сотрудничество с Украиной.....	277
16.1. Международные валютно-кредитные учреждения и их назначение.....	278
16.2. Региональные валютно-кредитные учреждения	282
ТВОРЧЕСКИЕ ЗАДАНИЯ ДЛЯ САМОСТОЯТЕЛЬНОЙ РАБОТЫ (КРОССВОРДЫ).....	293
ЛИТЕРАТУРА	325
ПРИЛОЖЕНИЯ	327

ВВЕДЕНИЕ

Экономическое развитие страны в современных трансформационных условиях на этапе глобализации финансовых отношений, вызывает объективную необходимость подготовки специалистов нового типа, которые смогут объединить глубокие теоретические знания сущности и проблем использования денег, функционирования механизмов и инструментов регулирования денежного обращения, закономерностей кредитных отношений с практическими навыками проведения анализа и оценки эффективности денежной и финансово-кредитной политики. В условиях неопределенности политической ситуации в Украине формируется осознание необходимости проведения реальных экономических реформ, накопления собственного опыта и изучения мировой практики для предоставления возможности кардинального изменения подходов к решению проблем денежно-кредитного регулирования. Возникает необходимость с учетом особенностей современного этапа экономического развития Украины систематизировать накопленный опыт, выявить основные тенденции и закономерности денежно-кредитного регулирования, четко определиться в выборе методов и инструментов обоснования теоретических и практических подходов к формированию перспектив развития монетарной политики в Украине.

В соответствии с Национальной рамкой квалификаций, которая разработана с целью введения европейских стандартов и принципов взаимодействия сфер образовательных услуг и рынка труда, обеспечения качества образования с учетом требований рынка труда на основе формирования компетентностей специалистов, национального и международного признания квалификаций, полученных в Украине, учебная дисциплина «Деньги и кредит» направлена на формирование таких компетентностей:

- способности определять и обеспечивать реализацию специфики организации денежных отношений на трансформационном этапе развития экономики;
- способности к управлению денежными потоками;
- способности к работе в структурных подразделениях финансово-кредитных учреждений.

Представленное учебно-методическое пособие позволяет сформировать у студентов четкое представление на основе системы базовых знаний по теории и практике использования денег и кредита закономерностей функционирования денежного рынка как базы монетарной политики государства; овладеть методами анализа и оценки эффективности денежной и финансово-кредитной политики в условиях усиления мировых интеграционных процессов и глобализации финансовых отношений.

Одним из факторов на пути достижения указанных задач является упорная самостоятельная работа студентов, то есть: изучение учебной, научной и нормативно-правовой литературы по программе курса; написание и защита научно-исследовательских (курсовых) работ по предложенной тематике курса; подготовка эссе и научных публикаций (статей и тезисов докладов конференций).

Материал учебно-методического пособия структурирован и изложен в соответствии с предложенными четырьмя модулями, предусмотренными рабочей программой дисциплины.

Первый модуль дает представление будущим специалистам о теоретических основах возникновения денежных отношений и их сущности в современных экономических условиях. При подаче материала необходимое внимание было уделено изучению механизмов формирования денежных потоков и законов денежного рынка.

Второй модуль посвящен принципам организации и закономерностям функционирования денежных и валютных систем. Подробно раскрыта сущность и структура денежных систем в условиях современной рыночной экономики. Достаточно большое внимание уделено существующим концепциям развития инфляции на основе реального статистического материала.

В *третьем модуле* раскрывается роль и место кредитных отношений в системе социально-экономического развития страны, разъясняются особенности определенных форм и видов кредита в условиях рыночного типа организации производства. Значительное внимание уделено изложению вопросов, связанных с изучением структурирования элементов и принципов организации функционирования финансово-кредитной системы Украины.

Приведенный авторами материал *четвертого модуля* подробно раскрывает систему финансового посредничества на денежном рынке, освещает историю ее становления и в целом определяет перспективы дальнейшего развития отношений современных международных валютно-кредитных организаций.

Согласно представленной структуре материала, каждый из разделов учебника дополняется списком ключевых вопросов для самоконтроля и тестами. Поиск и выбор верных ответов на них позволяют обеспечивать эффективный самоконтроль уровня усвоенных студентами знаний, а также способствует формированию у них критического и творческого подхода к восприятию ими изучаемой информации.

Представленное пособие обладает рядом преимуществ в сравнении с изданными ранее, поскольку учитывает специфику изложения материала для иностранных студентов, особенности организации учебного процесса и направлено на повышение качества подготовки специалистов, что обеспечивается за счет:

- наличия схематического сопровождения теоретического материала (визуализация лекционного материала в виде схем, графиков и таблиц), что

способствует более эффективному восприятию иностранными студентами изучаемых вопросов и исключает его двойственность;

- модульного принципа структурирования изложенного материала в совокупности с предложенными средствами диагностики (тестовые задания-вопросы), что способствует реализации компетентностного подхода у студентов на этапе самостоятельной работы;
- активизации творческого мышления у студентов. В пособии предложены творческие задания для самостоятельной работы.

Учебно-методическое пособие подготовлено как составная часть научно-методического комплекса в соответствии с требованиями программы нормативной дисциплины «Деньги и кредит», а также с учетом Образовательно-профессиональной программы подготовки бакалавров по направлению «Финансы и кредит», утвержденной Министерством образования и науки Украины. Пособие рекомендовано к изданию ученым советом Харьковского национального экономического университета для использования его в учебном процессе подготовки специалистов экономического профиля.

Модуль 1

ТЕОРЕТИЧЕСКИЕ ОСНОВЫ ВОЗНИКНОВЕНИЯ ДЕНЕГ, ДЕНЕЖНЫЙ ОБОРОТ И МОДЕЛЬ ДЕНЕЖНОГО РЫНКА

ТЕМА 1. СУЩНОСТЬ И ФУНКЦИИ ДЕНЕГ



Компетенции по дескрипторам Национальной рамки квалификаций,
которыми должен обладать студент после изучения этой темы

Знания:

- знать сущность понятийного аппарата по теме;
- знать особенности путей определения меновой стоимости денег и изменения уровня цен на товары и услуги;
- понимать различия в процедурах расчета различных индексов цен.

Умения:

- уметь проводить анализ денег как товара особого рода с помощью портфельного подхода на основе классификаций функций денег и их функционирования в зависимости от конкретных условий;
- уметь определять эффективность процесса использования различных форм денег на экономику страны на отдельных этапах;
- уметь определять и анализировать изменение стоимости денег в зависимости от изменения индекса цен;
- уметь рассчитывать и анализировать изменение стоимости потребительской корзины.

Коммуникация:

- установление коммуникативного контакта с различными типами субъектов денежных отношений;
- способность формировать предложения по развитию денежных отношений.

Автономность и ответственность:

- способность к дальнейшему обучению;
 - ответственность за качество сформированных рекомендаций.
-



1.1. Происхождение денег



Рис. 1.1. Предпосылки денежных отношений



Рис. 1.2. Преимущества денежного обмена над бартером

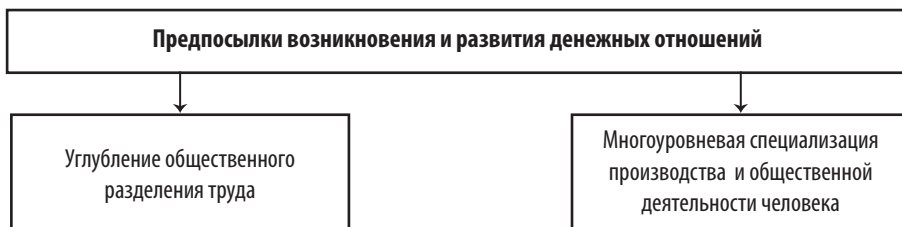

Рис. 1.3. Исходные признаки денег

Тема 1. Сущность и функции денег



Рис. 1.4. Концепции происхождения денег

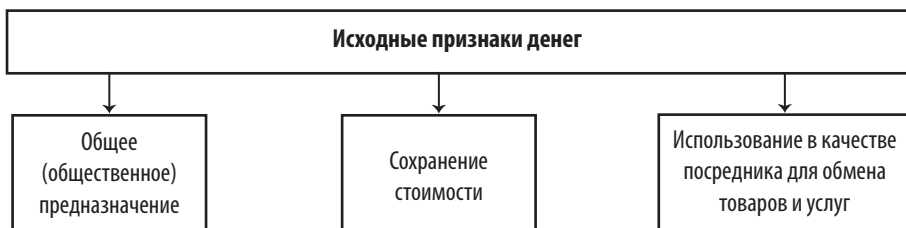

Рис. 1.5. Экономическая полезность денег



Рис. 1.6. Формы стоимости денег

Таблица 1. 1

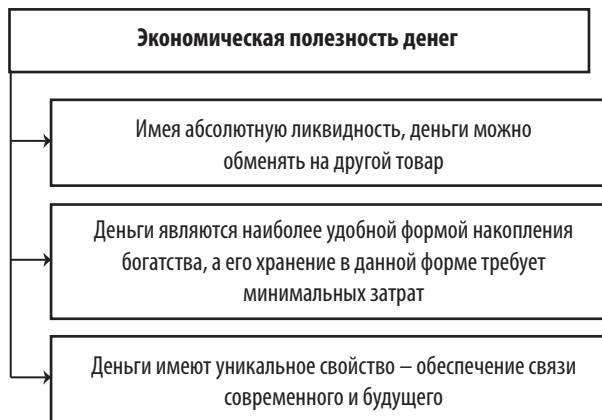
Эволюция форм стоимости денег

Форма стоимости	Схема	Свойства
Простая	$\begin{matrix} T_1 - T_2 \\ T_2 - T_3 \\ T_3 - T_4 \\ T_x - T_y \end{matrix}$	Связанная с непосредственным (бартерным) обменом товаров различных потребительских стоимостей
Полная или развернутая		Присущая более высокой степени развития разделения труда. Обмен регулярный
Общая		Один товар систематически обменивается на другие, становится всеобщим эквивалентом. К нему приравниваются остальные товары
Денежная		Товар T_1 в общей форме впитал в себя признаки, присущие денежной единице

1.2. Сущность денег. Деньги как деньги и деньги как капитал



Рис. 1.7. Схема портфельного подхода



Рис. 1.8. Свойства денег

1.3. Формы денег и их эволюция

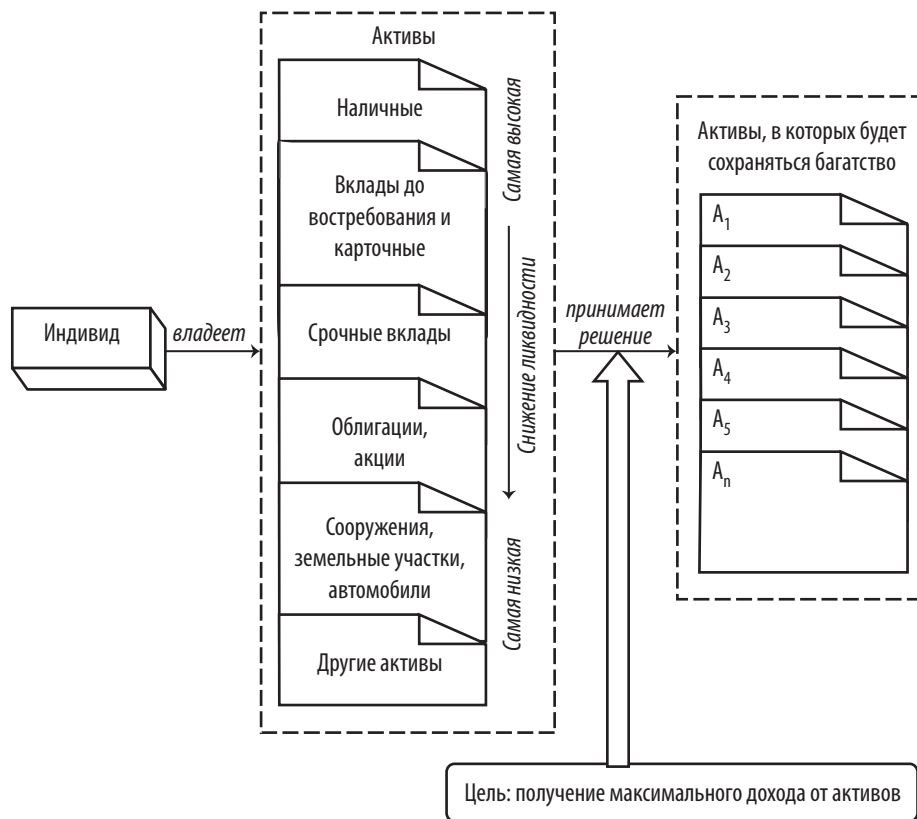

Рис. 1.9. Эволюция полноценных денег

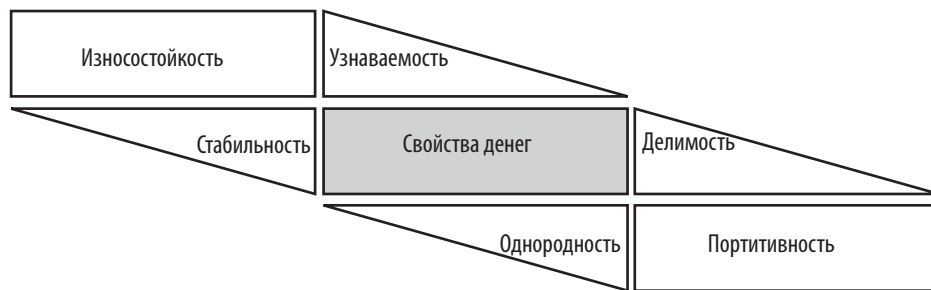

Рис. 1.10. История золота

Тема 1. Сущность и функции денег

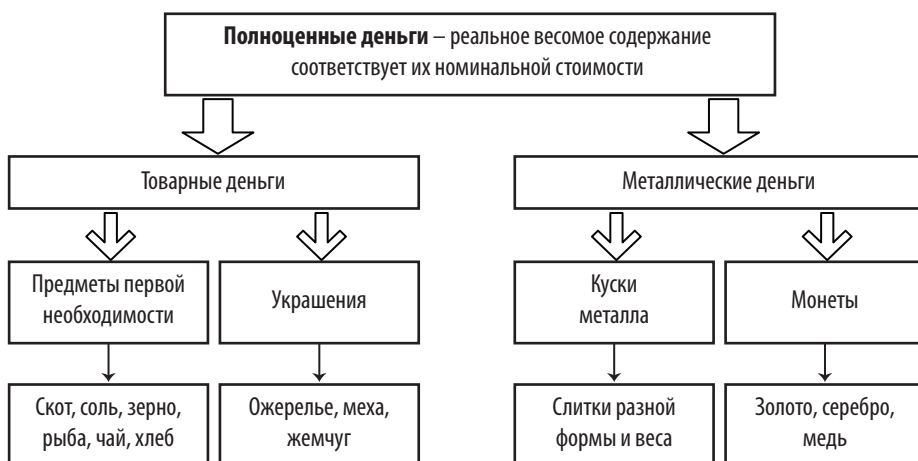

Рис. 1.11. Причины демонетизации золота

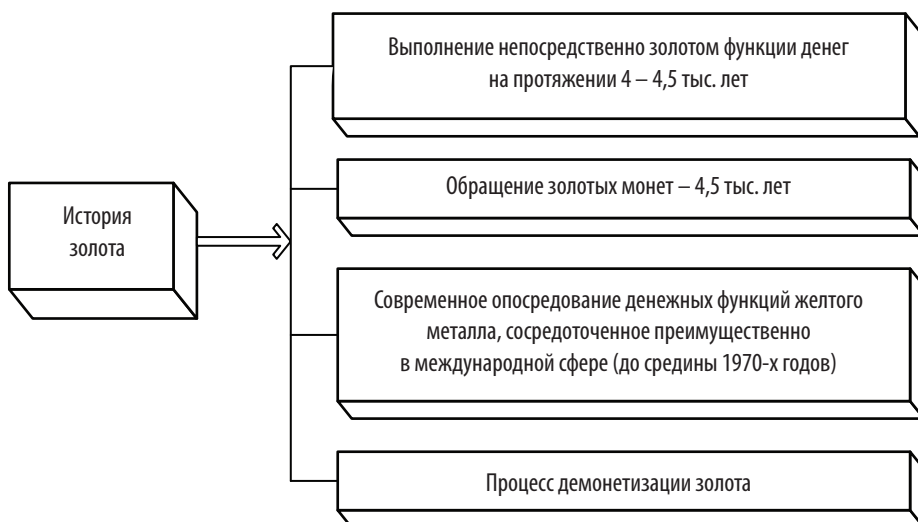

Рис. 1.12. Эволюция неполноценных денег

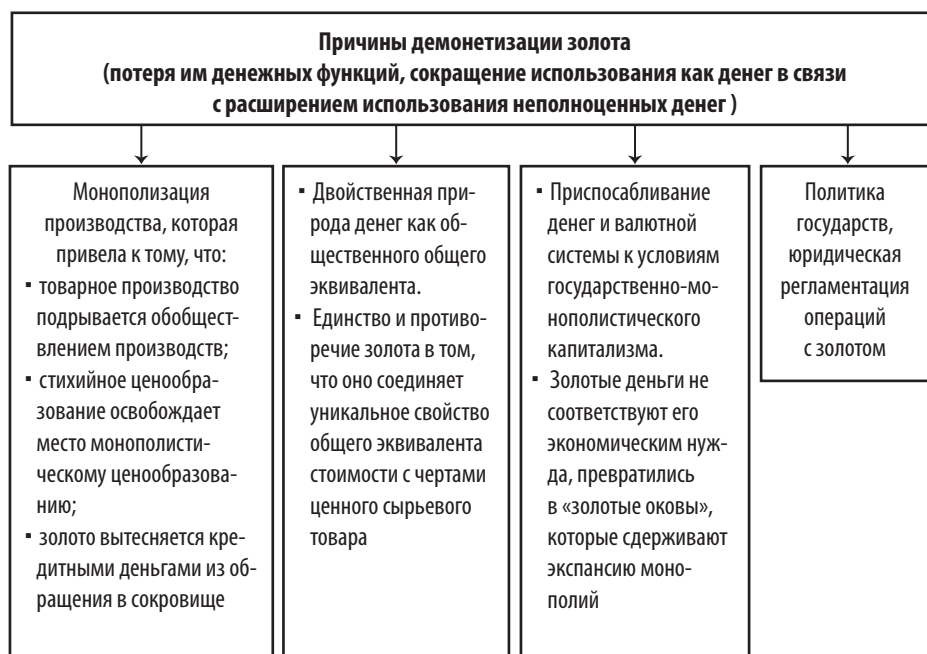

Рис. 1.13. Отличия кредитных, золотых и бумажных денег

Тема 1. Сущность и функции денег



Рис. 1.14. Виды платежных карточек

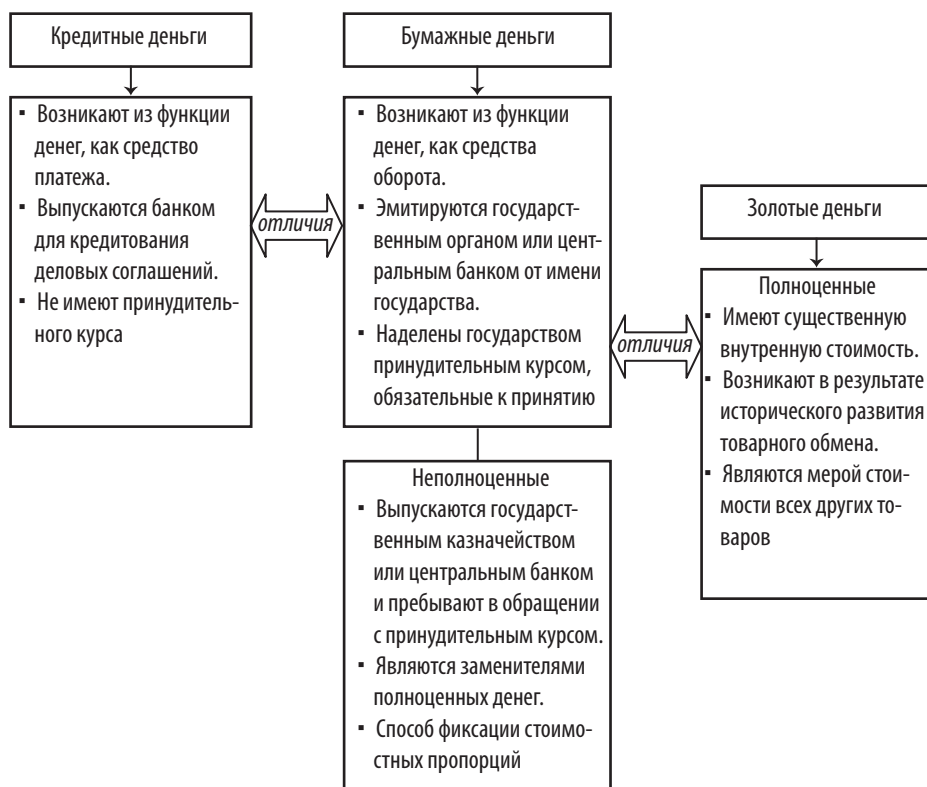

Рис. 1.15. Схема расчета с использованием банковской карточки

1 – заявление покупателя с просьбой открыть карточный счет и изготовить пластиковую карточку, передача платежного поручения о депонировании денежных средств, 2 – депонирование средств на специальный карточный счет, 3 – выдача пластиковой карточки, 4 – передача пластиковой

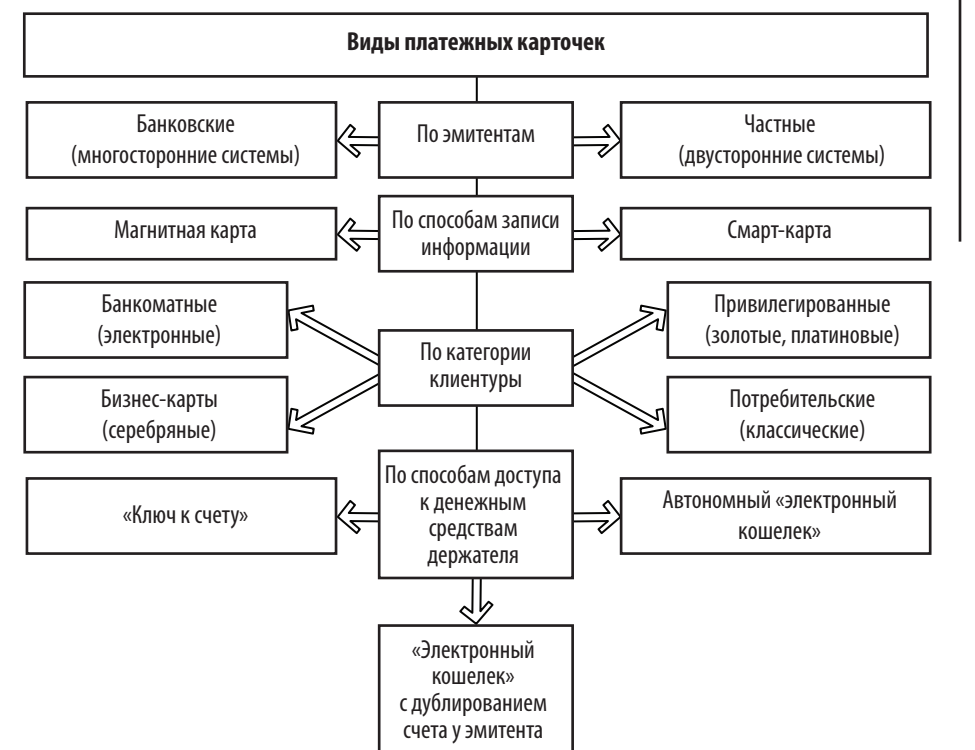
Реализация компетентностного подхода ... по учебной дисциплине «Деньги и кредит»

карточки покупателем поставщику, 5, 5а – проверка действительности карточки и наличия средств на счете (запрос-ответ) 6 – изготовление слипа (чека) у поставщика, 7 – продажа продукции, услуг, 8 – предоставление в банк-эквайрер слипов и реестра, 9 – предъявление слипов в электронном виде к банку-эмитенту для оплаты, 10 – списание средств со счета в банке-эмитенте и перечисление соответствующей суммы в банк продавца, 11 – зачисление средств на счет подателя; 12 – сообщение продавцу о зачислении средств на его счет, 13 – сообщение покупателю о списании с его счета средств.

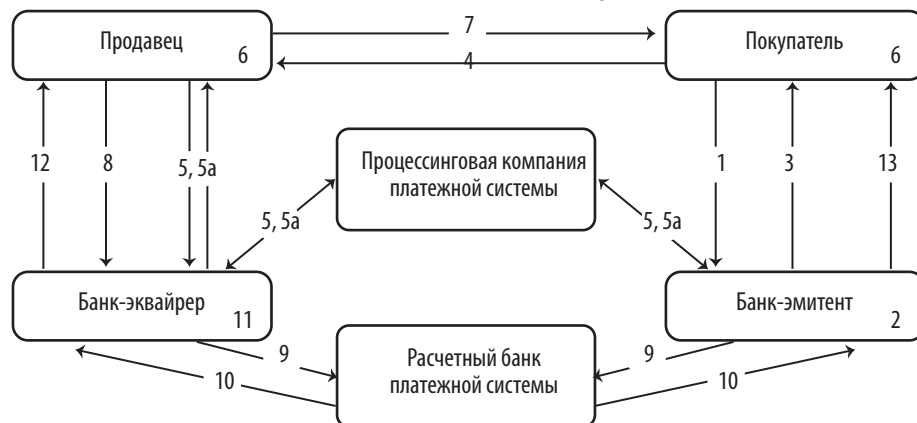

Рис. 1.16. Схема расчета с использованием банковской карточки в Интернете

1 – заявление покупателя с просьбой открыть карточный счет и изготовить пластиковую карточку, передача платежного поручения о депонировании денежных средств, 2 – депонирование средств на специальный карточный счет, 3 – выдача пластиковой карточки, 4 – передача реквизитов банковской карты, 5, 5а – непосредственное обращение покупателя или электронного магазина в интернет-процессинговой компании с целью получения авторизации, 6 – переадресация авторизованного запроса интернет-процессинговой компанией в процессинговую компанию платежной системы, 7, 7а – проверка подлинности карты и наличия средств на счете (запрос-ответ); 8 – переадресация результатов авторизации интернет-процессинговой компании, 9 – сообщение результатов авторизации, 10 – продажа продукции, услуг, 11 – обращение процессинговой компании с требованием списать средства со счета покупателя, 12 – списание средств со счета покупателя в банке-эмитенте и перечисление соответствующей суммы в банк продавца, 13 – зачисление средств на счет подателя; 14 – сообщение продавцу о зачислении средств на его счет, 15 – сообщение покупателю о списании с его счета средств.

Тема 1. Сущность и функции денег

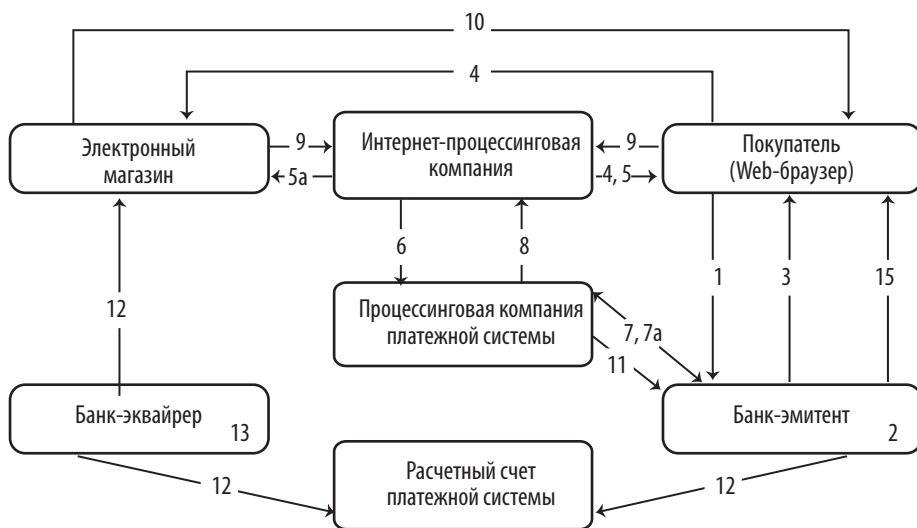

Рис. 1.17. Преимущества и недостатки кредитной карты



Рис. 1.18. Кредитная схема обслуживания карточного счета

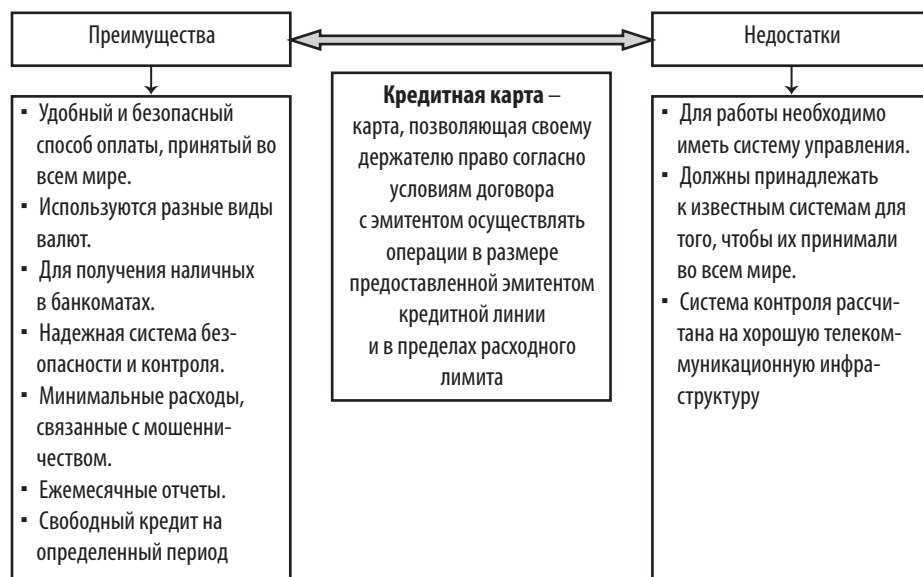

Рис. 1.19. Преимущества и недостатки дебетовой карты

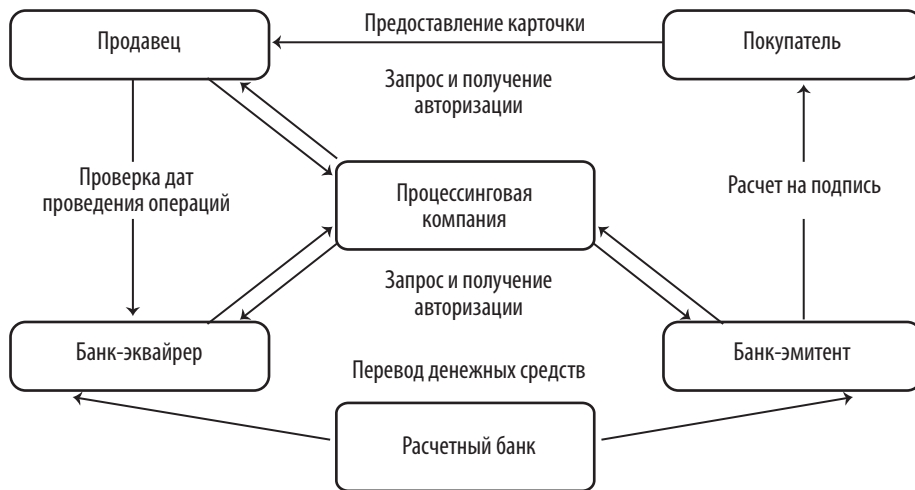

Рис. 1.20. Дебетная схема обслуживания карточного счета

1.4. Функции денег и их эволюция

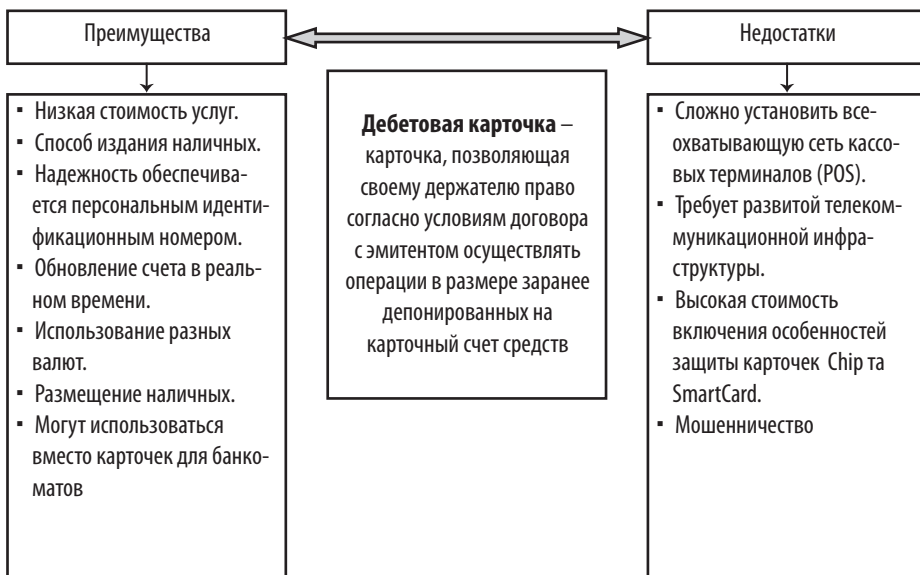

Рис. 1.21. Функции денег

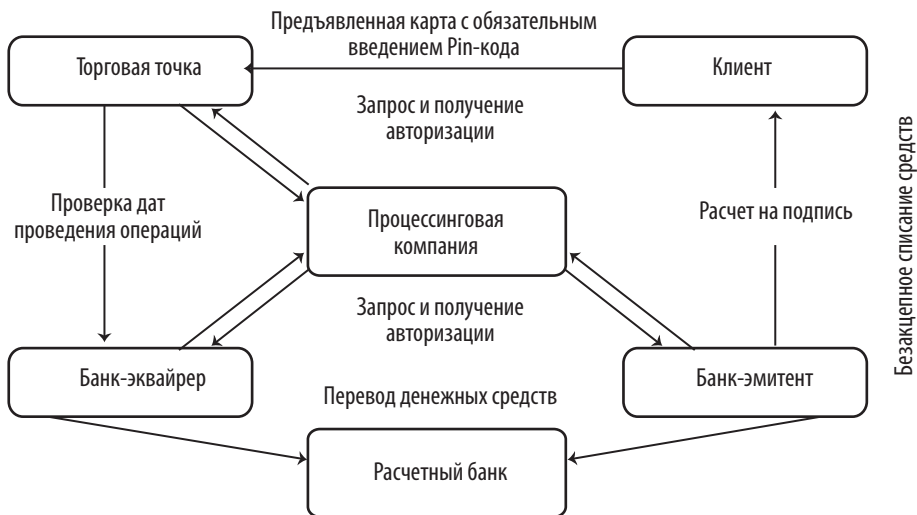

Рис. 1.22. Факторы изменения количества денег



Рис. 1.23. Этапы эволюционного развития масштаба цен

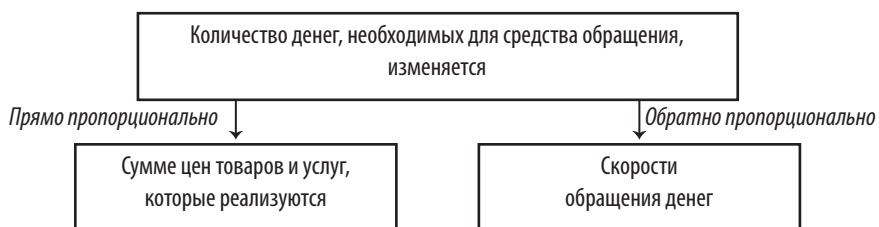

Найдите соответствующее толкование

Таблица 1.2

Термины

1. Бартер	4. Депозитные деньги	7. Полноценные деньги	10. Электронные деньги
2. Билонная монета	5. Кредитные деньги	8. Масштаб цен	11. Демонетизация золота
3. Мера стоимости	6. Неполноценные деньги	9. Покупательная способность	12. Потребительская стоимость

Определения:

- 1) неполноценные знаки стоимости, которые не имеют вещественного выражения и существуют лишь в виде определенных сумм на счетах в банках;
- 2) обмен одного товара на другой без помощи денег;

Тема 1. Сущность и функции денег

- 3) разновидность депозитных денег, которые означают, что перевод денежных сумм по счетам в банках осуществляется автоматически с помощью ЭВМ непосредственным распоряжением владельцев текущих счетов;
- 4) способность денег удовлетворить любые человеческие потребности вследствие использования как общего средства обмена;
- 5) количество товаров и услуг, которые можно приобрести за денежную единицу;
- 6) разменная монета с мелкой стоимости, чеканится не из драгоценного металла;
- 7) деньги (знаки стоимости), которые изготовлены из драгоценного металла (деньги, в которых номинальная стоимость превышает реальную);
- 8) изготовленные из бумаги или другого малоценного металла знаки стоимости;
- 9) процесс вытеснения золота и серебра из обращения; утрата золотом денежной функции;
- 10) функция, в которой деньги выступают средством измерения стоимости товаров;
- 11) неполноценные знаки стоимости, которые возникают и функционируют в обращении на основе кредитных отношений;
- 12) весовое количество драгоценного металла, принятого за денежную единицу.



Вопросы для самодиагностики знаний

1. Какие существуют концепции происхождения денег и какая из них более адекватна рыночной практике использования денег в экономике?
 2. Чем всеобщий эквивалент отличается от обычного товара?
 3. В чем проявились качественные и количественные изменения товара-эквивалента в полной или развернутой форме стоимости?
 4. Определите, какое из приведенных ниже определений сущности денег является наиболее полным и правильным (и почему):
 - это законные платежные средства, созданные государством;
 - это все то, что используется как деньги;
 - это все то, что может служить всеобщим эквивалентом;
 - это все то, что является носителем самостоятельной меновой стоимости, абсолютной ценности.
-

5. Чем деньги отличаются от обычного товара?
6. Что такое абсолютная ликвидность денег?
7. В чем проявляется сущность денег как всеобщего эквивалента?
8. В каком качестве деньги способны переносить стоимость не только в пространстве, но и во времени?
9. Какие причины обусловили переход роли денежного товара от товаров первой необходимости до предметов роскоши, обычных металлов к благородным металлам и дальше к бумажным деньгам?
10. Какие недостатки были у денег в виде слитков металла?
11. Что такое стоимость денег как капитала, на чем она базируется и в чем она проявляется?
12. Какой способ обмена продуктами выгодный и удобный для участников рынка – в форме бартера или с помощью денег? Почему?
13. Почему неполноценные деньги называют еще кредитными?
14. Каким образом государство вызвало доверие населения к бумажным деньгам?
15. Может ли государство ввести или отменить деньги? Ответ обоснуйте.
16. Назовите основные свойства квазиденег.
17. Назовите основные причины демонетизации золота.
18. Какие системы кредитных и дебетовых карт формируются в нашем государстве?
19. В чем суть функции денег как меры стоимости?
20. Какие различия в иностранной и отечественной литературе по количеству функций денег?
21. Какую функцию деньги выполняют идеально? В чем это проявляется?
22. В какой функции деньги страдают от инфляции?
23. Перечислите в исторической последовательности основные формы денег, которые выполняют функцию средства обращения.
24. Что является причиной накопления денег?
25. В какой форме выступают деньги, выполняющие функцию мировых?
26. Масштаб цен в условиях современных денежных систем.
27. Как влияет на производство само наличие денег в экономике?
28. Чем современный вексель отличается от кредитной сделки и в чем его преимущества над последней?
29. Перечислите все реквизиты векселя.
30. Назовите виды векселей, которые выделяют по способу обеспеченности и некоторым особенностям их движения.

31. Чем банкнота отличается от коммерческого векселя?

32. Охарактеризуйте те изменения в кредитных отношениях, которые реализуются через кредитные деньги и связанные с появлением кредитных карт?



Тестовые задания

Выберите правильный вариант ответа (один или несколько) на поставленные вопросы.

1. Первые круглые монеты появились в:

- а) Средней Азии во II в.
- б) Западной Европе в V в.
- в) на Ближнем Востоке в VIII–VII вв. до н.э.
- г) Риме в I в до н. э.

2. Металлические римские деньги назывались:

- а) монетами;
- б) купюраами;
- в) золотыми;
- г) слитками.

3. На территории Киевской Руси металлические деньги были в обращении с:

- а) II ст.;
- б) IX в.;
- в) XX в.;
- г) VI в.

4. В России бумажные ассигнации появились:

- а) в 1590 г.;
- б) в 1769 г.;
- в) в 1268 г.;
- г) в 1780 г.

5. Первое упоминание о рационалистической теории денег встречается в работах:

- а) Аристотеля;
- б) Платона;

- в) Сократа;
- г) Фомы Аквинского.

6. Эволюция обмена товаров предполагает развитие следующих форм стоимости:

- а) простая;
- б) полная;
- в) общая и денежная;
- г) все ответы верны.

7. «Деньги есть то, что они делают» – это выражение известных экономистов:

- а) Фишера и Менгера;
- б) Маркса и Энгельса;
- в) МакКонелла и Брю;
- г) Дэвидсона и Минского.

8. Меновая стоимость – это:

- а) зафиксирована меновая стоимость металла;
- б) способность товара обмениваться на другие товары в определенных пропорциях;
- в) соответствие номинальной стоимости реальной;
- г) потребительная стоимость.

9. К особенностям денег относят:

- а) деньги обеспечивают всеобщую непосредственную обмениваемость;
- б) деньги являются выражением меновой стоимости товара;
- в) деньги являются материализацией рабочего времени, которое содержится в товаре;
- г) верного ответа нет.

10. Мера стоимости как функция денег означает:

- а) уход от бартера;
- б) деньги измеряют стоимость всех товаров и услуг, которые имеют место в обществе;
- в) использование товаров и услуг в кредит;
- г) их накопления.

11. Средство тезаврации означает:

- а) деньги выпадают из обращения и превращаются в сокровища;
- б) деньги обеспечивают возможность их владельцу приобретать товары в будущем;

- в) деньги должны сохранять свою стоимость в течение длительного времени;
- г) все ответы верны.

12. *Мировые деньги являются:*

- а) материализацией рабочего времени;
- б) общим платежным средством;
- в) общим покупательским средством;
- г) международным платежным средством.

13. *К основным видам денег относят:*

- а) действительные деньги;
- б) знаки стоимости (заменители денег);
- в) чек;
- г) электронные деньги.

14. *К заменителям денег относят:*

- а) золотые деньги;
- б) монеты;
- в) бумажные деньги;
- г) все ответы верны.

15. *Появление кредитных денег обусловлено функцией денег:*

- а) средства платежа;
- б) мера стоимости;
- в) мировые деньги;
- г) средство обращения.

16. *Чек – это:*

- а) ценная бумага, удостоверяющая безусловное денежное обязательство должника уплатить определенную сумму;
- б) денежный документ установленной формы, содержащий безусловный приказ владельца счета об уплате предъявителю чека указанной суммы;
- в) средство отображения и контроля за счетом;
- г) средство верификации денег.

17. *К преимуществам дорожных чеков относят:*

- а) их можно легко и быстро обналичить;
- б) их покупка занимает несколько минут;
- в) возможность перевозки за границу крупной суммы денег;
- г) на них не надо расписываться.

18. По механизму расчета выделяют следующие кредитные карточки:

- а) кредитные и дебетовые;
- б) двусторонние и многосторонние;
- в) с магнитной полосой и микросхемой;
- г) индивидуальные и корпоративные.

19. Банки-эмитенты

- а) обслуживают владельцев карточек, открывают им специальные счета;
- б) предоставляют услуги торговым предприятиям;
- в) выпускают карточки;
- г) рассматривают заявления торговцев;

20. Процедура биллинга – это:

- а) послание владельцу карточки выписки с его карточного счета с указанием всех операций;
- б) анализ кредитоспособности;
- в) обеспечение безопасности;
- г) работа с клиентами.

21. По функциональному назначению выделяют кредитные карты:

- а) с магнитной полосой и микросхемами;
- б) индивидуальные и корпоративные;
- в) кредитные и дебетовые;
- г) нет верного ответа.

22. Банкнота – это:

- а) бессрочное долговое обязательство, обеспеченное гарантией Центробанка страны;
- б) ценная бумага, удостоверяющая безусловное денежное обязательство должника уплатить определенную сумму;
- в) денежный документ установленной формы, содержащий безусловный приказ владельца счета об уплате предъявителю указанной суммы;
- г) документ с отметкой о номере счета в банке.

23. В золотовалютных резервах Украины находится:

- а) 8137 тонн золота;
- б) 17.2 тонны золота;
- в) 2345 тонн золота;
- г) 567 тонн золота.

24. Демонетизация золота – это:

- а) потеря им функции денег;
- б) потеря им функции меры стоимости;
- в) вступления нового курса;
- г) все ответы верны.

25. «Деньги – это общепризнанное средство платежа, принимается в обмен на товары ...» – это выражение принадлежит:

- а) Фишеру;
- б) Брю;
- в) МакКонеллу;
- г) Марксу.

26. К свойствам денег относят:

- а) портативность;
- б) однородность;
- в) скорость идентификации;
- г) все ответы верны.

27. Верификация электронных денег осуществляется путем:

- а) «сетевое администрирования»;
- б) «бессетевого администрирования»;
- в) всеобщего контроля;
- г) международного лизинга.

28. Дорожные чеки Thomas Cook являются:

- а) долгосрочными;
- б) бессрочными;
- в) краткосрочным;
- г) широко распространенными.

29. К бумажным международным деньгам принадлежит валюта:

- а) доллар;
- б) ЭКЮ;
- в) евро;
- г) SDR.

30. Идею кредитной карты впервые выдвинул:

- а) Билл Гейтс;
- б) Эдвард Беллами;

- в) Фишер;
- г) Макконнелл.



Терминологический словарь

Абсолютная ликвидность – способность актива немедленно обмениваться на любые блага.

Банкнота – это вексель банка, выписанный под приобретенные в свое распоряжение векселя частных лиц. В таком понимании ее называют классической банкнотой. Сначала банкнота выпускалась в виде особых векселей, которые часто выглядели как расписки торговцев деньгами за хранящееся золото. Позже их стали выпускать коммерческие банки под залог векселей.

Бартер – товарообменная операция в виде натурального обмена с передачей права собственности на товар без платежа деньгами;

Дебетовая карточка – карточка, позволяет своему держателю согласно условиям договора с эмитентом осуществлять операции в размере заранее депонированных на карточный счет средств.

Электронные деньги – это безналичные расчеты между продавцами и покупателями, банками и клиентами, банками и банками, которые осуществляются с помощью компьютерной сети, систем связи с использованием способов кодирования информации и ее автоматизированной обработки.

Средство накопления – функция денег, с помощью которой обслуживается процесс накопления стоимости в ее общей абстрактной форме;

Средство обращения – функция, в которой деньги выполняют роль посредника в обмене товаров и доведении их до потребителей;

Средство платежа – функция денег, которой обеспечивается погашение многочисленных форм задолженности и расчетов;

Квазиденьги – это специфические денежные формы, в которых денежная суть существенно ослаблена, отклоняется от общепринятых, стандартных форм.

Кредитная карта – карта, которая позволяет своему держателю согласно условиям договора с эмитентом осуществлять операции в размере предоставленной эмитентом кредитной линии и в пределах расходного лимита.

Кредитные деньги – это деньги особого типа, неразменные на золото, а в обращение выпускаются Центральным (Национальным) банком как банкноты.

Бумажные деньги – это неразменные на металл знаки стоимости, выпускаемые государством для покрытия своих (бюджетных) расходов, которые наделя-

ются ею принудительным курсом, признаются законодательно обязательными к приему во всех видах платежей. Мерилом их эмиссии становится не потребность в обороте платежных средств, а потребность государства в финансировании бюджетного дефицита. Поэтому такие деньги называют еще декретными или казначейскими.

Пластиковые (платежные) карты – это персонифицированный платежный инструмент, предоставляющий лицу, пользующемуся карточкой, возможность безналичной оплаты товаров и услуг, а также получения наличных средств в отделениях (филиалах) банков и банковских автоматах.

Полноценные деньги – это деньги, номинальная стоимость которых соответствует стоимости благородного металла, содержащегося в них. Они выполняют все функции денег и являются всеобщим эквивалентом.

Портативность – способность легко перемещаться, быть небольшими, чтобы люди могли их носить и использовать в нужных расчетах.

ТЕМА 2. ДЕНЕЖНЫЙ ОБОРОТ И ДЕНЕЖНЫЕ ПОТОКИ



Компетенции по дескрипторам Национальной рамки квалификаций, которыми должен обладать студент после изучения этой темы

Знания:

- знать сущность и особенности организации и проведения наличных и безналичных расчетов;
- знать сущность и составные элементы денежных агрегатов и показателей деятельности центрального банка;
- знать особенности определения скорости вращения денежной единицы;
- понимать закономерности процесса изменения скорости денежной массы и ее номинального количества.

Умения:

- уметь проводить расчеты величины и динамики денежных агрегатов;
- уметь определять нужную величину денежной массы для обеспечения полноценного обращения товаров и услуг;
- уметь определять и анализировать изменение скорости денежной массы;
- уметь оформлять расчеты посредством безналичных платежных документов.

Коммуникация:

- донесение информации об особенностях, преимуществах и недостатках использования различных видов платежных средств;
- способность формировать предложения по развитию денежных отношений.

Автономность и ответственность:

- способность к дальнейшему обучению;
- ответственность за качество оформления безналичных платежных документов.



2.1. Сущность и экономическая основа денежного обращения



Рис. 2.1. Субъекты денежного обращения



Рис. 2.2. Характерные признаки денежного обращения

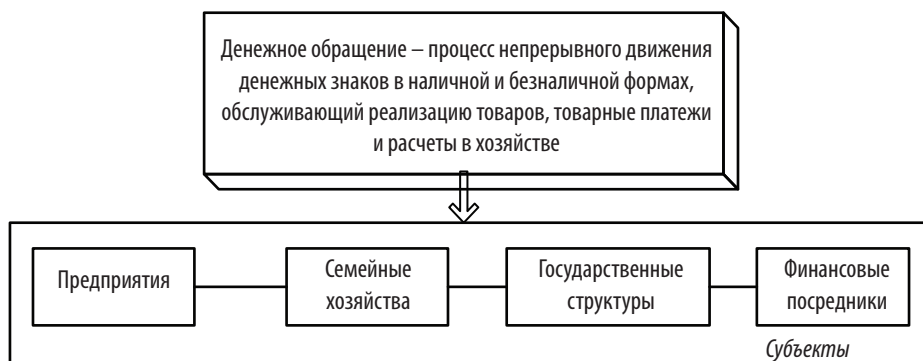

Рис. 2.3. Секторы денежного обращения

2.2. Модель денежного обращения. Денежные потоки и их балансировка

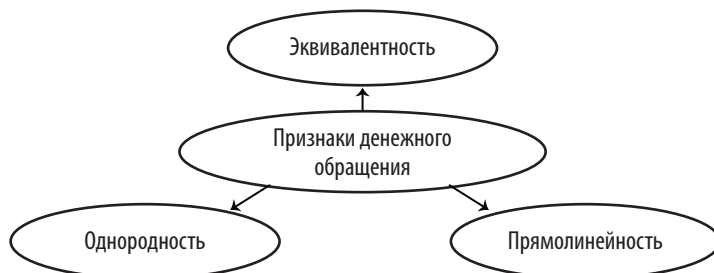

Рис. 2.4. Модель денежного обращения

Тема 2. Денежный оборот и денежные потоки



Рис. 2.5. Характеристика форм денежного обращения

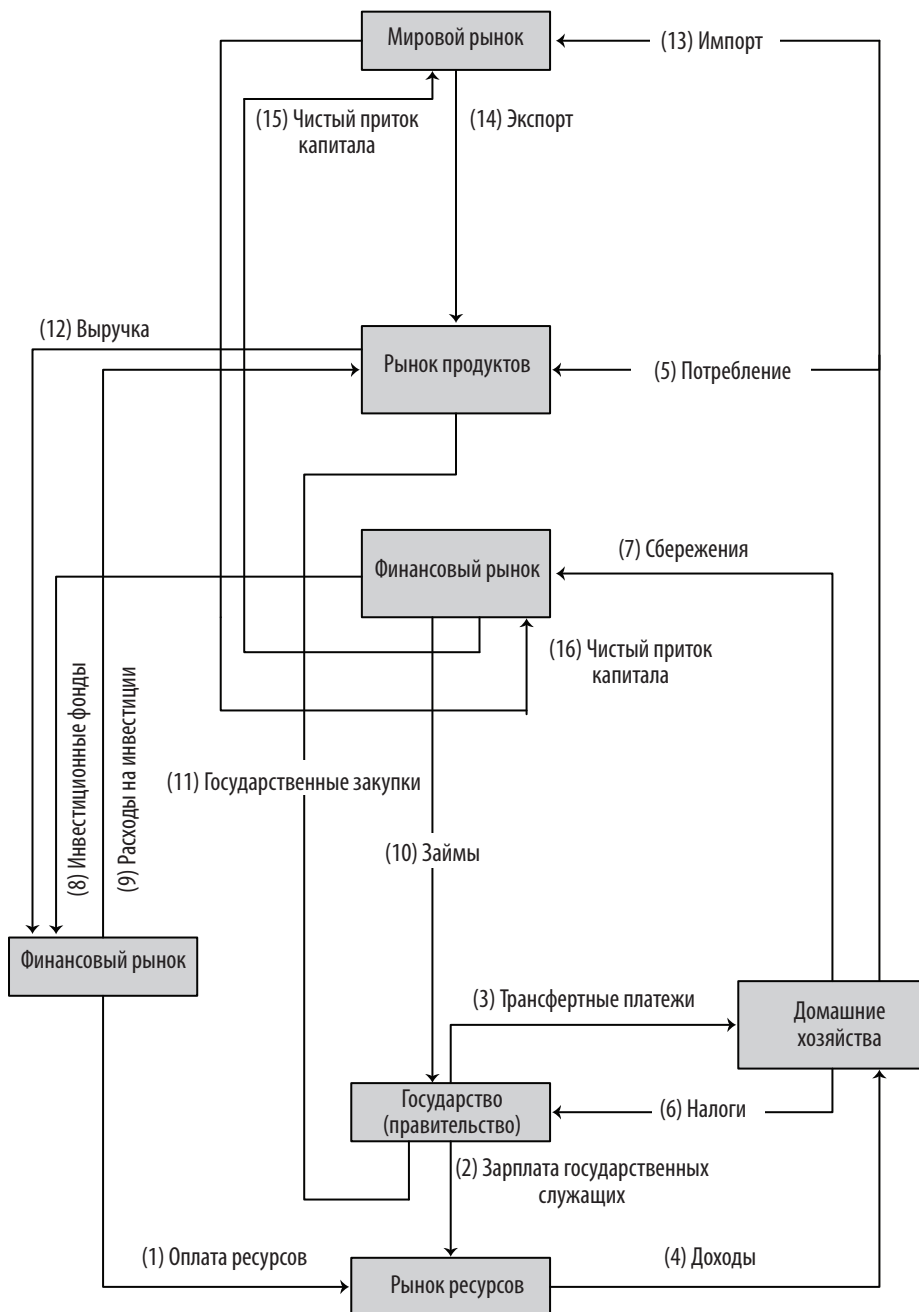

Рис. 2.6. Система безналичных расчетов

Таблица 2.1

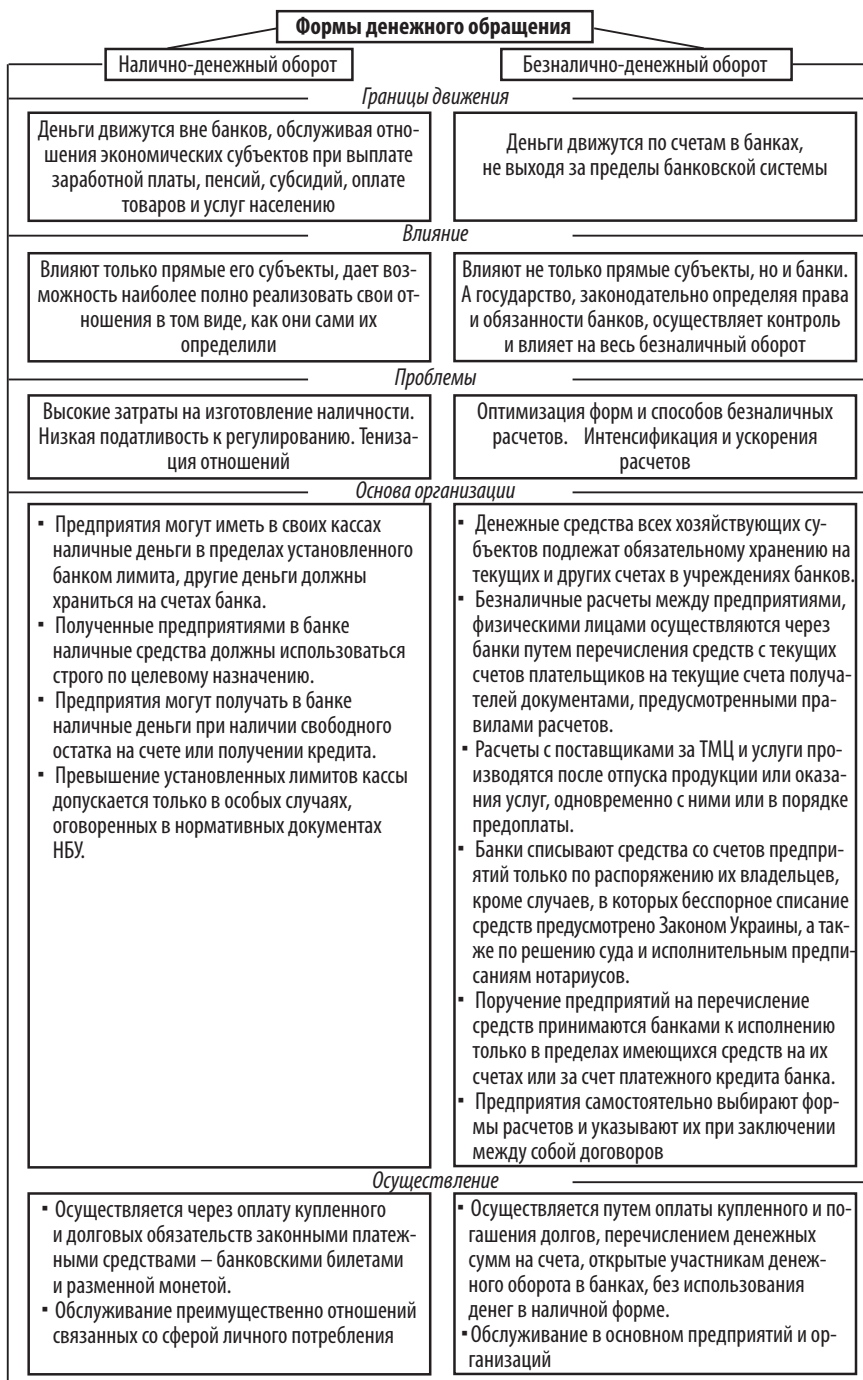
Формы безналичных расчетов

Формы безналичных расчетов, их определения	Применение	Преимущества	Недостатки
<p>1</p> <p>Платежное поручение – письменное поручение владельца счета перечислить соответствующую сумму со своего счета на счет получателя средств</p>	<p>2</p> <p>За фактически отгруженную продукцию (выполненные работы, услуги) в порядке предварительной оплаты. Для завершения расчетов по актам сверки взаимной задолженности предприятий. Для перечисления предприятиями сумм, которые принадлежат физическим лицам (заработная плата, пенсия, денежные доходы фермеров и т. п.) на их счета, открытые в учреждениях банков. В других случаях по соглашению сторон</p>	<p>3</p> <p>Достаточно простая схема документооборота, что значительно повышает расчеты. Покупатель имеет возможность предварительно проверить качество товаров</p>	<p>4</p> <p>Отсутствие гарантии платежа для поставщика. Поставщик попадает в зависимость от покупателя, который может тянуть с выпиской платежного поручения</p>
<p>Платежное требование – поручение – комбинированный расчетный документ, который состоит из двух частей: верхняя часть – требование предприятия-поставщика предприятию-покупателю оплатить стоимость товара, выполненных работ, услуг, нижняя часть: поручение покупателя банку, который его обслуживает, перевести надлежащую сумму средств с его счета на счет поставщика</p>		<p>Повышается ответственность субъектов расчетных отношений за организацию расчетов, в связи с тем, что расчетные документы пересылаются поставщиком плательщика, минуя банк</p>	<p>Отсутствие гарантии платежа. Несвоевременная оплата счетов плательщика, отказ от акцепта задерживают движение средств.</p>

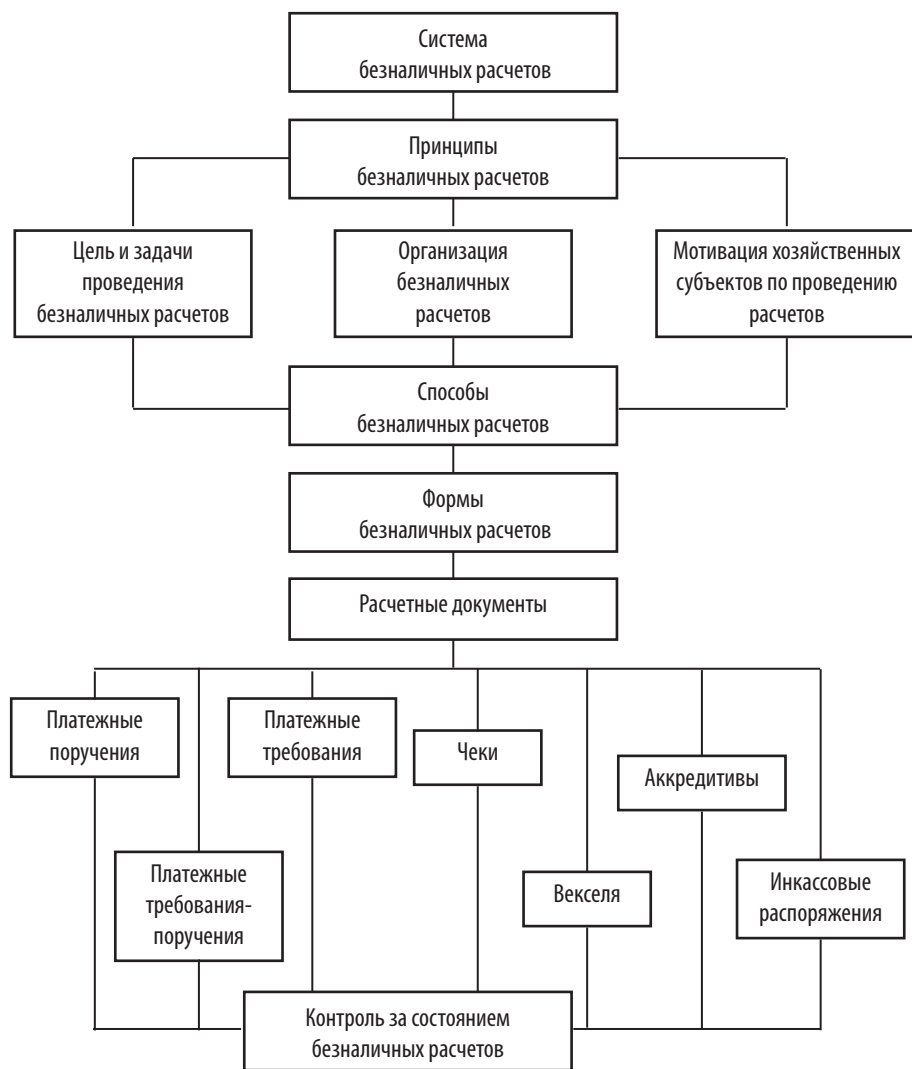
Продолжение табл. 2.1

1	2	3	4
<p>Платежное требование – приказ получателя средств (поставщика) о переводе ему средств со счета плательщика. В платежном требовании указывается назначение платежа и соответствующая статья законодательного акта, если предусмотрено право без спорного взыскания и без акцептного списания средств</p> <p>Аккредитив – это форма расчетов при которой банк-эмитент по поручению своего клиента (заявителя аккредитива) обязан: выполнить платеж третьему лицу (бенефициару) за поставленные товары, выполненные работы, предоставленные услуги, предоставить полномочия другому (исполняющему) банку осуществить эту оплату.</p> <p>Чек – письменное поручение банку произвести перечисление средств со счета чекодателя (плательщика) на счет чекодержателя (получателя средств)</p>	<p>В предусмотренных законодательством Украины случаях. По решению суда, арбитражного суда, исполнительными надписями. Во всех случаях должна быть ссылка на основание платежа – название статьи закона, постановление суда и т. п.</p> <p>В междугородных и в международных расчетах, когда поставщик хочет обеспечить себе гарантию оплаты поставленной продукции</p>	<p>Поставщик имеет гарантию оплаты. Можно контролировать товарную сделку, если условиями договора предусмотрено открытие аккредитива с акцептом оплаты уполномоченным лицом</p> <p>Платежи за полученные товары, выполненные работы, оказанные услуги, как правило, во внутренние городских расчетах между юридическими лицами и между физическими и юридическими лицами</p>	<p>Претворщение средств при открытии всех видов аккредитивов (кроме гарантированного) из хозяйственного оборота покупателя.</p> <p>Достаточно усложненная схема документооборота. В случае задержки с открытием аккредитива поставщик не отгружает товар, что отрицательно сказывается на его финансовом состоянии</p> <p>Изыятие товаров из обращения плательщика в связи с необходимостью их депонирования. Достаточно затруднен документооборот</p>

Тема 2. Денежный оборот и денежные потоки

Окончание табл. 2.1

1	2	3	4
<p>Вексель – это долговое обязательство установленного образца, что дает неоспоримое право на получение указанной в нем суммы денег в срок, указанной в векселе</p>	<p>Оплата товаров и услуг. Предоставление краткосрочных кредитов, возврата ранее полученных ссуд. Оформление долговых отношений между банками</p>	<p>писывают при осуществлении товарной операции; максимально приближенные по времени поставка товара и момент платежа могут использоваться как юридические, так и физические лица</p>	
<p>Инкассо – это поручение экспортера своему банку получить от импортера непосредственно или через другой банк определенную сумму, которая указана в платежных документах, или подтверждение (акцепт), что эта сумма будет выплачена в соответствующих строк</p>	<p>Используется в расчетах как при услугах платежа наличными (валютой), так и с использованием коммерческого кредита (векселя)</p>	<p>Универсальный и доступный всем субъектам денежно-расчетных отношений</p>	<p>Существует риск для экспортера, связанный с отказом от платежа. Существует значительный промежуток времени между поступлением валюты по инкассо и отгрузкой товара</p>



Рис. 2.7. Схема документооборота при расчетах платежными поручениями

1 – передача плательщиком в банк платежного поручения на право списания суммы платежа в пользу получателя денежных средств, 2 – получение плательщиком выписки банка с его текущего счета о списании денежных средств в пользу получателя, 3 – передача платежного поручения (сообщения) о зачислении платежа на текущий счет получателя (передача платежного поручения может осуществляться через национальную систему электронных платежей (НСЭП) через внутрибанковскую платежную систему (ВБПС) – если учреждения входят в систему одного банка; просто в банк получателя при прямых отношениях между банками (ПВИМБ) 4 – получение получателем выписки банка с его текущего счета о зачислении на его счет денежных средств.

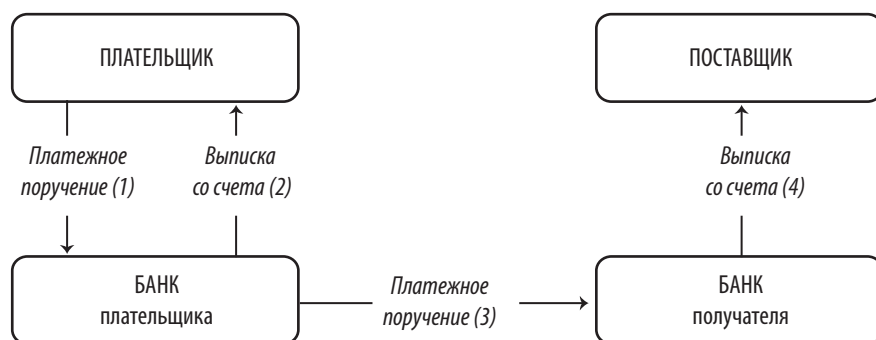

Рис. 2.8. Схема документооборота при расчетах платежными требованиями-поручениями

1 – передача поставщиком покупателю документов на отгрузку или передачу товаров, актов выполненных работ или оказанных услуг, а также платежные требования-поручения, отправленные им лично покупателю или через банк, 2 – оформление покупателем платежного требования-поручения и передача его в банк (банк плательщика) 3 – банк плательщика осуществляет платеж с вручением выписки с текущего счета о списании денежных средств с его счета и направляет документы в банк поставщика, 4 – банк поставщика осуществляет зачисление денежных средств на текущий счет поставщика с вручением ему выписки из его текущего счета о получении денежных средств.

Тема 2. Денежный оборот и денежные потоки

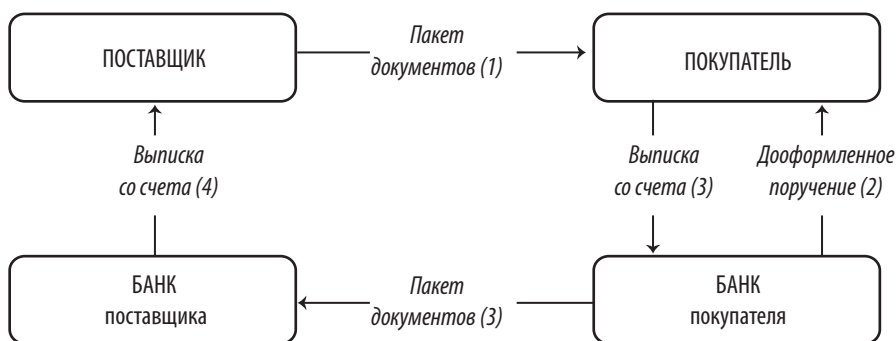

Рис. 2.9. Схема документооборота при расчетах гарантированными поручениями

1 – передача плательщиком в банк платежного поручения, 2 – получение плательщиком выписки банка с его текущего счета о списании денежных средств банком на специальный счет (депонирование суммы) 3 – передача через доверенное лицо банком плательщика первого экземпляра поручения, образцов подписей должностных лиц и оттиска гербовой печати, которым оформлено гарантированное поручение, 4 – передача через доверенное лицо заполненных бланков переводов и списка получателей денежных средств, 5 – передача гарантированного поручения и реестра платежных поручений, 6 – передача гарантированного поручения, реестра платежных поручений, а также дебетового сообщения, 7 – перечисления задепонированных денежных средств на текущий счет отделения связи, 8 – получения отделением связи выписки банка с его текущего счета о поступлении денежных средств на счет отделения связи, 9 – выдача отделением связи денежных средств получателям

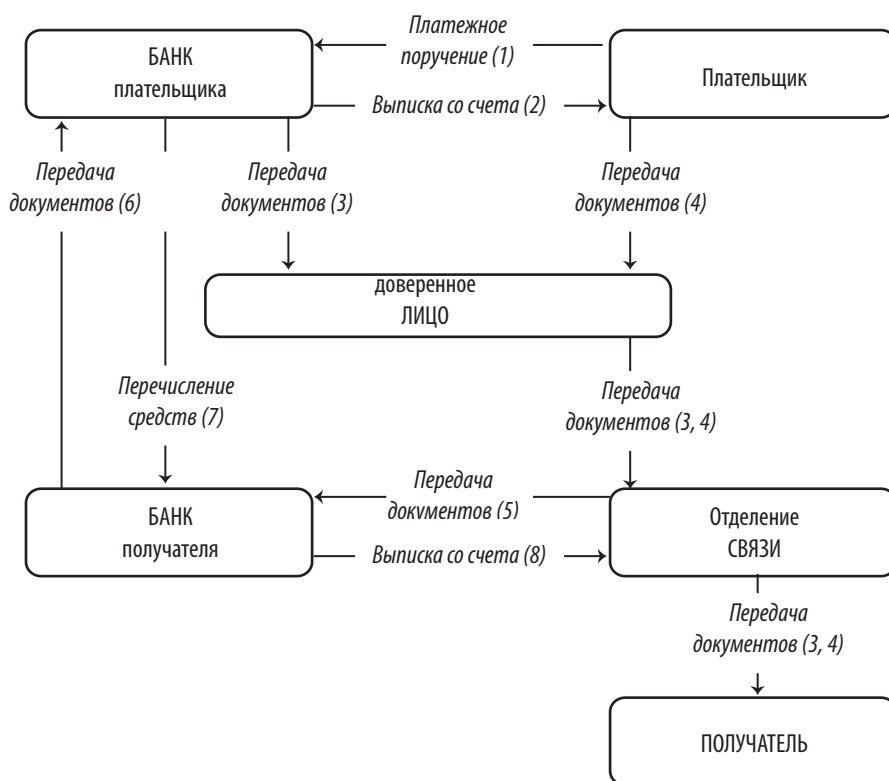

Рис. 2.10. Расчеты чеком

1 – поставщик передает товар покупателю, 2 – покупатель передает чек поставщику 3 – поставщик передает чек в свой банк, 4 – банк поставщика направляет чек для оплаты в банк покупателя, 5 – банк плательщика списывает средства со счета покупателя товара, 6 – банк плательщика уведомляет плательщика о списании средств, 7 – банк плательщика переводит банку поставщика соответствующие средства, 8 – банк поставщика зачисляет средства на счет поставщика, 9 – банк поставщика сообщает поставщику о зачислении средств на его счет

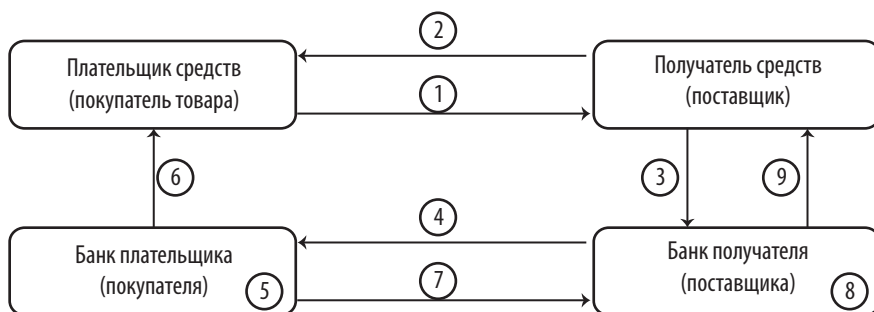

Рис. 2.11. Схема обращения простого векселя

1 – выдача векселя, 2 – предъявление векселя к оплате, 3 – погашение векселя (оплата) 4 – вручение погашенного векселя с распиской о получении платежа

Тема 2. Денежный оборот и денежные потоки

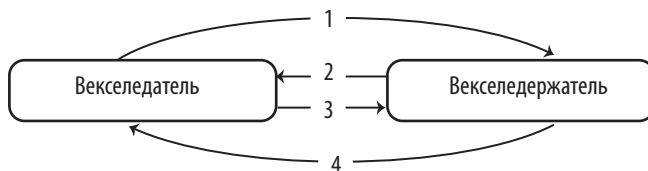

Рис. 2.12. Зачисление простого векселя с четырьмя участниками



Рис. 2.13. Схема обращения переводного векселя (тратты)

1 – выдача векселя, 2 – предъявление векселя к акцепту (презентация) 3 – подтверждение акцепта, 4 – предъявление векселя к оплате, 5 – погашение векселя (оплата) 6 – вручение погашенного векселя с распиской о получении платежа

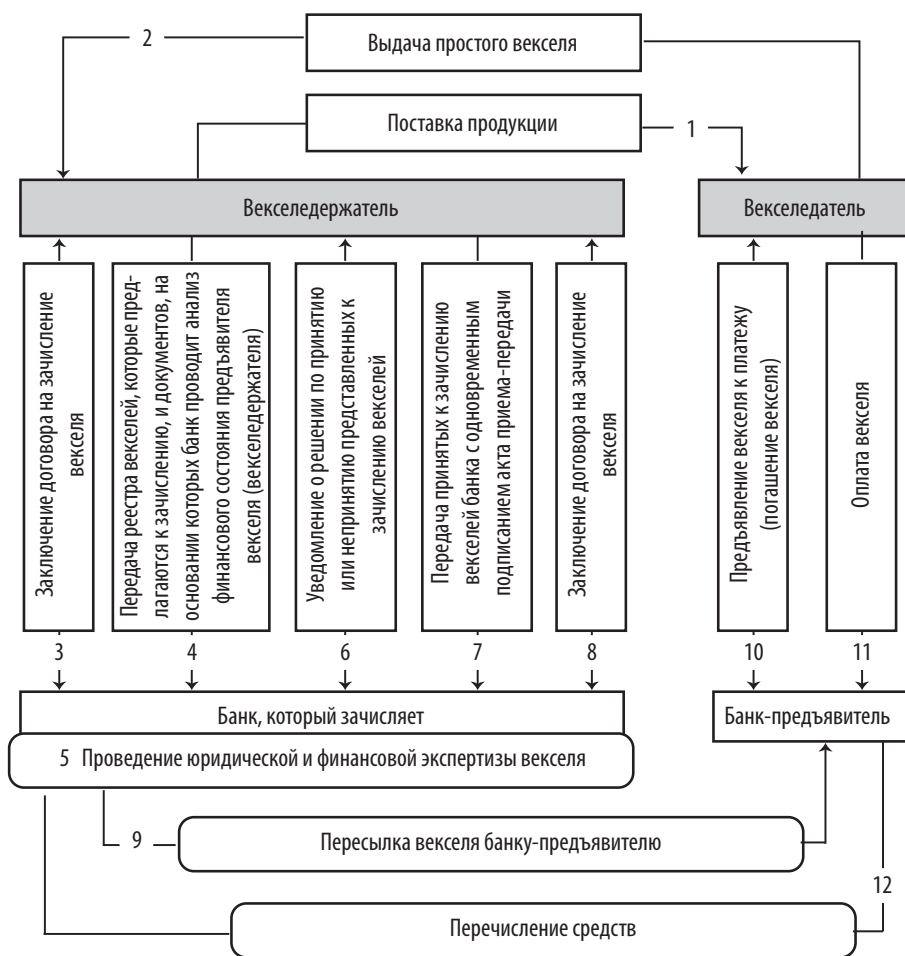

Рис. 2.14. Зачисление переводного векселя с четырьмя участниками



Рис. 2.15. Пример применения векселей в Украине

Участники операций:

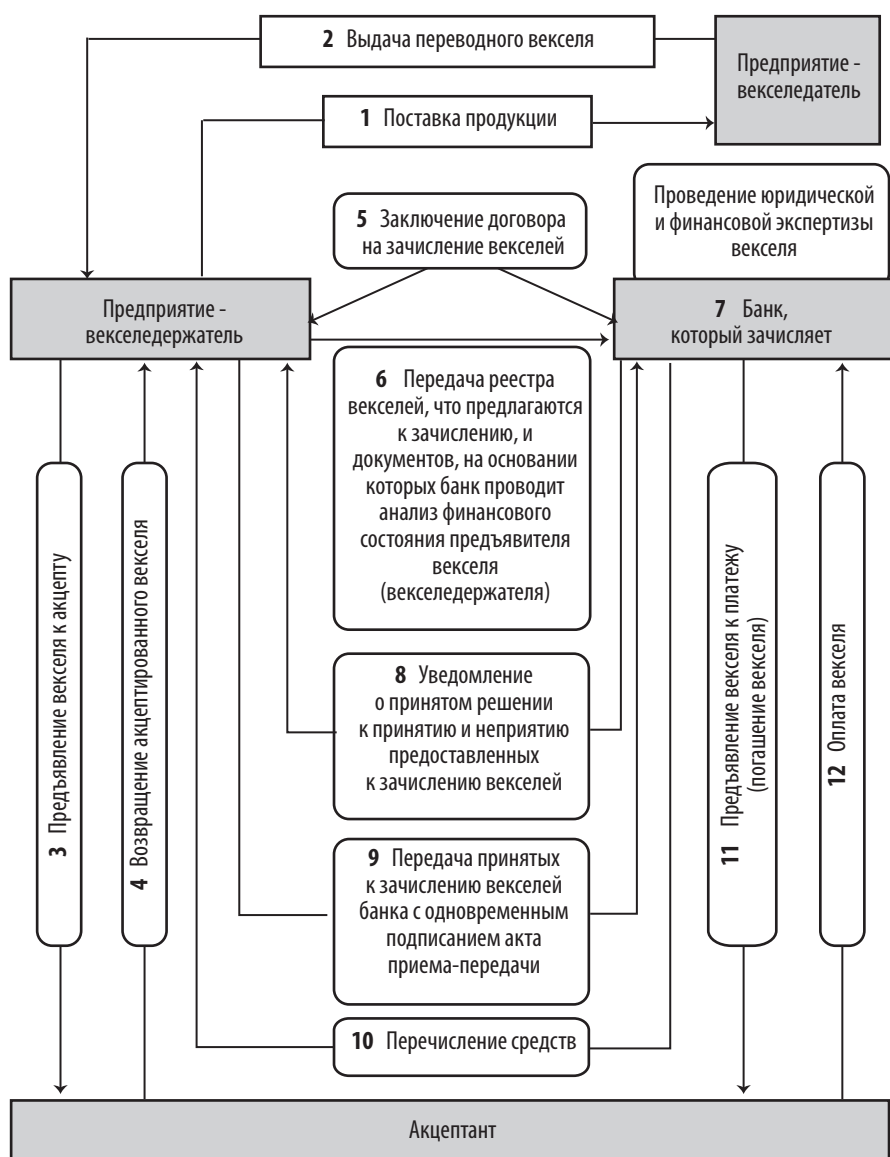
А – поставщик комплектующих для завода;

Б – завод-производитель ликвидной продукции (на картотеке);

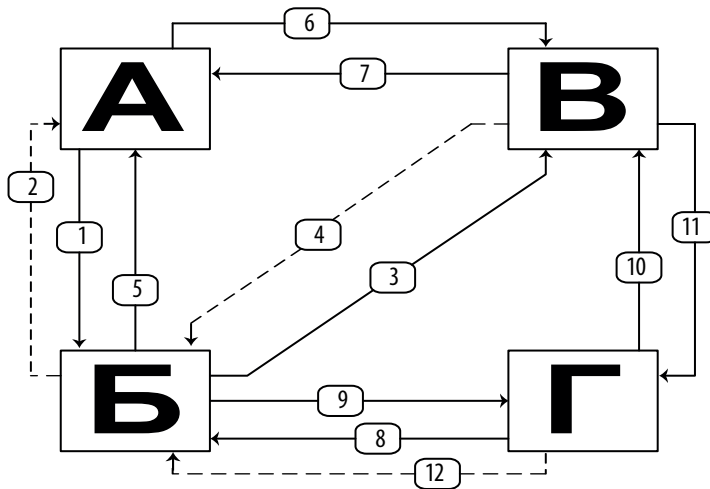
В – покупатель (возможно, дочерняя фирма от «Б»);

Г – фирма-продавец услуг (маркетинговых, информационных, брокерских);

1 – «А» поставляет «Б» комплектующие на 100 единиц;

2 – «Б» не рассчитывается с «А» (отсутствуют средства);

3 – «Б» продает «В» ликвидную продукцию на 150 единиц;

4 – «В» должен «Б» сумму в 150 единиц

5 – «Б» выдает «А» переводной вексель на 100 единиц (плательщик – В»);

6 – «А» предъявляет «В» вексель к оплате;

7 – «В» производит оплату векселя в полном объеме (100 единиц);

8 – «Г» проводит для «Б» продажу услуг на сумму 50 единиц;

9 – «Б» выдает «Г» переводной вексель на 50 единиц (плательщик – «В»);

10 – «Г» предъявляет «В» вексель к оплате;

11 – «В» производит оплату векселя в полном объеме (50 единиц)



Рис. 2.16. Сравнительная характеристика векселя и чека



Рис. 2.17. Расчет с использованием аккредитива

1 – покупатель поручает банку, который его обслуживает, открыть аккредитив; 2 – банк покупателя открывает аккредитив; 3 – банк покупателя извещает покупателя об открытии аккредитива, 4 – банк покупателя сообщает банку поставщика об открытии аккредитива поставщику на конкретную сумму; 5 – банк поставщика извещает поставщика об открытии аккредитива; 6 – отгрузка товара; 7 – покупатель сообщает в банк о выполнении условия аккредитива, то есть дает приказ на раскрытие аккредитива; 8 – банк покупателя направляет банку поставщика сумму средств с аккредитива; 9 – банк поставщика зачисляет средства на счет поставщика; 10– банк поставщика сообщает об этом своему клиенту.

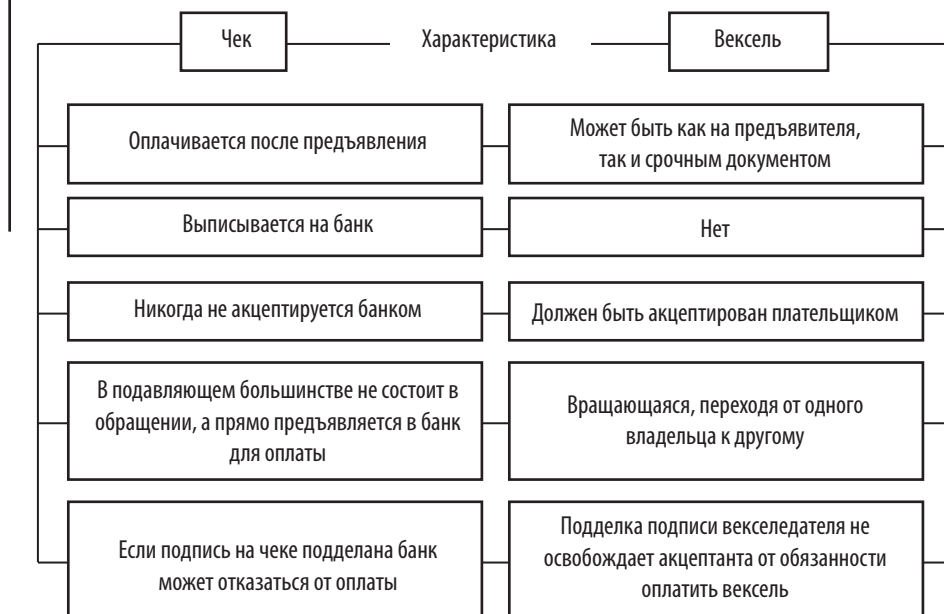
Тема 2. Денежный оборот и денежные потоки

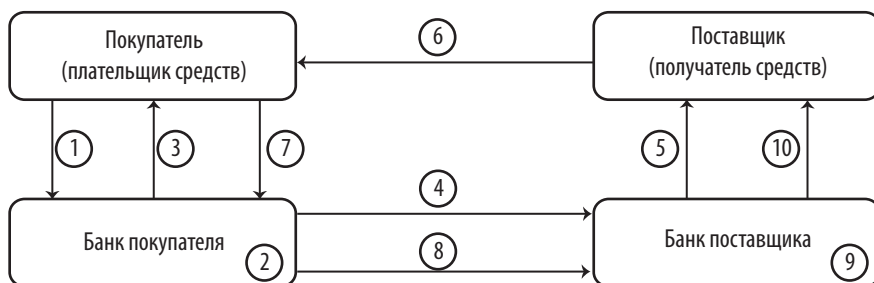

Рис. 2.18. Схема расчетов по документарному инкассо

1. Экспортер заключает контракт с импортером о продаже товаров на условиях расчетов по документарному инкассо и отправляет ему товар (1a). 2. Экспортер отправляет своему банку инкассовое поручение и коммерческие документы. 3. Банк экспортера пересылает инкассовое поручение и коммерческие документы банка, который представляет (или банку импортера). 4. Банк, который представляет, предоставляет эти документы импортеру. 5. Импортер оплачивает документы банка, инкассирует (или своему банку). 6. Банк инкассирующий переводит платеж банку-ремитенту (или банку экспортера). 7. Банк-ремитент зачисляет переводную сумму на счет экспортера.

2.3. Масса денег в обороте. Денежные агрегаты и денежная база

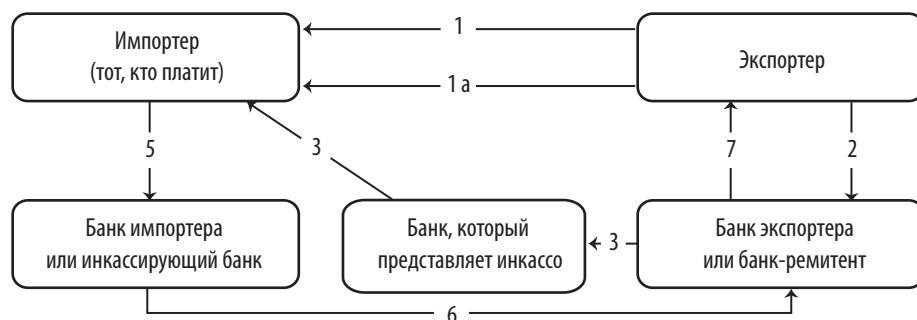

Рис. 2.19. Стадии создания денежной массы



Рис. 2.20. Структура денежной массы

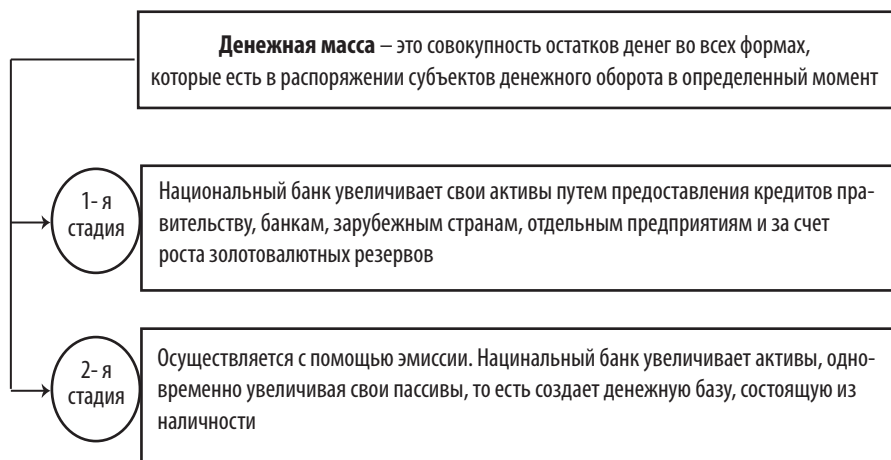

Рис. 2.21. Факторы, которые влияют на денежную массу

2.4. Скорость обращения денег и закон денежного обращения

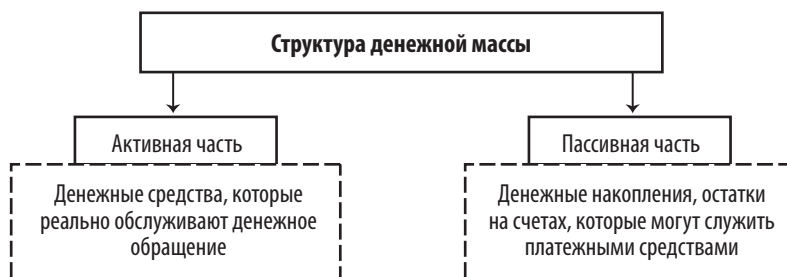
Таблица 2.2

Расчетные формулы

Расчетная формула	Значение условных обозначений
1	2
$Г_б = Г_{вип} + Г_{рез}$	где: $Г_б$ – величина денежной базы, $Г_{вип}$ – сумма наличных, выпущенных центральным банком и не возвращенных в его фонды; $Г_{рез}$ – сумма денежных средств (резервов), которые находятся на корреспондентских счетах банков в центральном банке.
$P_э = K + ЗК + МБК + ВСФ - A_о - O_p$	где $P_э$ – дополнительный, или свободный, резерв; K – капитал банка; $ЗК$ – привлеченные банком средства, депозиты; $МБК$ – сальдо задолженности банка по межбанковскому кредиту, включая и кредиты НБУ; $ВСФ$ – отчисления в центральный страховой фонд; $A_о$ – вклады банка в активные операции, не возвращенные на данный момент; O_p – обязательные резервы

Тема 2. Денежный оборот и денежные потоки

Окончание табл. 2.2

1	2
$\Delta M = \Delta R \times 1$	где ΔM – прирост денежной массы; ΔR – начальный прирост резервов; r – норма обязательного резервирования
$mm = (M_0 + D) / (M_0 + R)$	где mm – показатель фактического уровня мультипликатора; M_0 – масса наличных денег в обращении вне банков; D – масса денег в депозитах коммерческих банков; R – сумма резервов банка.
$K_m = M / ВВП$	где K_m – уровень монетизации, M – масса денег на конец года, взята по агрегату МЗ.
$V = PQ / M$	где V – скорость обращения денег; P – средний уровень цен на товары и услуги; Q – физический объем товаров и услуг, реализованных в данном периоде; M – средняя масса денег, находящихся в обращении за данный период



Найдите соответствующее толкование

Таблица 2.3

Термины

1. Денежный агрегат	4. Денежный мультипликатор	7. Безакцептные платежи	10. Аккредитив
2. Масса денег	5. Скорость оборота денег	8. Денежные потоки	11. Уравнение обмена
3. Денежная база	6. Бенефициар	9. Денежный оборот	12. Открытая экономика

Определения:

- 1) лицо, в пользу которого открыт аккредитив;
- 2) это запасы всей наличности, находящейся в обороте вне банковской системы и в кассах банков, а также сумма резервов коммерческих банков на их корреспондентских счетах в центральном банке;
- 3) показатель денежной массы, в котором собрана определенная ее часть, например, M_0 – масса наличных денег в обращении;
- 4) денежный документ, по которому одно кредитное учреждение по заявлению клиента поручает другому осуществить за счет специально забронированных для этого средств оплату товарно-транспортных документов за отгруженные товары или оказанные услуги или выплатить предъявителю определенную сумму денег;

- 5) совокупность денежных средств в любой их форме, которая есть в распоряжении экономических субъектов в данный момент;
- 6) расчетная зависимость, согласно которой произведение величины денежной массы на скорость оборота равно номинальному национальному доходу;
- 7) части денежного оборота, отражающие определенные платежи (например, за товары, услуги, труд), формирование и использование финансовых ресурсов государства и т. д.;
- 8) экономическая система, которая имеет широкие связи с мировым рынком;
- 9) совокупность перемещений денежных средств между экономическими субъектами в процессе обмена относительно погашения денежных обязательств;
- 10) показатель, характеризующий частоту, с которой каждая единица имеющихся в обороте денег используется в среднем для реализации товаров и услуг за определенный период;
- 11) процесс создания новых банковских депозитов (безналичных денег) при кредитовании и инвестировании банками клиентуры на основе дополнительных (свободных) резервов;
- 12) платежи, осуществляемые на основании платежных требований, вылаты, не требующие согласия плательщика



Вопросы для самодиагностики знаний

1. Определите сущность и основные черты денежного оборота. Какие дискуссии ведутся в литературе по этому поводу?
2. Охарактеризуйте основные сектора денежного обращения.
3. Охарактеризуйте роль и функции денежного обращения на всех фазах общественного производства.
4. Дайте определение денежного потока.
5. Охарактеризуйте денежные потоки между субъектами хозяйствования.
6. Назовите основные предположения по условной модели совокупного денежного оборота.
7. Сделайте схематическое отображение общего движения товаров, услуг и денег.
8. Почему необходимо осуществлять балансировку денежных потоков в Украине?
9. На достижение каких стратегических целей должны быть направлены балансировки денежных потоков в Украине?

Тема 2. Денежный оборот и денежные потоки

10. Объясните, почему в открытой экономике наличие чистого импорта вызывает необходимость притока капитала, а чистого экспорта – оттока капитала из страны?
11. Что происходит с денежным оборотом, если при чистом импорте не будет притока капитала? Как это повлияет на уровень банковского процента?
12. В чем заключается проблема обеспечения равновесия между производством и денежной сферой?
13. Дайте определение безналичного денежного обращения.
14. Назовите основные принципы организации безналичных расчетов.
15. Охарактеризуйте основные формы безналичных расчетов.
16. Раскройте порядок организации расчета с помощью платежного требования-поручения и платежного поручения.
17. Назовите и объясните особенности векселя как базового обязательства, которые придают ему силу личного вексельного права.
18. Составьте схему расчета с помощью чека.
19. Охарактеризуйте разницу между расчетами с помощью чеков и векселей.
20. Какие виды аккредитивов наиболее распространены в Украине и почему?
- 21) В чем заключаются основные преимущества при применении инкассовой формы расчетов?
22. Объясните, какие различия свойственны сфере наличного обращения денег?
23. Назовите основные каналы поступления наличных денег в обращение и каналы их обратного поступления в кассы предприятия и банки.
24. Почему существуют два подхода к измерению массы денег – через денежную базу и через денежные агрегаты?
25. Дайте определение денежной массе.
26. Охарактеризуйте зависимость между денежной базой и денежной массой.
27. Входит ли в агрегат М0 запас наличности в кассах коммерческих банков? Обоснуйте свой ответ.
28. Какие денежные инструменты входят в агрегат М2?
29. Входит ли в агрегат М3 запас денег, который хранят коммерческие банки на своих корсчетах в центральном банке? Обоснуйте свой ответ.
30. В чем заключается экономическая сущность денежно-кредитного мультипликатора?
31. Как определяется скорость обращения денег?
32. Какие факторы влияют на скорость движения денег?
33. Когда рост скорости денег можно расценивать как положительное явление, а когда как отрицательное?

34. Чем отличается понятие денежного обращения и денежного потока? Что общего между ними?
35. Что является основой для построения модели денежного обращения?
36. В чем заключается проблема монетизации ВВП?
37. В чем главное преимущество безналичного оборота над наличным?
38. Почему в разных странах применяется свой набор денежных агрегатов и чем обусловлено разное наполнение каждого из них?



Тестовые задания

Выберите правильный вариант ответа (один или несколько) на поставленные вопросы.

1. Характерными признаками денежного обращения являются:

- а) односторонность, прямолинейность, эквивалентность;
- б) односторонность, неэквивалентность;
- в) эквивалентность, прямолинейность, обратная платная основа;
- г) все ответы неверны.

2. В модели денежного обращения существует несколько видов рынков, связанных между собой различными денежными потоками. Назовите эти рынки.

- а) рынок ресурсов, рынок продуктов, денежный рынок;
- б) рынок продуктов, рынок ресурсов, денежный рынок, мировой рынок;
- в) денежный рынок, рынок капиталов, фондовый рынок;
- г) рынок продуктов, рынок ресурсов, рынок капиталов, мировой рынок.

3. На микроуровне денежного обращения деньги выступают как:

- а) только как деньги, с их помощью осуществляется распределение и перераспределение произведенного продукта;
- б) как знаки, которые не имеют собственной стоимости;
- в) как богатство;
- г) все ответы неверны.

4. К субъектам денежного обращения относятся:

- а) фирмы, домашние хозяйства, государственные структуры, финансовые посредники;
- б) фирмы, государственные структуры, финансовые посредники;

в) государственные структуры, домашние хозяйства, рынок капиталов, финансовые посредники;

г) государственные структуры, домашние хозяйства, финансовые посредники.

5. Признак денежного обращения, который проявляется в постоянном отдалении денег от эмитента, называется ...

а) односторонность;

б) прямолинейность;

в) эквивалентность;

г) все ответы неверны.

6. Главной функцией финансовых посредников в процессе денежного обращения является ...

а) распределение и перераспределение национального дохода и продукта;

б) создание и реализация валового национального продукта;

в) аккумуляция временно свободных денежных средств и предоставление их во временное пользование на условиях срочности, платности и возвратности;

г) все ответы неверны.

7. Денежный оборот складывается из отдельных каналов денег между ...:

а) коммерческими банками;

б) банками и населением;

в) предприятиями и организациями;

г) все ответы верны.

8. Момент осуществления платежа должен быть максимально приближенным к сроку отгрузки товаров, выполнения работ, оказания услуг. Это один из признаков ...

а) расчетов наличными;

б) безналичных расчетов;

в) денежного обращения;

г) все ответы верны.

9. Денежно-кредитным мультипликатором называется ...

а) процесс, характеризующий структурные изменения денежной массы, создания новых банковских депозитов;

б) соотношение между денежной массой и денежной базой;

в) процесс непрерывного движения денежных знаков в наличной и безналичной формах;

г) все ответы неверны.

10. Совокупность наличных и безналичных покупательных и платежных средств, обеспечивающих обмен товаров в народном хозяйстве – это определение ...

- а) денежной массы;
- б) денежной базы;
- в) капитала;
- г) финансов;

11. Суть закона денежного обращения заключается в том, что ...

- а) количество денег, необходимых для обращения товаров, прямо пропорционально скорости обращения денежной единицы и обратно пропорционально сумме цен товаров;
- б) количество денег, необходимых для обращения товаров, прямо пропорционально сумме цен товаров и обратно пропорционально скорости обращения денежной единицы;
- в) скорость обращения денег прямо пропорциональна номинальному объему ВВП и обратно пропорциональна массе денег, находящихся в обращении;
- г) все ответы неверны.

12. Сектор денежного обращения, для которого характерно неэквивалентное движение денежных средств, но на возвратной платной основе – это:

- а) финансовый сектор;
- б) денежный сектор;
- в) кредитный сектор.

13. Жирорасчеты – это:

- а) движение денег в процессе товарного обращения, предоставления услуг, погашение долговых обязательств;
- б) разновидность безналичных расчетов, ведется банками и сберегательными кассами путем перечисления сумм с одного счета на другой;
- в) разновидность налично-денежного обращения;
- г) непрерывное движение денежных знаков в наличной и безналичной формах, обслуживающий все рыночные операции.

14. Расчетный документ, содержащий требование получателя непосредственно к плательщику об уплате суммы денег и поручение плательщика банку о совершении перевода указанной в нем суммы денег со своего счета на счет получателя – это:

- а) платежное требование-поручение;
- б) платежное поручение;
- в) гарантированное поручение;
- г) инкассовое поручение.

15. В налично-денежном обращении используются:

- а) казначейские билеты;
- б) аккредитив;
- в) дебетовые и кредитные карты;
- г) платежное поручение.

16. Денежная база – это:

- а) запасы всей наличности, находящейся в обращении вне банковской системы и в кассах банков, а также сумма резервов коммерческих банков на их корреспондентских счетах в центральном банке;
- б) совокупность наличных и безналичных платежных средств, обеспечивающих обмен товаров;
- в) деньги на текущих счетах банка;
- г) все ответы неверны.

17. В уравнении Фишера не существует следующего показателя:

- а) скорость обращения денег;
- б) масса денег, находящихся в обращении;
- в) средний уровень цен на товары и услуги;
- г) сумма цен товаров, проданных в кредит.

18. Автором закона денежного обращения является ...

- а) Фишер;
- б) Смит;
- в) Самуэльсон;
- г) Маркс.

19. Показатель, характеризующий частоту, с которой каждая денежная единица в обращении используется в среднем для реализации товаров и услуг за определенный период, называется ...

- а) масса денег в обращении;
- б) скорость эмиссии денежных купюр;
- в) скорость обращения денег;
- г) средняя частота использования денежной единицы в оплате доходов.

20. Денежный агрегат M1 включает в себя:

- а) всю наличность в обращении (банкноты, казначейские билеты, монеты), не учитывая наличные в кассах банков + деньги на текущих счетах в банках и на сберегательных счетах до востребования;

- б) деньги на текущих счетах банка + срочные и сберегательные депозиты в коммерческих банках, а также краткосрочные государственные ценные бумаги;
- в) все наличные деньги в обращении (банкноты, казначейские билеты, монеты), не учитывая наличные в кассах банков + долгосрочные частные депозиты и сберегательные сертификаты, а также ценные бумаги;
- г) деньги на текущих счетах банка + долгосрочные частные депозиты и сберегательные сертификаты, а также ценные бумаги.

21. Банк плательщика, открывающий аккредитив своему клиенту, – это

- а) бенефициар;
- б) банк-эмитент;
- в) исполняющий банк;
- г) все ответы неверны.

22. Размер денежно-кредитного мультипликатора зависит от:

- а) массы денег в обращении;
- б) скорости обращения денежной единицы;
- в) номинального объема ВНП;
- г) нормы обязательного резервирования.

23. Суть уравнения Фишера заключается в том, что ...

- а) величина скорости обращения денег прямо пропорциональна номинальному объему ВНП и обратно пропорциональна массе денег, находящихся в обращении;
- б) величина скорости обращения денег прямо пропорциональна массе денег, находящихся в обращении, и обратно пропорциональна номинальному объему ВВП;
- в) количество денег, необходимых для обращения товаров, прямо пропорционально сумме цен товаров и обратно пропорционально скорости обращения денежной единицы;
- г) все ответы неверны.

24. Движение денег, которое имеет определенное направление, связанное с обслуживанием движения товаров и услуг, называется ...

- а) денежным обращением;
- б) денежным потоком;
- в) денежной эквивалентностью;
- г) все ответы неверны.

25. Расчетный документ, используемый в безналичном денежном обращении, который содержит требование плательщика банку об осуществлении перевода указанной в нем суммы денег со своего счета на счет получателя, – это:

- а) чек;
- б) аккредитив;
- в) платежное поручение;
- г) вексель.

26. Величина денежной массы в стране увеличивается если ...

- а) растет денежная база;
- б) снижается норма минимального резервного покрытия;
- в) уменьшается денежная база;
- г) все ответы неверны.

27. К пассивной части структуры денежной массы относят:

- а) средства, реально обслуживающие денежное обращение;
- б) денежные накопления, остатки на счетах, которые могут служить платежным средством;
- в) совокупность безналичных платежных средств;
- г) все ответы неверны.

28. Особенности векселя:

- а) абстрактность;
- б) конкретность срока платежа;
- в) стабильность;
- г) законодательно установленная форма.

29. У модели совокупного денежного оборота существует:

- а) 17 денежных потоков;
- б) 14 денежных потоков;
- в) 15 денежных потоков;
- г) 16 денежных потоков.



Аккредитив – денежный документ, по которому одно кредитное учреждение по заявлению клиента поручает другому осуществить за счет специально заброни-

рованных для этого средств оплату товарно-транспортных документов за отгруженные товары или оказанные услуги или выплатить предъявителю аккредитива определенную сумму денег.

Безналичный оборот – сумма платежей за определенный период времени, осуществляемых без использования наличных денег. Он осуществляется двумя способами: переводом денежных средств с одного счета на другой в кредитных учреждениях и проведением взаимозачетов встречных требований без использования наличных денег.

Налично-денежный оборот – часть денежного оборота, равная сумме всех платежей, совершенных в наличной форме за определенный период времени.

Денежная масса – это совокупность наличных и безналичных покупательных и платежных средств, обеспечивающих обращение товаров и услуг в народном хозяйстве.

Денежный агрегат – это показатель объема и структуры денежной массы.

Денежный мультипликатор – это процесс, характеризующий структурные изменения денежной массы, создания новых банковских депозитов при кредитовании банками клиентуры на основе дополнительных или свободных, резервов, поступившие в банк снаружи.

Денежно-кредитный мультипликатор – это коэффициент увеличения (сокращения) избыточных резервов банковской системы, который вследствие процесса создания новых банковских депозитов (безналичных денег) в процессе кредитования клиентов банками на основе дополнительных свободных резервов, поступившие в банк снаружи.

Государственное регулирование денежной сферы – в рыночной экономике означает совокупность мероприятий, проводимых государством в денежном обращении с целью обеспечения постоянства национальной валюты, сдерживание инфляционного процесса и гибкого обеспечения денежной массой потребностей сферы обращения.

Жирорасчеты (от итал. *Giro* – оборот, обращение) – разновидность безналичных расчетов, проводимых банками и сберегательными кассами путем перечисления сумм с одного счета на другой.

Платежное требование-поручение – это расчетный документ, содержащий требование получателя непосредственно к плательщику уплатить сумму денег и поручение плательщика банку, который его обслуживает, осуществить перевод установленной плательщиком суммы денег со своего счета на счет получателя.

Платежное требование – это расчетный документ, содержащий требования истца или договорного описания – получателя; банк, обслуживающий плательщика, может осуществить без согласия плательщика перечисление определенной суммы денег со счета плательщика на счет получателя.

Платежное поручение – это расчетный документ, содержащий поручение плательщика банку, другому учреждению-члену платежной системы осуществить перевод указанной в нем суммы денег со своего счета на счет получателя.

Простой (соло) вексель – ценная бумага и вид кредитных денег в виде срочного обязательства, составленного в письменном виде в определенной форме, удостоверяющий обязательство получателя займа уплатить заемщику подлежащий возврату долг в указанный срок.

Чек – установленной формы денежный документ, содержащий безусловный приказ владельца счета (чекодателя) в кредитном учреждении о выплате держателю чека указанной суммы. Чек может использоваться юридическими и физическими лицами для обеспечения безналичных расчетов.

ТЕМА 3. ДЕНЕЖНЫЙ РЫНОК



Компетенции по дескрипторам Национальной рамки квалификаций, которыми должен обладать студент после изучения этой темы

Знания:

- знать сущность и особенности функционирования денежного рынка и его структурных элементов;
- знать сущность, классификацию и специфические черты ценных бумаг, обращающихся на фондовом рынке Украины;
- знать пути определения характеристик различных ценных бумаг;
- понимать различия в процедурах расчета доходности различных групп ценных бумаг.

Умения:

- уметь проводить сравнительную характеристику ценных бумаг, находящихся в обращении в Украине;
- уметь отличать и правильно классифицировать ценные бумаги, обращающиеся на украинском рынке ценных бумаг, по группам;
- уметь определять и анализировать доходность инвестированных средств в различные виды ценных бумаг.

Коммуникация:

- установление коммуникативного контакта с различными типами субъектов денежного рынка;
- способность формировать предложения по формированию структуры инвестиционного портфеля.

Автономность и ответственность:

- способность к дальнейшему обучению;
- ответственность за качество предоставленных расчетов и предложений.



3.1. Сущность и особенности функционирования денежного рынка



Рис. 3.1. Потоки денежных средств



Рис. 3.2. Структура денежного (финансового) рынка

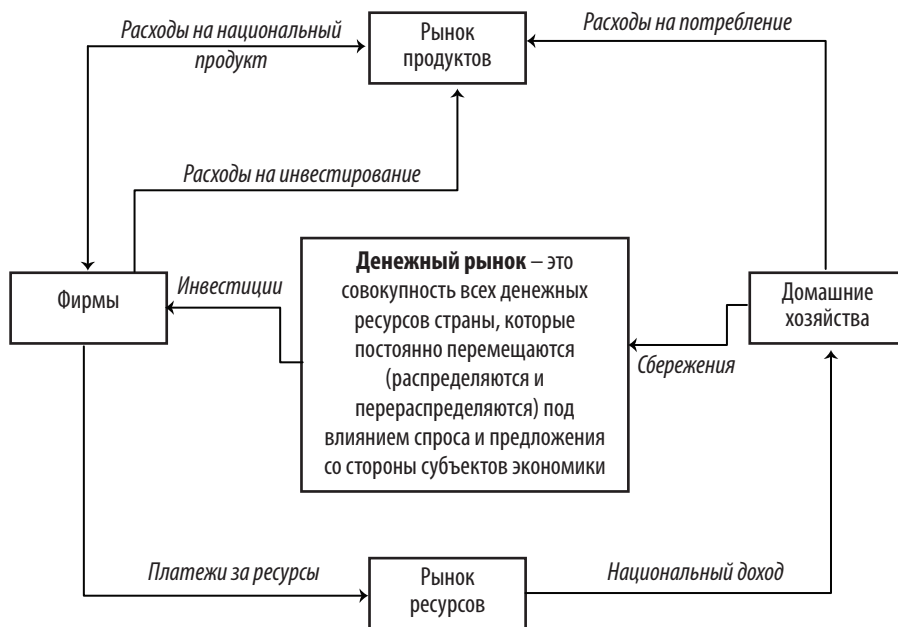

Рис. 3.3. Субъекты, участвующие в операциях купли-продажи денег

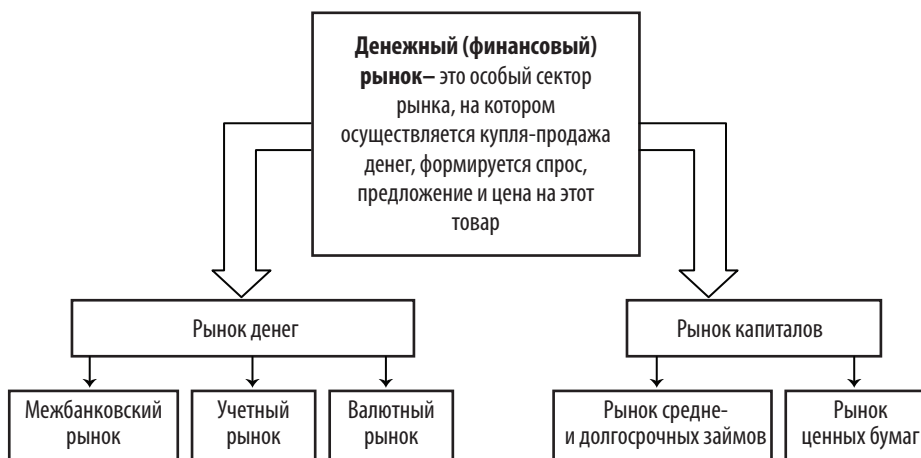

Рис. 3.4. Общая схема взаимосвязи между объектами и инструментами денежного рынка

3.2. Институциональная модель денежного рынка

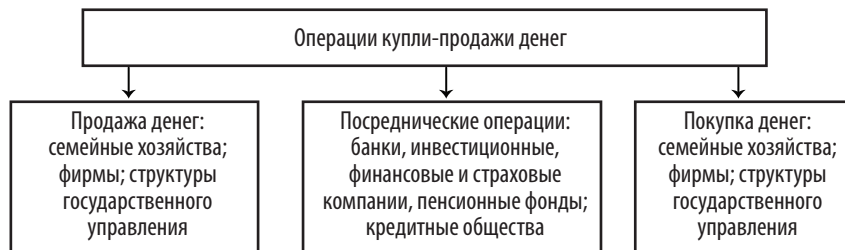

Рис. 3.5. Схема системной структуризации денежного рынка

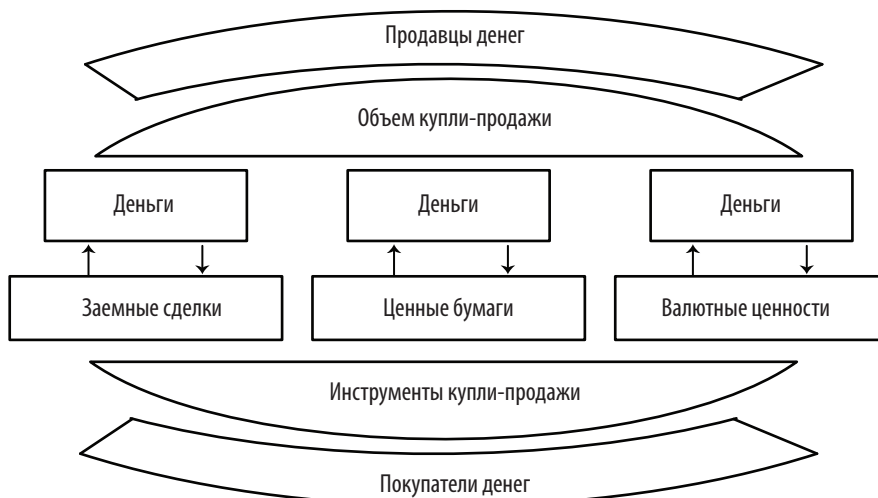

Рис. 3.6. Схема движения денежных потоков на финансовом рынке (прямое и косвенное финансирование)

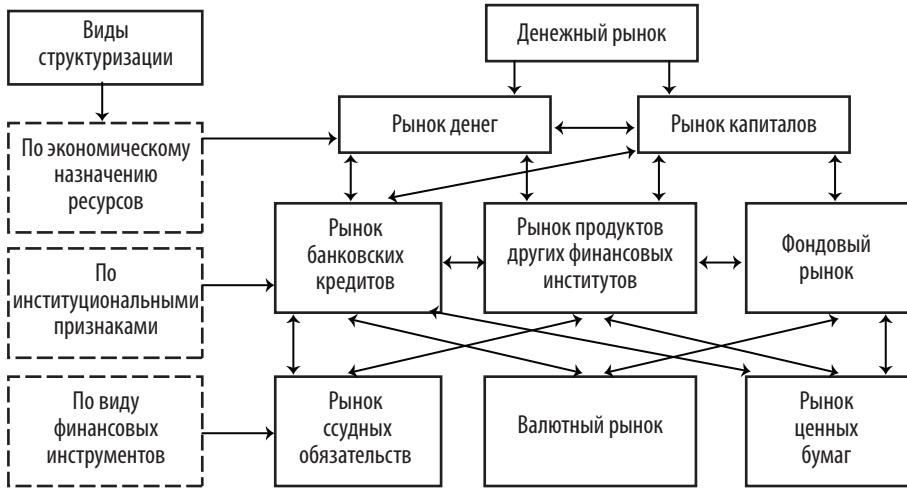

Рис.3.7. Характеристика видов рынка

Тема 3. Денежный рынок

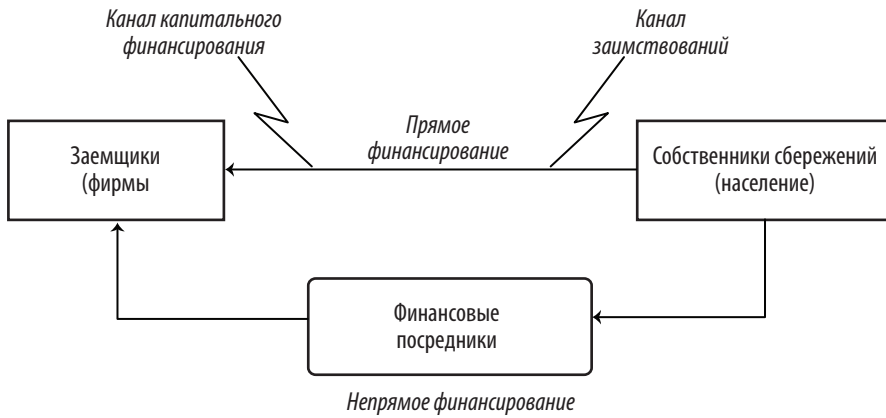

Рис. 3.8. Инфраструктура рынка ценных бумаг Украины

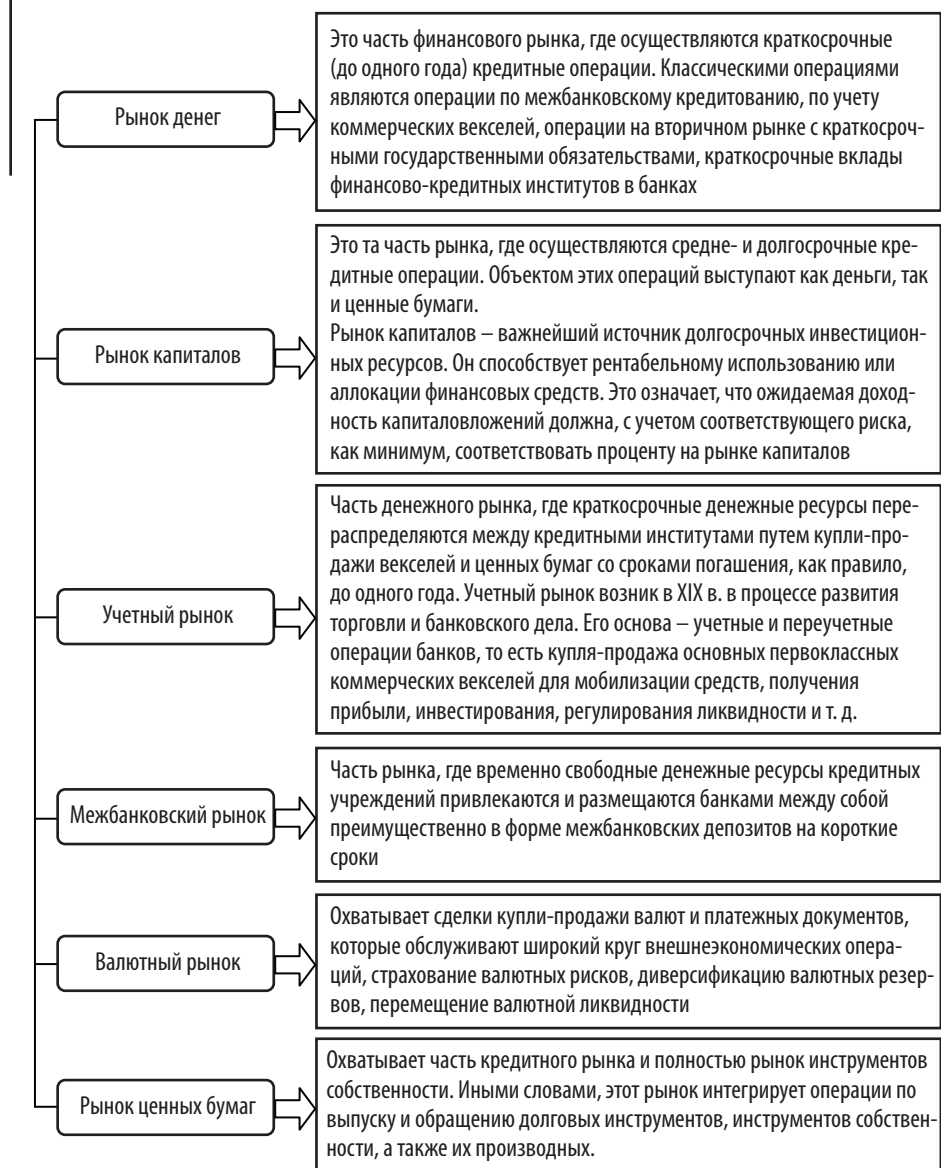

Рис. 3.9. Виды рынка ценных бумаг

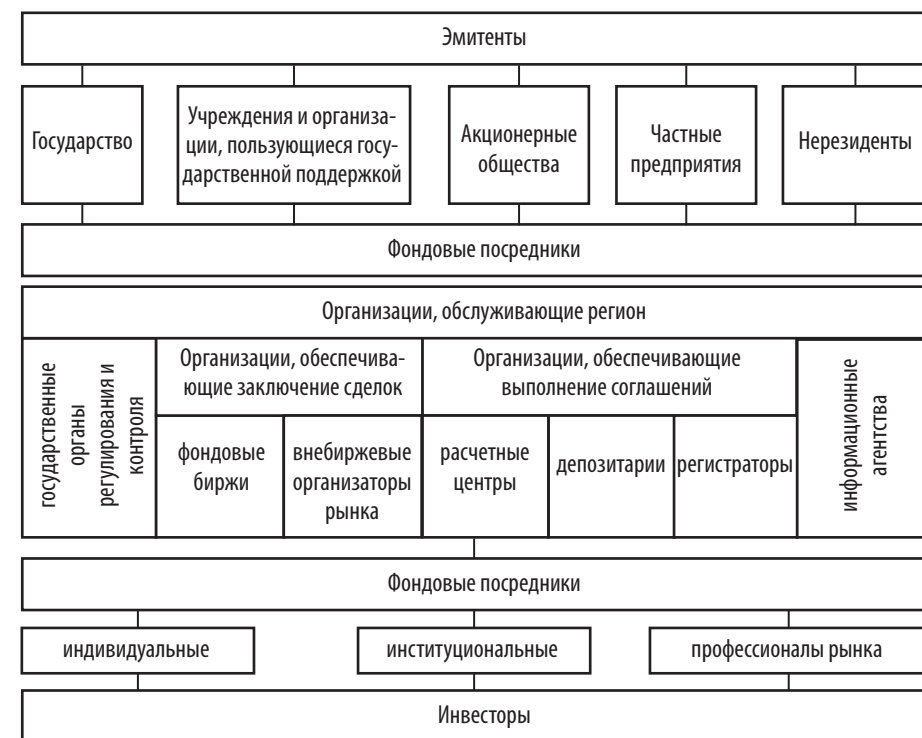

Рис. 3.10. Группы ценных бумаг

Тема 3. Денежный рынок

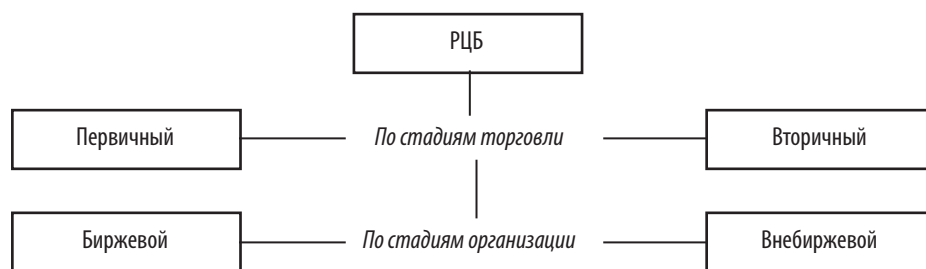

Рис. 3.11. Виды векселей

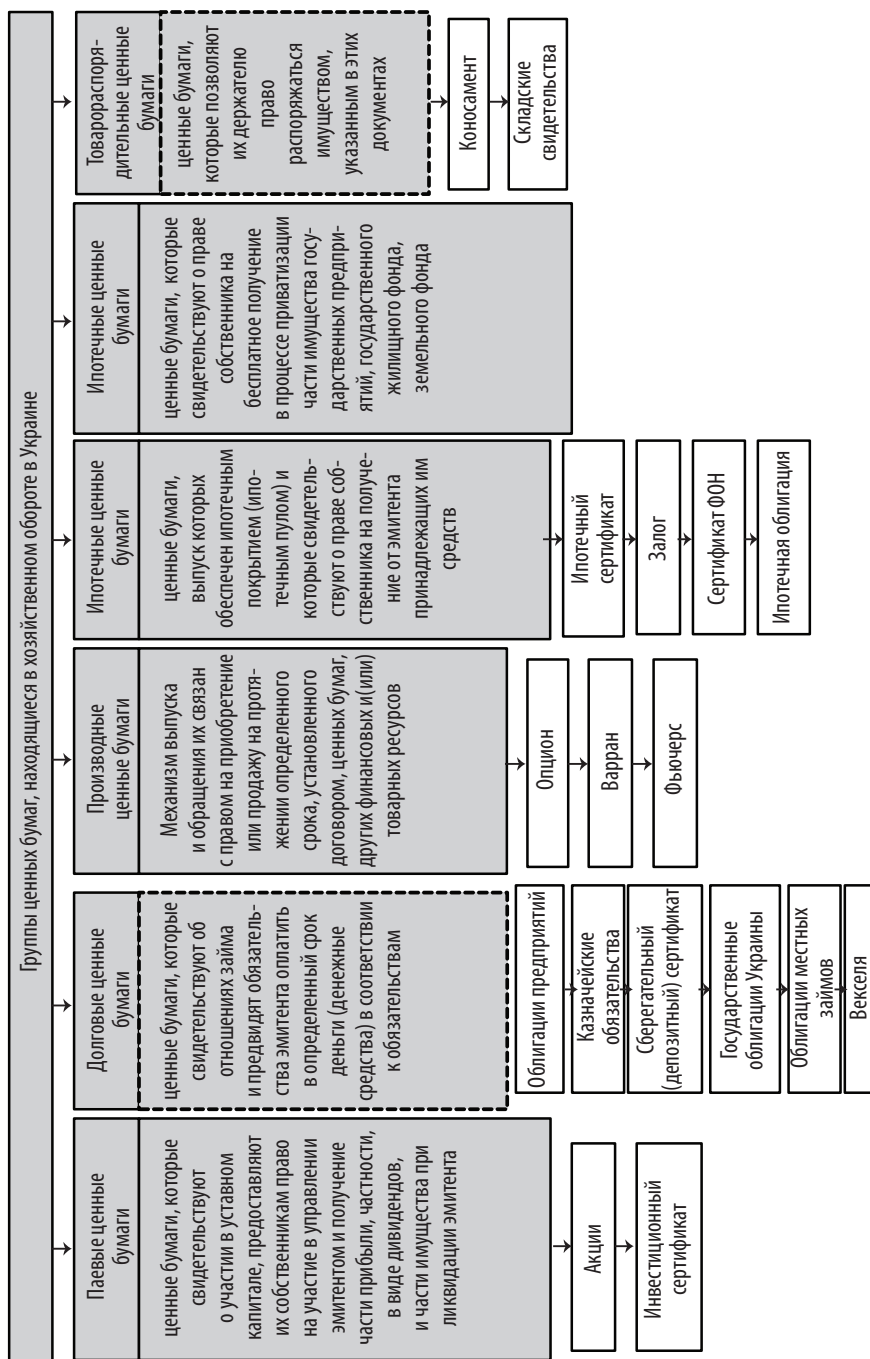

Рис. 3.12. Классификация акций

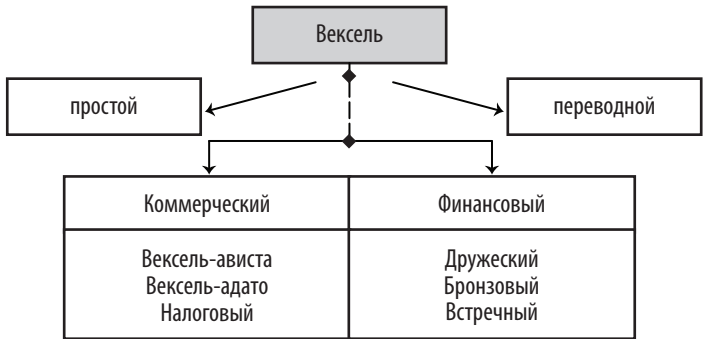

Рис. 3.13. Классификация опционов

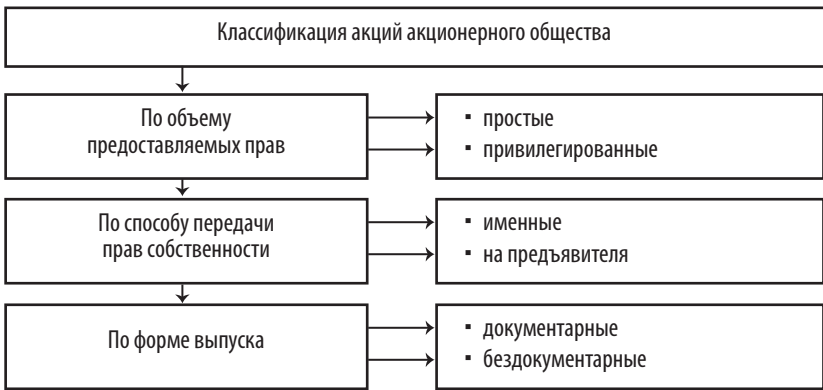

Найдите соответствующее толкование

Таблица 3.1

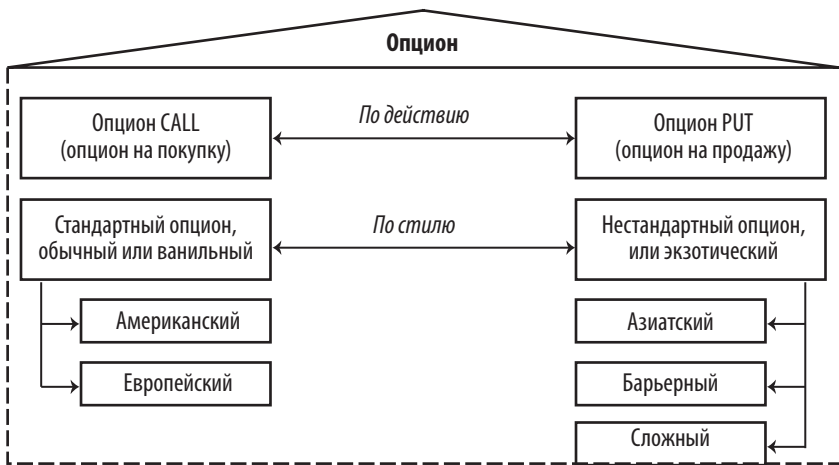
Термины

1. Денежный рынок	4. Конкурентный рынок	7. Учетный процент	10. Рынок капитала
2. Маржа	5. Косвенное финансирование	8. Финансовый инструмент	11. Акция
3. Межбанковский процент	6. Рынок денег	9. Финансовый посредник	12. Облигация

Определения:

- 1) сектор денежного рынка, на котором покупаются и продаются среднесрочные и долгосрочные средства (более одного года);
- 2) перемещения денег между субъектами рынка через финансовых посредников;
- 3) процент по кредитам, выдаваемым одним коммерческим банком другому;
- 4) ценная бумага без установленного срока обращения, удостоверяющая долевое участие в уставном фонде акционерного общества, подтверждает членство в акционерном обществе и право на участие в управлении им, дает право его владельцу на получение части прибыли в виде дивиденда, а также на участие в разделе имущества при ликвидации акционерного общества;
- 5) совокупность денежных институтов, направляющих потоки денежных средств от собственников (продавцов) к заемщикам (покупателей);
- 6) процент, установленный как плата за кредиты, предоставляемые центральным банком коммерческим банкам;
- 7) сектор денежного рынка, где объектом сделок являются краткосрочные финансовые инструменты (до одного года);
- 8) ценная бумага, которая удостоверяет внесение ее владельцем денежных средств и подтверждает обязательство возместить ему номинальную стоимость этой бумаги в предусмотренный в ней срок с выплатой фиксированного процента;
- 9) рынок, на котором ни один из участников не имеет возможности влиять на цену;
- 10) разница между ставками ссудного и депозитного процента, которая представляет собой прибыль банка;
- 11) финансовый актив или ценная бумага;
- 12) субъект рынка, целью деятельности которого является торговля финансовыми инструментами.



1. Что такое денежный рынок? Почему его называют условным рынком?
2. Что является объектом и кто выступает субъектом денежного рынка?
3. Охарактеризуйте структуру денежного рынка.
4. Чем отличаются операции купли-продажи на денежном и на товарном рынках?
5. Что является инструментом купли-продажи на денежном и на товарном рынках?
6. Какие виды инструментов используются на денежном рынке?
7. Охарактеризуйте субъектов денежного рынка.
8. Дайте характеристику институциональной схемы денежного рынка.
9. Чем характерны потоки денег в секторе опосредствованного финансирования?
10. Что такое сектор прямого финансирования?
11. Могут банки работать в секторе прямого финансирования денежного рынка?
12. Чем отличаются каналы прямого и косвенного финансирования на денежном рынке?
13. Чем отличается денежный рынок от рынка денег, а рынок денег – от рынка капиталов?
14. При каких обстоятельствах происходит отклонение реальной процентной ставки от номинальной и какое влияние это имеет на денежный рынок?
15. Охарактеризуйте особенности и основные составные части рынка капиталов.
16. Дайте краткую характеристику процесса установления рынка денег и рынка капиталов в Украине с момента ее независимости.
17. Охарактеризуйте учетный рынок.
18. Раскройте назначение и роль межбанковского рынка.
19. Дайте определение валютного рынка.
20. В чем разница между первичным и вторичным рынком ценных бумаг?
21. Охарактеризуйте деятельность на рынке ценных бумаг в Украине.
22. Почему вторичные рынки ценных бумаг не создают капитала для эмитентов ценных бумаг?

23. Почему ликвидность и непрерывность вторичного рынка ценных бумаг важна для эффективного функционирования первичного рынка?
24. В чем заключается главная разница между акциями и облигациями?
25. Какие ценные бумаги могут быть отнесены к производным?
26. Что такое закладная?
27. Охарактеризуйте принцип деятельности фондовой биржи.
28. Какие основные тенденции современной учетной политики НБУ?
29. Назовите основные причины слабой развитости рынка ценных бумаг в Украине.
30. Чем цена на денежном рынке отличается от цены на товарном рынке?
31. Охарактеризуйте принципы деятельности таких посредников на рынке ценных бумаг как «медведь», «бык», «заяц».
32. Раскройте историю появления срочных финансовых инструментов.
33. Какие группы ценных бумаг действуют на территории Украины согласно действующему законодательству?
34. Раскройте сущность онкольного кредита.
35. Дайте характеристику таким понятиям как «моноцентрическая биржевая система» и «полицентрическая биржевая система».
36. Осветите историю возникновения производного ценной бумаги – фьючерса.



Тестовые задания

Выберите правильный вариант ответа (один или несколько) на поставленные вопросы.

1. Что такое акция? (2 ответа)

- А) стандартный документ, который удостоверяет право приобрести (продать) ценные бумаги (товары, средства) на определенных условиях в будущем, с фиксацией цены на время заключения такого документа;
- Б) это ценная бумага, удостоверяющая право владельца на участие в капитале предприятия;
- В) паевая ценная бумага;
- Г) вид долговой инвестиционной ценной бумаги.

2. Что соответствует разъяснению: стандартный документ, который удостоверяет обязательство приобрести (продать) ценные бумаги, (возможно, еще не изготовленные) товары или средства в определенное время и на определенных условиях в будущем, с фиксацией цен на момент выполнения обязательств сторонами контракта?

- А) облигация;
- Б) фьючерсный контракт;
- В) своп;
- Г) акция.

3) Что такое своп?

- А) соглашение между двумя участниками рынка об обмене в будущем платежами в соответствии с условиями соглашения;
- Б) представляет собой долговой документ;
- В) денежный поток в виде дивидендов;
- Г) среднегодовая (или другая приемлемая) норма доходности.

4) Облигация – это договор о займе, а значит должен соответствовать основным ее принципам.

- А) платность – за пользование займом заемщик выплачивает кредитору вознаграждение, составляющее определенный процент от суммы займа, выплачивается в течение срока действия ценной бумаги;
- Б) возвратности – указанная сумма должна быть возвращена ее владельцу;
- В) срочности – это возвращение должно быть осуществлено в четко определенный срок, указанный в условии выпуска ценной бумаги;
- Г) все ответы подходят.

5) Может ли облигация, как и любая другая ценная бумага, быть именной и на предъявителя, свободно обращающаяся и с ограниченным кругом обращения?

- А) да;
- Б) нет.

6) Что такое эмиссия денег? (2 ответа)

- А) вливание денежных средств в денежный поток (оборот);
- Б) процесс, используемый государством в случае нехватки денежных средств в национальном обороте или при замене старой валюты;
- В) условная оценка качества (надежности) денег;
- Г) процесс уравнивания инвесторами риска цены денег.

7) Что такое Голубые фишки? (2 ответа)

- А) обыкновенная акция и ценные бумаги хорошо известной фирмы;
- Б) наиболее ликвидные ценные бумаги на рынке;
- В) документы, которые выдает лицо или учреждение на право получения предъявителем определенной суммы денег или др. ценностей;
- Г) вид приватизационных бумаг, предназначенный для приватизации государственного жилищного фонда и другого государственного имущества.

8) Какие акции предоставляют владельцу преимущества при голосовании на собраниях акционеров – право на несколько голосов?

- А) именные;
- Б) конвертируемые;
- В) привилегированные;
- Г) доходные.

9) Как рассчитывается курс акций?

- А) Дивиденд / Банковский процент * 100%;
- Б) Банковский процент / Дивиденд * 100%;
- В) (Дивиденд-Банковский процент) * 1/3 * 100%;
- Г) (Дивиденд-Банковский процент) * 100%.

10) Какие виды ценных бумаг относятся к паевым?

- А) вексель;
- Б) варрант;
- В) акционерный сертификат;
- Г) ваучер.

11) Что соответствует разъяснению: письменное свидетельство банка о депонировании денежных средств, удостоверяющее право вкладчика на получение по истечении установленного срока депозита и процентов по нему?

- А) своп;
- Б) инвестиционный сертификат;
- В) вексель;
- Г) прибыльные акции.

12) Инструментами денежного рынка являются?

- А) казначейские обязательства;
- Б) векселя;
- В) сертификаты и банковские акцепты;
- Г) все ответы подходят.

13) Кто осуществляет эмиссию денег в Украине?

- А) Центральный банк;
- Б) Кабинет Министров;
- В) Сбербанк;
- Г) Аваль-Банк.

14) В чем заключается сущность эффекта кредитного мультипликатора?

- А) в автоматическом расширении эмиссионного процесса;
- Б) определение равновесия на рынке денег;
- В) расширение резервов банков;
- Г) установление средней стоимости на товары.

15) Денежный рынок делится на рынок денег и рынок ценных бумаг?

- А) да;
- Б) нет;
- В) есть еще третье звено деления;
- Г) только согласно Марксу.

16) Как называется доход по облигациям?

- А) дисконт;
- Б) пай;
- В) купонные платежи;
- Г) номинал облигации.

17) Кто такой маклер? (2 ответа)

- А) посредник, который осуществляет операции на фондовых, товарных и валютных биржах, а иногда и при заключении страховых, фрахтовых, жилых и других договоров;
- Б) член фондовой биржи, который поддерживает организованный рынок ценных бумаг. Покупает и продает ценные бумаги за свой счет. Исполняет роль брокера для брокеров-комиссионеров;
- В) посредник при заключении сделок между продавцом и покупателем, страхователем и страховщиком, судовладельцем и фрахтователем. Получает комиссионное вознаграждение;
- Г) посредник, агент, осуществляющий деятельность на рынке недвижимости с целью получения дохода (комиссионных).

18) Кто является посредником только на рынке недвижимости?

- А) маклер;
- Б) риэлтор;

В) дилер;

Г) группа.

19) Что соответствует термину «дилер»? (2 ответа)

А) частное лицо или фирма, занимающиеся куплей-продажей ценных бумаг, валют, товаров и действующие от своего имени и за свой счет;

Б) посредник при осуществлении операций на фондовых, товарных и валютных биржах, а иногда и при заключении страховых, фрахтовых, жилищных и иных договоров;

В) банк, член фондовой биржи, занимающейся куплей-продажей ценных бумаг, валюты, драгоценных металлов и действующие от своего имени и за свой счет;

Г) граждане или юридические лица, зарегистрированные в установленном порядке как субъекты предпринимательской деятельности и осуществляющие посредническую деятельность на страховом рынке от своего имени на основании поручений страхователя либо страховщика.

20) Что такое слип?

А) размещение риска, предварительный договор перестрахования;

Б) оферта;

В) письменное предложение перестраховщика перестраховщику заключить конкретный договор перестрахования, в котором указываются условия перестрахования;

Г) все ответы верны.

21) Что такое брокераж?

А) размер комиссионного вознаграждения, получает брокер за свою работу;

Б) договор брокера;

В) деятельность брокера;

Г) «жизненный цикл» страхового полиса.

22) Что относится к рынку ценных бумаг? (2 ответа)

А) рынок средних и долгосрочных займов;

Б) рынок ценных бумаг;

В) валютный рынок;

Г) межбанковский рынок.

23) Что такое аккредитив?

А) документ, удостоверяющий право лица, на имя которого он выдан, получить в кредитном учреждении указанную в документе сумму;

Б) форма расчетов и вид банковского счета, по которому осуществляются безналичные расчеты;

В) форма расчетов по экспортно-импортным операциям (коммерческий аккредитив);

Г) все ответы подходят.

24) *Что относится к рынку денег? (3 ответа)*

А) рынок средних и долгосрочных займов;

Б) учетный рынок;

В) валютный рынок;

Г) межбанковский рынок.

25) *Что такое индоссамент?*

А) передаточная надпись на обороте векселя, удостоверение перехода его к другому лицу;

Б) действие лица, направленное на приобретение, изменение или прекращение гражданских прав и обязанностей;

В) договоренность двух или более сторон, направленное на установление, изменение или прекращение гражданских прав и обязанностей;

Г) отрасль права, которая включает в себя нормы права, регулирующие гражданские отношения между равноправными субъектами права.

26) *Какие ценные бумаги относятся к долговым?*

А) акции;

Б) инвестиционный сертификат;

В) облигация;

Г) опцион.

27) *Кто является субъектами денежного рынка?*

А) государство и коммерческие банки;

Б) центральный банк;

В) специализированные финансово-кредитные институты;

Г) все ответы подходят.

28) *Какие элементы присущие денежному рынку?*

А) спрос на займы;

Б) предложение – форма предложения займов;

В) цена – форма процента на заемные средства;

Г) все ответы подходят.

29) От каких факторов зависит прежде всего конъюнктура денежного рынка?
(3 ответа)

- А) циклических изменений в экономике;
- Б) темпов инфляции;
- В) особенностей национальной кредитно-денежной политики;
- Г) стоимости ценных бумаг на мировом рынке.

30) Исходя из приведенного графика, определите правильные утверждения (предложение денег-MS) (2 ответа):

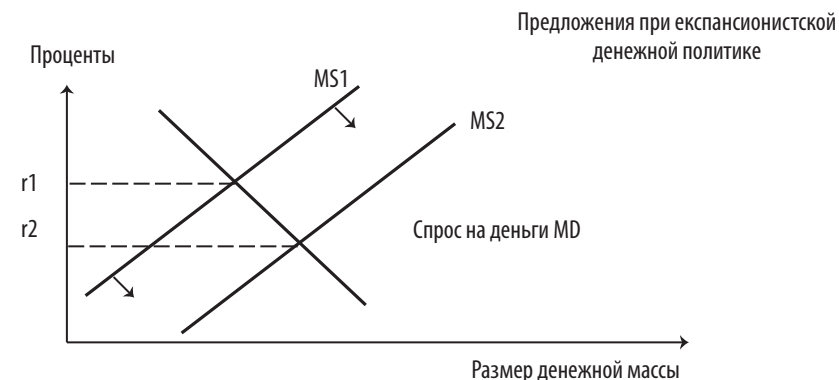

- А) спрос на денежную массу уменьшается с увеличением процента. Чем больше процент, тем менее разумно хранить свои средства в виде наличных. Лучше иметь их в виде средств, которые дают прибыль;
- Б) с понижением процентной ставки спрос на денежную массу возрастает;
- В) с увеличением процентной ставки спрос на денежную массу возрастает;
- Г) спрос на деньги не зависит от процентной ставки.



Терминологический словарь

Денежный рынок – часть краткосрочных кредитов в виде ссудных капиталов, а также рынок валют и драгоценных металлов. Этот рынок обслуживает движение оборотного капитала предприятий, банков, учреждений и общественных организаций, государства и населения. Его инструментами являются казначейские и коммерческие векселя, депозитные сертификаты, банковские акцепты и др.

Акция – ценная бумага без установленного срока обращения, удостоверяющая долевое участие в уставном капитале акционерного общества, которая под-

тверждает членство в акционерном обществе и право на участие в управлении им, дает право его владельцу на получение части прибыли в виде дивиденда, а также на участие в распределении имущества при ликвидации акционерного общества.

Безакцептное списание средств – это списание средств со счета плательщика без его согласия, на основании документов, представленных банку, получателем средств.

Долговые ценные бумаги – ценные бумаги, удостоверяющие отношения займа и предусматривающие обязательство эмитента уплатить в определенный срок деньги (денежные средства) в соответствии с обязательством.

Брокер (broker) юридическое или физическое лицо, выполняющее посреднические функции между продавцом и покупателем, между страховщиком и страхователем, между судовладельцем и фрахтователем. Брокер получает вознаграждение в виде комиссионных.

Варрант (залоговое свидетельство, англ. – *Warrant*) – ценная бумага, удостоверяющая право залога на товар, находящийся на складе, в пользу владельца данного документа.

Вексель – это долговое обязательство установленного образца, которое дает неоспоримое право на получение указанной в нем суммы денег в срок, указанный в векселе.

Вторичный рынок ценных бумаг – это рынок, на котором ценные бумаги, эмитированные и приобретенные на первичном рынке, перепродаются другим инвесторам.

Денежный поток – это движение денег, которое имеет определенное направление, связанное с обслуживанием движения соответствующего потока товаров и услуг и характеризуется определенными особенностями.

Дивиденд – это платеж, осуществляемый юридическим лицом – эмитентом корпоративных прав в пользу владельца таких корпоративных прав в связи с распределением части прибыли такого эмитента, рассчитанной по правилам бухгалтерского учета. Иными словами, дивиденд – это платеж, который производится юридическим лицом в пользу акционеров в связи с распределением ее прибыли.

Дилер – это профессиональный участник рынка ценных бумаг (физическое или юридическое лицо), осуществляющий дилерскую деятельность – биржевое или торговое посредничество за свой счет и от своего имени. Имеет место на бирже, проводит котировки любых ценных бумаг. Доходы дилера образуются за счет разницы между покупной и продажной ценой валют и ценных бумаг, а также за счет изменения их курсов.

Эмитент – юридическое лицо, Автономная Республика Крым, городские советы, а также государство в лице уполномоченных им органов государственной

власти, от своего имени размещает эмиссионные ценные бумаги и берет на себя обязательства по ним перед их владельцами.

Инвестор – юридическое или физическое лицо, приобретающее ценные бумаги от своего имени и за свой счет.

Коносамент – (от фр. *Connaissement*) является ценной бумагой, выражает право собственности на конкретно указанный в нем товар. Коносамент – это транспортный документ, содержащий условия договора морской перевозки.

Облигация – ценная бумага, удостоверяющая внесение ее владельцем денег (денежных средств) и подтверждает обязательство вернуть ему номинальную стоимость этой ценной бумаги в предусмотренный в ней срок с выплатой фиксированного процента (если иное не предусмотрено условиями выпуска).

ТЕМА 4. ДЕНЕЖНЫЕ СИСТЕМЫ



Компетенции по дескрипторам Национальной рамки квалификаций,
которыми должен обладать студент после изучения этой темы

Знания:

- знать сущность понятийного аппарата по теме;
- знать особенности развития и функционирования денежных систем на разных этапах развития общества;
- понимать проблемные аспекты и перспективы развития национальной денежной системы.

Умения:

- уметь определять структурные составляющие денежной системы государства и анализировать особенности их применения на микро- и макроуровне;
- уметь проводить сравнительную характеристику систем металлического и бумажно-кредитного типов с определением их недостатков и преимуществ;
- уметь определять направления развития страны путем разработки механизмов воздействия на денежную систему.

Коммуникация:

- донесение информации об особенностях, преимуществах и недостатках использования различных мер регулирования денежной системы;
- способность формировать предложения по развитию денежных систем стран мира.

Автономность и ответственность:

- способность к дальнейшему обучению и самосовершенствованию;
- ответственность за принятие решений на основе причинно-следственной связи между событиями и явлениями.



4.1. Сущность, назначение и структура денежной системы



Рис. 4.1. Составные элементы денежной системы государства

Тема 4. Денежные системы



Рис. 4.2. Классификация денежных систем



Рис. 4.3. Формы металлического обращения

Разновидности форм металлического обращения

Разновидности	Сущность
Биметаллизм	
Система параллельной валюты	Соотношение между золотыми и серебряными монетами устанавливалось на рынке стихийно, то есть при осуществлении платежей золотые и серебряные монеты принимались согласно рыночной стоимости золота и серебра. Это создавало некоторые трудности, которые были связаны с существованием на рынках двух общих эквивалентов, а значит – двух мер стоимости, двух систем цен. Ситуация осложнялась постоянным изменением соотношения между золотом и серебром по стоимости.
Система двойной валюты	Государство устанавливало в законодательном порядке обязательное стоимостное соотношение между двумя металлами. Но установленное фиксированное стоимостное соотношение часто не совпадало с реальным рыночным.
Система «хромающей» валюты	Один из видов монет чеканится в закрытом порядке. Примером является французская денежная система, когда в 1873 г. была запрещена свободная чеканка серебра, но за 5-франковыми серебряными монетами осталась неограниченная сила законного платежного средства.
Монометаллизм	
Золотомонетный стандарт	Характеризуется следующими чертами: золото выполняет все пять функций; разрешается свободная чеканка золотых монет для частных лиц; допускается свободный вывоз и ввоз иностранной валюты, когда кредитные деньги находятся в обращении свободно и неограниченно размениваются на золотые монеты по номиналу. Составил наиболее стабильную, саморегулирующуюся денежную систему. Но прекращение размена банкнот на золото, введение запрета на его вывоз за границу, запрет гражданам владеть золотом в монетарной форме и другие меры означали крушение золотомонетного стандарта, извлечение золота в сокровища.
Золотослитковый стандарт	По этому стандарту в обращении отсутствовали золотые монеты и их свободная чеканка. Денежное обращение поддерживалось кредитными деньгами (банкнотами), которые способны были обмениваться на золото. Поэтому такой стандарт был введен только в тех странах, которые имели большие запасы золота.
Золотовалютный или золотодевизный стандарт	По этому стандарту отсутствовали в обращении золотые монеты и их свободная чеканка. Обмен банкнот осуществлялся в иностранной валюте, при этом сохранялся косвенная связь денежных единиц стран с золотом. Причем обмен банкнот сначала осуществлялся на иностранные валюты тех стран, в которых действовала система золотослиткового стандарта. Затем по соответствующему валютному курсу их можно было обменять на стандартные слитки чистого золота.

4.2. Виды денежных систем и их эволюция



Рис. 4.4. Виды денежных систем



Найдите соответствующее толкование

Таблица 4.2

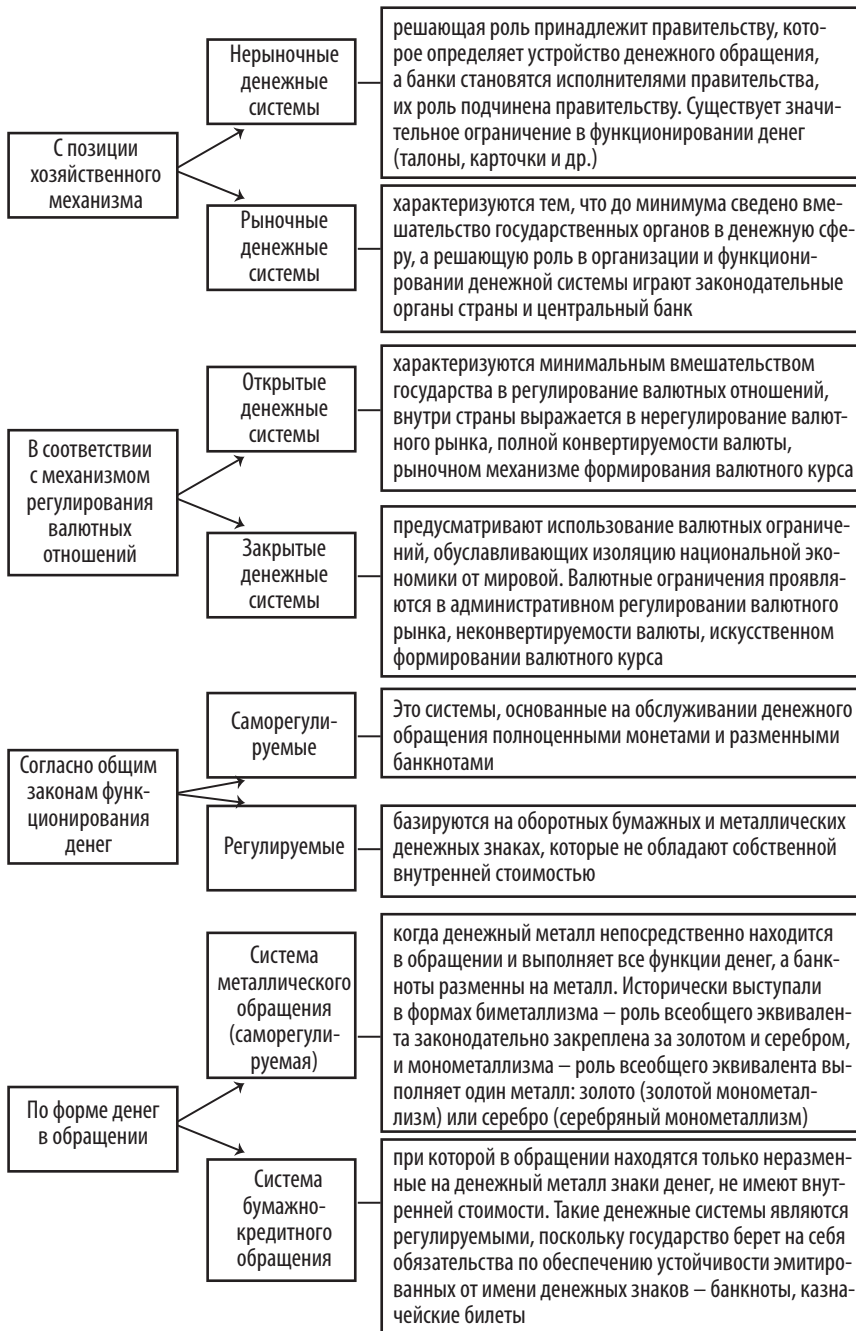
Термины

1. Денежная система	4. Законное платежное средство	7. Монометаллизм	10. Бумажно-денежная система
2. Биметаллизм	5. Открытая денежная система	8. Система параллельной валюты	11. Золото-слитковый стандарт
3. «Система «хромающей валюты»»	6. Рыночная денежная система	9. Система двойной валюты	12. Закон Коперника-Грешема

Определения:

- 1) денежная система, при которой обращение обслуживают денежные знаки, не имеющие внутренней стоимости;
- 2) «плохие деньги» вытесняют из обращения хорошие;
- 3) денежная система, при которой роль всеобщего эквивалента выполняет один металл (золото или серебро), обращение обслуживают монеты и банкноты, разменные на денежный металл;
- 4) разновидность биметаллизма, при котором соотношение между золотыми и серебряными монетами устанавливается государством;
- 5) денежные знаки, выпущенные от имени государства и которые государство законодательно обязала всех экономических субъектов принимать во все виды платежей;
- 6) форма денежного обращения, которая сформирована исторически и закреплена национальным законодательством;
- 7) денежная система, в которой роль всеобщего эквивалента выполняли два металла – золото и серебро; монеты из этих металлов чеканились и обращались на равных началах, банкноты разменивались на эти два металла;
- 8) система, при которой один из видов монет чеканится в закрытом порядке;
- 9) разновидность биметаллизма, при котором соотношение между золотыми и серебряными монетами устанавливается стихийно;
- 10) денежная система, которая характеризуется преобладанием экономических методов регулирования денежного обращения;
- 11) обеспечение доступности для субъектов – объектов экономической деятельности денежных и кредитных ресурсов.

12) денежная система, при которой в обращении отсутствуют золотые монеты и их свободная чеканка, обмен банкнот производится только на золотые слитки с определенным ограничением.



Вопросы для самодиагностики знаний

1. Что такое денежная система и каковы ее основные элементы.
2. Как делятся денежные системы в зависимости от формы функционирования денег?
3. Дайте определение металлической денежной системе.
4. Какие типы денежных систем были характерны для металлического обращения? В чем сущность этих систем?
5. Как отличаются разновидности биметаллизма?
6. В чем состоял основной недостаток биметаллической денежной системы, объясните.
7. Назовите формы золотого монометаллизма.
8. Какие системы можно назвать бумажными денежными системами?
9. Дайте определение золотому стандарту и назовите основные, базовые его положения.
10. Когда и при каких обстоятельствах было сначала приостановлено, а затем и возобновлено действие золотомонетного стандарта?
11. Дайте характеристику золотослиткового стандарта.
12. Охарактеризуйте особенности и механизм действия золотодевизного стандарта.
13. Есть страны, которые в современных условиях выпускают в обращение золотые монеты?
- 14) В каком году и где было подписано международное соглашение, закрепившее основные положения золотого монометаллизма?
15. Когда исчез золотой стандарт и что было главной причиной краха этой системы?
16. Дайте характеристику системы кредитных денег. Чем она отличается от системы бумажных денег?
17. Назовите основные системы обеспечения банкнотной эмиссии в условиях золотомонетного стандарта.
18. Какая из денежных систем просуществовала дольше – золотой монометаллизм или биметаллизм и почему?

19. В чем экономический смысл выпуска золотых и юбилейных монет из других металлов и играют ли такие монеты значительную роль в денежном обращении страны, которая их выпустила?
20. Чем отличаются денежные системы рыночного и нерыночного типа?
21. Какие ведущие составляющие элементы имеет национальная денежная система?
22. Объясните, с чем связана возможность замены полноценных денег бумажными?
23. Перечислите и охарактеризуйте основные структурные элементы современной бумажной денежной системы.
24. Охарактеризуйте основные этапы становления современной денежной системы Украины.
25. Какие проблемы становления и развития денежной системы Украины?
26. Чем отличается современная денежная система от своих предшественниц?
27. Сформулируйте закон Т. Грешема и раскройте историю открытия явления, которое определяется данным законом.
28. Раскройте механизм вытеснения из обращения «лучших денег» «худшими деньгами»
29. Раскройте историю возникновения, состав и цели созданного рядом стран Латинского союза.
30. Есть страны, которые в современных условиях выпускают в обращение золотые монеты?



Тестовые задания

Выберите правильный вариант ответа (один или несколько) на поставленные вопросы.

1. В каком веке появилась денежная система государства?

- а) XV–XVI в.;
- б) XVI–XVII.;
- в) XIX в.

2. Какие существуют формы металлического обращения?

- а) золотой и серебряный;

Тема 4. Денежные системы

- б) биметаллизм и монометаллизм;
- в) медный и железный.

3. Денежная система, при которой роль всеобщего эквивалента закрепляется за двумя металлами – золотом и серебром:

- а) монометаллизм;
- б) дуометаллизм;
- в) биметаллизм.

4. Денежная система, при которой один металл является всеобщим эквивалентом:

- а) дуометаллизм;
- б) биметаллизм;
- в) монометаллизм.

5. В каких странах в XIX в. существовал серебряный монометаллизм?

- а) Украина, Россия, Китай;
- б) Россия, Индия, Китай;
- в) Англия, Франция, Швеция.

6. Какие существуют три разновидности монометаллизма?

- а) золотой, серебряный, железный;
- б) монетный, золотослитковый, валютный;
- в) золотомонетный, золотослитковый, золотовалютный.

7. Какой стране характерен золотослитковый стандарт?

- а) Англия;
- б) Франция;
- в) Япония.

8. При какой разновидности золотого монометаллизма разрешается свободная чеканка золотых монет для частных лиц?

- а) золотомонетный;
- б) золотослитковый;
- в) золотовалютный.

9. Каким странам характерен золотовалютный стандарт?

- а) Австрия, Дания, Норвегия;
- б) Украины, Россия, Китай;
- в) Япония, Австрия, Китай.

10. Что образовали Франция, Бельгия, Нидерланды, Швейцария, Польша, пытаясь сохранить золотой стандарт?

- а) «золотая уния»;
- б) «золотой блок»;
- в) «золотая сокровищница».

11. В каком году была Бреттон-Вудская конференция?

- а) 1940 г.;
- б) 1944 г.;
- в) 1950 г.

12. Денежные системы, при которых обращение обслуживают денежные знаки, не имеющие внутренней стоимости:

- а) системы бумажного обращения;
- б) системы кредитного обращения;
- в) системы бумажно-кредитного обращения.

13. С позиции хозяйственного образца различают следующие типы денежных систем:

- а) открытого, закрытого типа;
- б) рыночного, нерыночного образца;
- в) саморегулируемые, регулируемые.

14. В соответствии с механизмом регулирования валютных отношений различают следующие типы денежных систем:

- а) рыночного, нерыночного образца;
- б) открытого, закрытого типа;
- в) саморегулируемые, регулируемые.

15. Какие существуют основные типы денежно-кредитной политики?

- а) денежно-кредитной рестрикции, денежно-кредитной экспансии;
- б) денежной рестрикции, денежной экспансии;
- в) прямые, косвенные.

16. Политика денежно-кредитной экспансии?

- а) «дорогие деньги»;
- б) «дешевые деньги»;
- в) «бумажные деньги».

17. Политика денежно-кредитной рестрикции?

- а) «дорогие деньги»;

б) «бумажные деньги»;

в) «дешевые деньги».

18. Основные цели денежно-кредитной политики:

а) прямые, косвенные;

б) стратегические, промежуточные, тактические;

в) прямые, косвенные, промежуточные.

19. На какие четыре группы можно условно разделить экономическую политику государства?

а) политика конкуренции, структурная политика, конъюнктурная политика, социальная политика;

б) финансовая политика, денежная политика, денежно-кредитная политика, социальная политика;

в) бюджетная политика, финансовая политика, инфляционная политика, фискальная политика.

20. Какая политика предусматривает предоставление субсидий или других стимулов активизации развития относительно отсталых регионов или отдельных отраслей, секторов производства?

а) политика конкуренции;

б) структурная политика;

в) конъюнктурная политика.

21. Назовите политику, которая предусматривает меры, направленные на обеспечение социального равенства и обеспеченности всех членов общества путем частичного перераспределения доходов:

а) структурная политика;

б) конъюнктурная политика;

в) социальная политика.

22. Найдите лишний срок, который не относится к мерам конъюнктурной политики:

а) меры фискальной политики;

б) меры региональной политики;

в) меры денежно-кредитной политики;

г) меры прямого воздействия.

23. Что означает термин «таргетирование инфляции»?

а) ценовая стабилизация путем установления и строгого соблюдения определенных значений уровня инфляции;

- б) повышение уровня инфляции;
- в) снижение уровня инфляции.

24. Совокупность методов государства в сфере налогообложения и государственных расходов называют:

- а) фискальная политика;
- б) социальная политика;
- в) фискально-бюджетная политика.

25. Какая из перечисленных функций не относится к фискально-бюджетной политике:

- а) перераспределение НД;
- б) влияние на состояние хозяйственной конъюнктуры;
- в) сдерживание рыночной конъюнктуры.

26. Какие существуют типы фискально-бюджетной политики?

- а) промежуточная, тактическая;
- б) дискреционная, недискреционная;
- в) прямая, опосредованная.

27. Как называется пассивная политика, связанная с автоматическим изменением в уровнях государственных расходов и налогов?

- а) дискреционная;
- б) недискреционная;
- в) промежуточная.

28. Сколько существует способов мобилизации необходимых для монетизации бюджетного дефицита средств?

- а) 2;
- б) 3;
- в) 4.

29. Показатель фактического состояния монетизации валового продукта принято рассчитывать:

- а) как частное от деления объема денежной массы, находящейся в обороте на конец года, к номинальному годовому объему ВВП;
- б) как частное от деления номинального годового объема ВВП к объему денежной массы, находящейся в обороте на конец года;
- в) как частное от деления номинального годового объема НД к объему денежной массы, находящейся в обороте на начало года.

30. Кому принадлежит решающая роль в разработке и реализации монетарной политики и кто несет ответственность перед обществом за ее состояние?

- а) коммерческие банки;
- б) Национальный банк
- в) финансовые учреждения.



Терминологический словарь

Денежная реформа – это полная или частичная структурная перестройка существующей денежной системы страны с целью оздоровления денег или улучшения механизма регулирования денежного оборота.

Биметаллизм – денежная система, в которой золото и серебро одновременно законодательно признаны всеобщим эквивалентом и составляют основу денежного обращения. Биметаллическая система действовала в течение XVI – XIX веков. В конце XIX в. биметаллизм заменил золотой монометаллизм в большинстве стран.

Грешема закон – сформулирован английским государственным деятелем и финансистом XVI в. Т. Грешемом. Экономический закон указывает: «Худшие деньги вытесняют из обращения лучшие».

Гривна – современная денежная единица Украины. Как весовая и денежная единица Украины – Руси составляла основу кунных системы денег. В годы существования Украинской народной республики в 1918 – 1920 гг. гривна вращалась как кредитные билеты Государственного банка Украины.

Денежная система – определенная государством форма организации денежного обращения, исторически сложилась и регулируется законами этого государства. Государство определяет виды денежных знаков в обращении, порядок их эмиссии, характер обеспечения денег, формы безналичного платежного оборота, курс национальной валюты относительно иностранных валют и т. п. Мировая и региональные формы организации денежного обращения регулируются решениями международных органов.

Деньги бумажные – номинальные знаки стоимости, которые исторически возникли и заменяют в обращении действительные деньги – золото и серебро. Бумажные деньги выпускаются в обращение государством для покрытия своих расходов и имеют принудительный (установленный государством) курс. Но независимо от массы выпущенных бумажных денег и их принудительного курса реальная их стоимость как знаков денежного материала определяется законами денежного обращения.

Девальвация – обесценивание национальной денежной единицы по сравнению с иностранной валютой или международными единицами. В условиях прямого или косвенного законодательно зафиксированного золотого содержания валют девальвация проявляется в официальном снижении металлического содержания и валютного курса национальной денежной единицы. Сейчас девальвация реализуется в понижении покупательной силы национальной валюты и изменении количественного соотношения к иностранным валютам.

Знаки стоимости – денежные знаки (банкноты, бумажные деньги, неполноценные монеты и др.), которые принимают участие в обращении, а их номинальная стоимость устанавливается так, чтобы рационально обеспечивать наличные расчеты и платежи. В Украине денежными знаками стоимости являются банкноты Национального банка Украины и разменные монеты;

Масштаб цен – величина денежной единицы. При золотом стандарте масштаб цен определялся государством в виде определенного весового количества денежного металла. В условиях функционирования современных неразменных денежных знаков масштаб цен определяется общим уровнем цен.

Модуль 2

ПРИНЦИПЫ ОРГАНИЗАЦИИ И МОДЕЛИ ПОСТРОЕНИЯ ВАЛЮТНЫХ СИСТЕМ, ДЕНЕЖНО-КРЕДИТНАЯ ПОЛИТИКА НА СОВРЕМЕННОМ ЭТАПЕ

ТЕМА 5. ИНФЛЯЦИЯ И ДЕНЕЖНЫЕ РЕФОРМЫ



Компетенции по дескрипторам Национальной рамки квалификаций,
которыми должен обладать студент после изучения этой темы

Знания:

- понимать сущность понятийного аппарата по теме;
- знать особенности путей определения индекса и уровня инфляции;
- понимать различия в процедурах расчета различных индексов цен с целью установления тенденций инфляционных процессов.

Умения:

- уметь проводить анализ ситуации в экономике страны и уметь устанавливать причинно-следственные связи между стоимостью, количеством и скоростью денег;
- уметь определять и анализировать изменение индекса инфляции, уровня цен, учитывая фактор времени;
- уметь рассчитывать и анализировать изменение покупательной способности денег с учетом влияния инфляции.

Коммуникация:

- установление коммуникативного контакта с разными типами субъектов денежного оборота;
- способность формировать мероприятия по нивелированию последствий инфляции.

Автономность и ответственность:

- способность к дальнейшему обучению;
- ответственность за качество предоставляемых рекомендаций.



5.1. Сущность, виды и закономерности развития инфляции



Рис. 5.1. Формы проявления инфляции



Рис. 5.2. Закономерности проявления инфляции

Виды инфляции и их характеристика

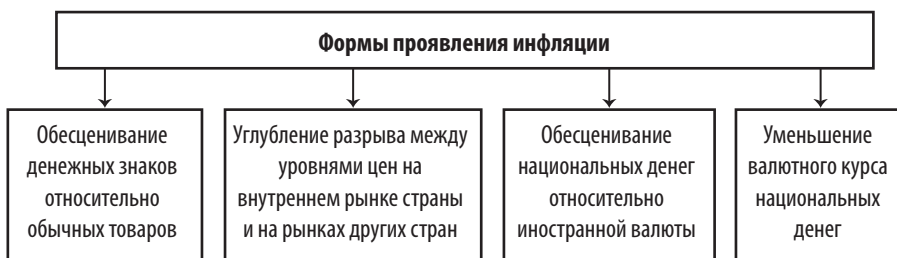
Инфляция – это обесценивание денег, падение их покупательной способности, вызванное повышением цен, товарным дефицитом и снижением качества товаров и услуг	
Виды инфляции	Характеристика
Открытая (ценовая)	Оказывается в системном повышении общего уровня цен
Подавленная (скрытая)	Оказывается в растущем дефиците товаров при формальной стабильности цен, обеспеченной централизованным характером их установления
Ожидаемая	Можно спрогнозировать на какой-либо период времени и зачастую является прямым результатом действий правительства
Неожидаемая	Характеризуется внезапным скачком цен, что негативно влияет на систему налогообложения и денежного обращения
Ползучая	Характеризуется ускоренным ростом массы денег в обороте без заметного повышения или с незначительным ростом цен – до 5% в год
Умеренная	Цены растут до 20% в год, стоимость денег сохраняется, отсутствует риск подписания контрактов в номинальных ценах
Галопирующая	Рост цен достигает 20-50%, а иногда и 100% в год, деньги ускоренно материализуются в товары, контракты привязываются к росту цен
Гиперинфляция	Годовые темпы прироста цен превышают 100% (в рамках гиперинфляции выделяют более узкое понятие супергиперинфляции, при которой темпы роста цен достигают 50% и более в месяц)
Фискальная	Основная ее причина – дефицит бюджета и его покрытие за счет эмиссионных кредитов центрального банка
Латентная (подавленная)	Проявляется в виде постоянного дефицита товарной массы или падения качественных характеристик продукции (свойственная административной экономике), или проявляется в отсутствии платежеспособного спроса в связи с задержкой выплаты заработной платы, пенсий, стипендий (свойственная переходной экономике)
Спроса	Генерируется чрезмерным ростом спроса по сравнению с предложением. Непосредственно связана с действием монетарных факторов
Расходов (предложения)	Происходит вследствие нарушения равновесия товарного обмена – превышение предложения над спросом генерирует процесс роста издержек производства и в результате из-за повышения цен на товары вызывает увеличение денежной массы. Важным фактором является значительное подорожание материальных ресурсов

5.2. Главные причины и последствия инфляции

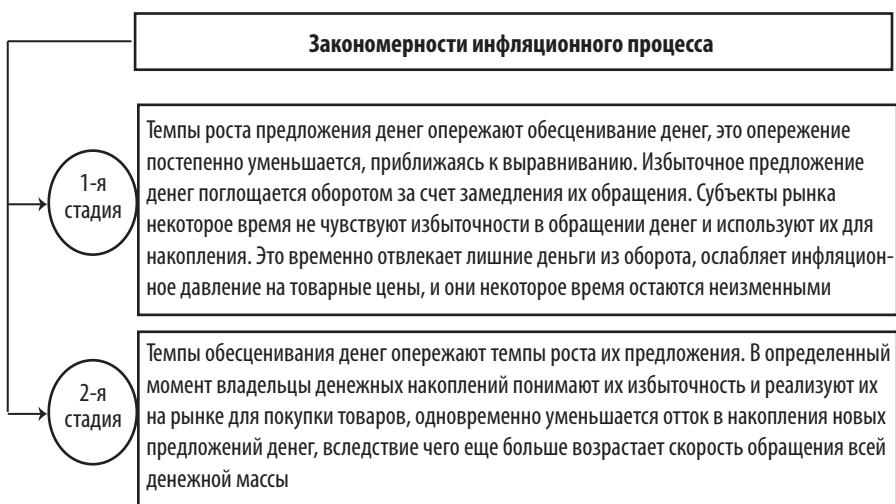

Рис. 5.3. Классификация причин инфляции



Рис. 5.4. Социально-экономические последствия инфляции

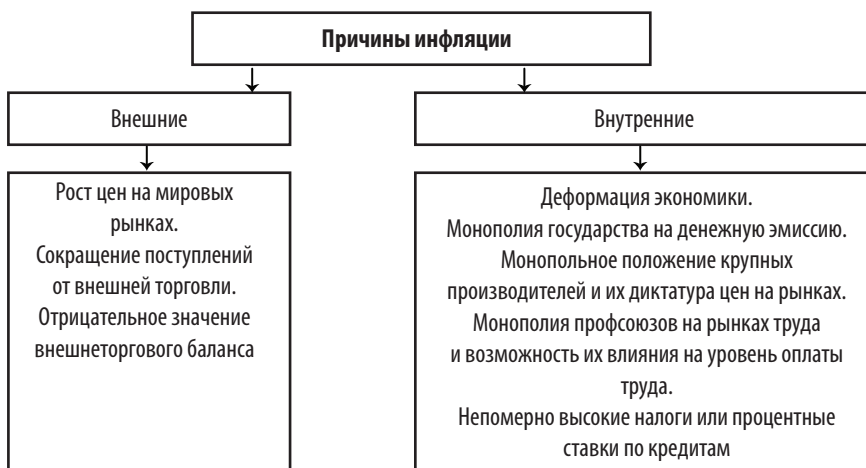

Рис. 5.5. Причины инфляции с точки зрения монетарной и немонетарной теорий

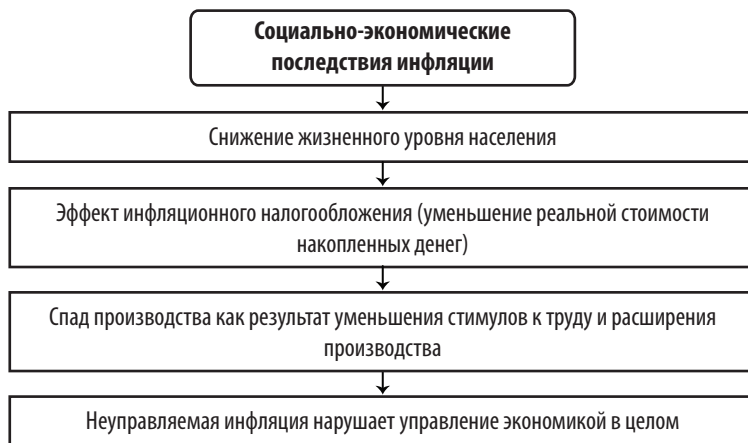

Рис. 5.6. Инфляционные причины роста цен

Индексы измерения инфляции

Название	Формула	Сущность
Индекс цен потребительских товаров (индекс потребительских цен)	$ICЦ = \frac{\sum P_1 g_0}{\sum P_0 g_0} \cdot 100,$ <p>где $\sum P_1 g_0$ – рыночная стоимость фиксированной корзины в текущем году; $\sum P_0 g_0$ – рыночная стоимость фиксированной корзины в базовом году; P_0 и P_1 – цены единицы товаров (услуг) базового и отчетного периодов соответственно; g_0 – количество товаров в «потребительской корзине» базового периода</p>	характеризует изменение во времени общего уровня цен на товары и услуги, которые покупает население для личного потребления; чаще всего используется для характеристики инфляции, поскольку он достаточно точно выражает не только экономические, но и социальные аспекты инфляции, в частности ее влияние на уровень жизни населения, а потому его называют еще индексом стоимости жизни
Индекс цен на средства производства (индекс цен производителей)	$ICВ = \frac{\sum P_1 g_0}{\sum P_0 g_0},$ <p>где P_1 и P_0 – уровень цен единицы товара (услуги) текущего и базового периодов соответственно; g_0 – количество товаров (случаев оказания услуг) в базовом периоде, взятые в расчет</p>	характеризует изменение во времени общего уровня цен на средства производства, которые покупают юридические лица для производственного потребления; выражает рост оптовых цен
Индекс цен ВВП (дефлятор ВВП)	$ICВ = \frac{\sum P_1 g_0}{\sum P_0 g_0},$ <p>где P_1 и P_0 – уровень цен единицы товара (услуги) текущего и базового периодов соответственно; g_0 – количество товаров в базовом периоде, взятые в расчет</p>	характеризует изменение во времени общего уровня цен на товары и услуги, реализуемые конечным потребителям



Рис. 5.7. Цели антиинфляционной политики

5.3. Сущность и виды денежных реформ, особенности их проведения в Украине



Рис. 5.8. Классификация денежных реформ

Тема 5. Инфляция и денежные реформы



Рис. 5.9. Методы проведения стабилизационных мероприятий

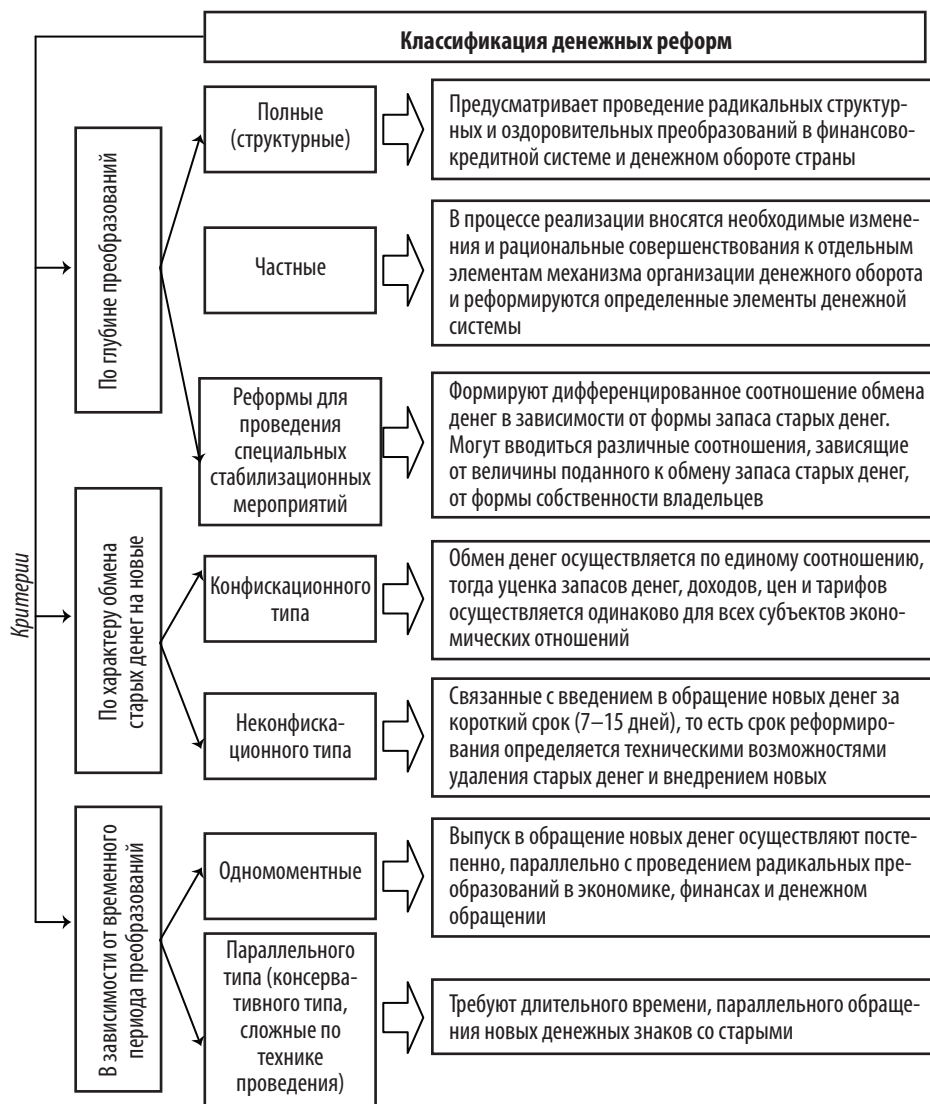

Рис. 5.10. Методы проведения денежных реформ

Таблица 5.3

Методы преодоления последствий инфляционной нестабильности

Метод	Сущность
Нуллификация	означает деноминацию обесцененной денежной массы и замену ее новой укрупненной денежной единицей с одновременным перечислением в установленном порядке целесообразным соотношением как денежных знаков, так и всех цен, тарифов и заработной платы. То есть в процессе использования метода нуллификации производится изменение масштаба цен, расчетным способом определяется покупательная сила новой денежной единицы
Ревалоризация	означает реализацию комплекса экономических преобразований для постепенного восстановления доинфляционной стоимости бумажных денег. Ведущей целью становится обеспечение товарно-денежного равновесия
Реставрация	означает возобновление обмена банкнот на золото по их номинальной стоимости

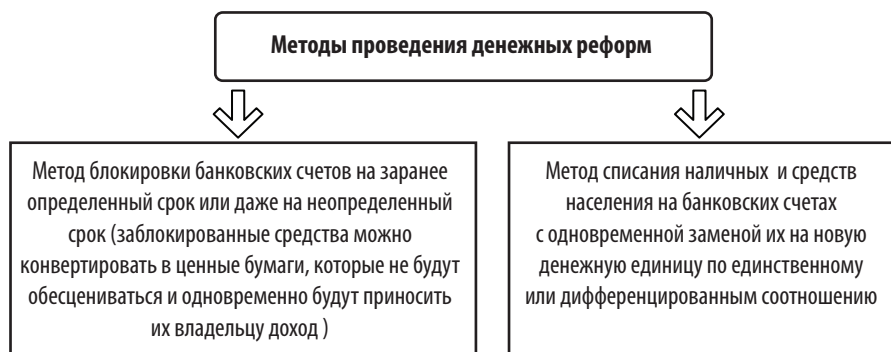

Рис. 5.11. Этапы денежных реформ в Украине и их характеристики



Найдите соответствующее толкование

Таблица 5.4

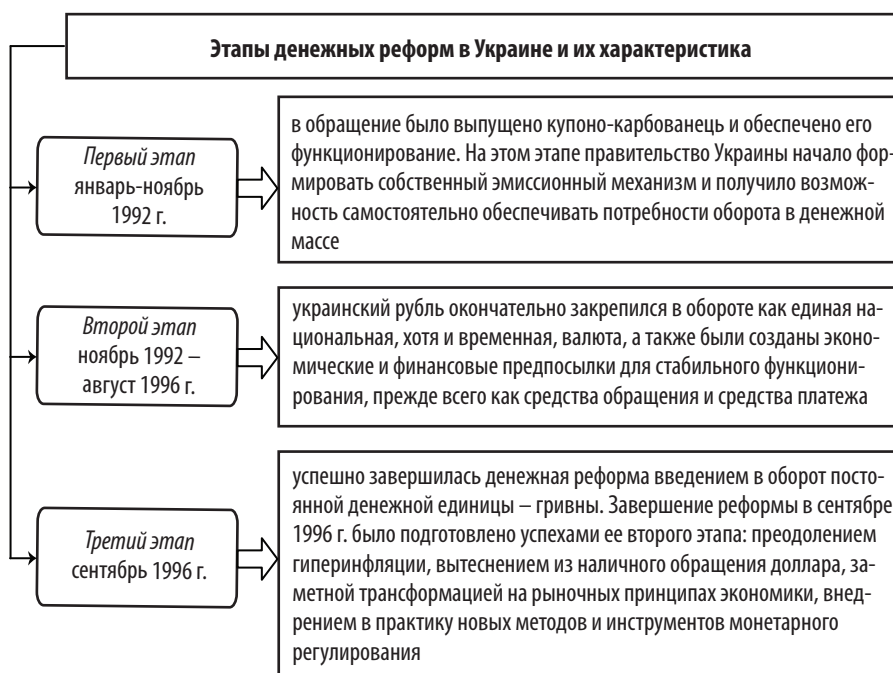
Термины

1. Стагнация	4. Девальвация	7. Стагфляция	10. Ревальвация
2. Ползучая инфляция	5. Импортируемая инфляция	8. Инфляция затрат	11. Скрытая инфляция
3. Фискальная инфляция	6. Дефляционная политика	9. Нуллификация	12. Гиперинфляция

Определения:

1) официальное повышение государственного золотого содержания и валютного курса или только валютного курса национальной денежной единицы относительно иностранных валют;

2) увеличение денежной массы, как следствие роста цен на товары и услуги, обусловленное ростом расходов;

3) инфляция, которая характеризуется чрезвычайно высокими темпами роста цен, деньги не выполняют своих функций, возникает бартер, нарушается кредитный механизм, усиливаются стихийные процессы в экономике;

4) состояние экономики, характеризующееся общим застоём производства и высоким уровнем безработицы и одновременным повышением цен и другими признаками развития инфляционного процесса;

5) обесценение бумажных денег вызвано дефицитом Государственного бюджета, который покрывается за счет необоснованной эмиссии денежных знаков или при кредитной эмиссии;

6) вид инфляции закрытого типа, когда она проявляется в виде постоянного дефицита товарной массы или падения качественных характеристик продукции, или проявляется в отсутствии платежеспособного спроса в связи с задержкой выплаты заработной платы;

7) совокупность регулирующих мероприятий правительства в области государственных финансов и денежно-кредитной сфере с целью сдерживания инфляции и оздоровления платежного баланса средствами снижения и замедления экономического роста;

8) хронически депрессивный характер развития экономики государства, характеризуются замедлением инвестиционного процесса, значительной недогрузкой производственных мощностей, хроническим характером массовой безработицы;

9) официальное снижение государственного металлического содержания и валютного курса национальной денежной единицы относительно иностранных валют;

10) чрезмерное влияние наплыва иностранной валюты, повышения цен на импортные товары;

11) чрезмерная эмиссия и накопление денег в каналах обращения без заметного повышения или при незначительном росте цен;

12) деноминация обесцененной денежной массы и замена ее новой укрупненной денежной единицей с одновременным перечислением в установленном порядке целесообразным соотношением как денежных знаков, так и всех цен, тарифов и заработной платы.



Вопросы для самодиагностики знаний

1. Дайте определение инфляции и охарактеризуйте ее внешнее проявление.
2. В чем проявляется инфляция на макро- и микроуровне?
3. Объясните, в чем причины инфляции, которая имела место в условиях металлических денежных систем.
4. Охарактеризуйте неожиданную инфляцию.
5. Что такое ползучая инфляция и каковы ее последствия.
6. Раскройте суть понятия «инфляция спроса».
7. Охарактеризуйте такое явление, как инфляция издержек.
8. В чем суть монетаристского подхода к инфляции?
9. Почему М. Фридман считает, что инфляция всегда и везде является монетарным феноменом?
10. Назовите наиболее типичные причины инфляции.
11. Раскройте способы определения уровня инфляции.
12. Как классифицируют инфляцию по уровню динамики роста цен?
13. Всегда ли инфляция отрицательно влияет на экономику?
14. Объясните, что означают термины «сбалансированная» и «несбалансированная» инфляция?
15. Какую роль играет бюджетный дефицит в развитии инфляции?
16. Назовите главные социально-экономические последствия инфляции.
17. Как рассчитываются индексы инфляции?

Тема 5. Инфляция и денежные реформы

18. Объясните, при каких условиях возможна ситуация, когда темп обесценивания денег превышает темп их эмиссии?
19. Объясните, почему инфляция в относительно небольших размерах способствует развитию производства?
20. Почему инфляция в определенных размерах может быть выгодной правительству?
21. Дайте характеристику инфляции в Украине за последние 10 лет.
22. Раскройте основные причины инфляции в Украине.
23. Какие основные механизмы влияния монетарной политики Центрального банка вы знаете?
24. Раскройте специфику современной антиинфляционной политики государства.
25. Какие цели преследует цель государство, разрабатывая антиинфляционные меры?
26. Охарактеризуйте такие антиинфляционные меры, как замораживание заработной платы и реформирования цен.
27. Поясните, что понимают под понятием «денежная реформа»?
28. Охарактеризуйте основные этапы денежной реформы в Украине и объясните необходимость ее проведения, которое определяется данным законом.
29. Раскройте механизм вытеснения из обращения «лучших денег» «худшими деньгами».
30. Раскройте историю возникновения, состав и цели созданного рядом стран Латинского союза.
31. Есть ли страны, которые в современных условиях выпускают в обращение золотые монеты?



Тестовые задания

Выберите правильный вариант ответа (один или несколько) на поставленные вопросы.

1. Инфляция – это:

- А) обесценивание денег, падение их покупательной способности, вызванное повышением цен, товарным дефицитом и снижением качества товаров и услуг;
 - Б) снижение курса национальной валюты по отношению к иностранным валютам, вызванное преобладанием количества денежных знаков, находящихся в обращении, над их товарным обеспечением;
-

- В) официальное повышение золотого содержания национальной валюты или повышение стоимости денежной единицы относительно курсов других валют;
- Г) искусственное изъятие из обращения части избыточной денежной массы по сравнению с потребностями денежного обращения бумажных денег.

2. По характеру обмена старых денег на новые различают:

- А) полные реформы и реформы частичного типа;
- Б) конфискационного и неконфискационного типов;
- В) одномоментные денежные реформы и реформы параллельного типа;
- Г) нет правильного ответа.

3. Галопирующая инфляция – это инфляция в пределах

- А) до 10%;
- Б) до 15%;
- В) с 10–15% до 100%;
- Г) со 100% до 150%.

4. Стагфляция – это:

- А) снижение курса национальной валюты по отношению к иностранным валютам, вызванное преобладанием количества денежных знаков, находящихся в обращении, над их товарным обеспечением;
- Б) состояние экономики, характеризующееся общим застоём производства и высоким уровнем безработицы и одновременным повышением цен;
- В) реализация комплекса экономических преобразований для постепенного восстановления в инфляционной стоимости бумажных денег;
- Г) снижение уровня инфляции.

5. Индекс потребительских цен характеризует

- А) изменение во времени общего уровня цен на товары и услуги, реализуемые конечным потребителем;
- Б) рост спроса по сравнению с предложением;
- В) изменение во времени общего уровня цен на товары и услуги, которые покупает население для потребления;
- Г) нет правильного ответа.

6. Дефляция – это:

- А) зачеркивания нулей, то есть укрепление масштаба цен;
- Б) снижение курса национальной валюты по отношению к иностранным валютам, вызванное преобладанием количества денежных знаков, находящихся в обращении, над их товарным обеспечением;

Тема 5. Инфляция и денежные реформы

- В) искусственное изъятие из обращения части избыточной денежной массы по сравнению с потребностями денежного обращения бумажных денег;
- Г) официальное повышение золотого содержания национальной валюты или повышение стоимости денежной единицы относительно курсов других валют.

7. *Темп прироста номинального количества денег превышает темп прироста реального национального дохода при неизменной скорости обращения денег – это фактор инфляции с точки зрения*

- А) представителей монетаристской теории;
- Б) Дж. Кейнса;
- В) представителей немонетаристской теории;
- Г) К. Маркса.

8. *С точки зрения макроэкономического анализа различают следующие типы инфляции:*

- А) инфляция спроса;
- Б) инфляция налоговой политики;
- В) умеренная инфляция;
- Г) ползучая инфляция.

9. *К основным причинам инфляции в Украине относят:*

- А) перераспределение национального дохода;
- Б) уменьшение спроса на товары и услуги в результате отставания роста заработной платы от роста потребительских цен;
- В) уменьшение обменного курса гривны по отношению к доллару;
- Г) изменение структуры спроса.

10. *Реформы конфискационного типа – это:*

- А) реформы, формирующие дифференцированное соотношение обмена денег в зависимости от формы запаса старых денег;
- Б) реформы, предусматривающие выпуск в обращение новых денег и параллельное проведение радикальных преобразований в экономике, финансах и денежном обращении;
- В) реформы, предусматривающие введение в обращение новых денег за короткий срок (7–15) дней;
- Г) нет правильного ответа.

11. *Понятие лаж на золото означает ...*

- А) процесс уменьшения реальной стоимости денежной единицы по сравнению с ее номинальным золотым содержанием;

- Б) повышение цены на золотые монеты в бумажных деньгах по сравнению с их номинальной стоимостью;
- В) снижение цены на золотые монеты в бумажных деньгах по сравнению с их номинальной стоимостью;
- Г) процесс повышения реальной стоимости денежной единицы по сравнению с ее номинальным золотым содержанием.

12. Понятие нуллификации означает ...

- А) деноминация обесцененной денежной массы и замена ее новой укрупненной денежной единицей с одновременным перечислением в установленном порядке целесообразным соотношением как денежных знаков, так и всех цен, тарифов и заработной платы;
- Б) реализация комплекса экономических преобразований для постепенного восстановления в инфляционной стоимости бумажных денег;
- В) снижение курса национальной валюты по отношению к иностранным валютам, вызванное преобладанием количества денежных знаков, находящихся в обращении, над их товарным обеспечением;
- Г) искусственное изъятие из обращения части избыточной денежной массы по сравнению с потребностями денежного обращения бумажных денег.

13. Распределение инфляции на сбалансированную и несбалансированную происходит с точки зрения

- А) макроэкономического анализа;
- Б) особенности проявления;
- В) темпы обесценивания;
- Г) соотношение цен.

14. В 1996 г. в Украине была проведена нуллификация купоно-карбованца и внедрение гривны по соотношению

- А) 1 гривна вместо 10 тыс. купоно-карбованцев;
- Б) 1 гривна вместо 1 тыс. купоно-карбованцев;
- В) 1 гривна вместо 50 тыс. купоно-карбованцев;
- Г) 1 гривна вместо 100 тыс. купоно-карбованцев.

15. Дезинфляция – это:

- А) реализация комплекса экономических преобразований для постепенного восстановления в инфляционной стоимости бумажных денег;
- Б) снижение уровня инфляции;
- В) искусственное изъятие из обращения части избыточной денежной массы по сравнению с потребностями денежного обращения бумажных денег;

Г) реформы, предусматривающие выпуск в обращение новых денег и параллельное проведение радикальных преобразований в экономике, финансах и денежном обращении.

16. Совокупность регулирующих мер правительства в сфере государственных финансов и денежно-кредитной сфере с целью сдерживания инфляции и оздоровления платежного баланса средствами снижения и замедление экономического роста – это:

- А) дефляционная политика;
- Б) инфляционная политика;
- В) фискальная политика;
- Г) денежно-кредитная политика.

17. С точки зрения монетаристов, главным условием существования инфляции

- А) изменение структуры спроса;
- Б) перераспределение национального дохода;
- В) увеличение совокупного спроса;
- Г) увеличение денежной массы.

18. Дайте определение деноминации:

- А) официальное повышение золотого содержания национальной валюты или повышение стоимости денежной единицы относительно курсов других валют;
- Б) зачеркивание нулей, то есть укрепление масштаба цен;
- В) искусственное изъятие из обращения части избыточной денежной массы по сравнению с потребностями денежного обращения бумажных денег;
- Г) снижение курса национальной валюты по отношению к иностранным валютам, вызванное преобладанием количества денежных знаков, находящихся в обращении, над их товарным обеспечением.

19. Латентная (или подавлена) инфляция – это

- А) оказывается в системном повышении общего уровня цен;
- Б) вид инфляции закрытого типа, когда она проявляется не в открытом росте цен, а в виде постоянного дефицита товарной массы или падения качественных характеристик продукции;
- В) инфляция, проявляющаяся в растущем дефиците товаров при формальной стабильности цен, обеспеченной централизованным характером ее установления;
- Г) проявляется в хроническом дефиците Государственного бюджета, который покрывается преимущественно с помощью кредитной эмиссии денег.

20. Обесценивание национальных денег относительно иностранной валюты – это:

- А) следствие инфляции;
- Б) Причина инфляции с точки зрения монетаристов;
- В) форма проявления инфляции;
- Г) одна из основных причин инфляции в Украине.

21. Купоно-карбонс был введен в обращение согласно денежной реформе, проведенной в

- А) 1996 году;
- Б) 1992 году;
- В) 1991 году;
- Г) 1993 году.

22. Дайте определение девальвации:

- А) искусственное изъятие из обращения части избыточной денежной массы по сравнению с потребностями денежного обращения бумажных денег;
- Б) обесценивание денег, падение их покупательной способности, вызванное повышением цен, товарным дефицитом и снижением качества товаров и услуг;
- В) деноминация обесцененной денежной массы и замена ее новой укрупненной денежной единицей с одновременным перечислением в установленном порядке по единому соотношению как денежных знаков, так и всех цен, тарифов и заработной платы;
- Г) снижение курса национальной валюты по отношению к иностранным валютам, вызванное преобладанием количества денежных знаков, находящихся в обращении, над их товарным обеспечением.

23. Обмен бумажных денег осуществляется на металлические монеты по курсу, является ниже номинала – это характеристика

- А) открытой девальвации;
- Б) нуллификации;
- В) скрытой девальвации;
- Г) ревальвации.

24. К последствиям инфляции относят

- А) обесценивание денежных знаков относительно стоимости обычных товаров;
- Б) уменьшение валютного курса национальных денег;
- В) снижение жизненного уровня населения;
- Г) спад производства как результат уменьшения стимулов к труду и расширение производства.

25. Понятие ревалоризации означает

- А) реализация комплекса экономических преобразований для постепенного восстановления в инфляционной стоимости бумажных денег;
- Б) деноминация обесцененной денежной массы и замена ее новой укрупненной денежной единицей с одновременным перечислением в установленном порядке по единому соотношению как денежных знаков, так и всех цен, тарифов и заработной платы;
- В) снижение курса национальной валюты по отношению к иностранным валютам, вызванное преобладанием количества денежных знаков, находящихся в обращении, над их товарным обеспечением;
- Г) искусственное изъятие из обращения части избыточной денежной массы по сравнению с потребностями денежного обращения бумажных денег.

26. Удушаемая, или скрытая инфляция – это разновидность инфляции

- А) проявляется в возрастающем дефиците товаров при формальной стабильности цен, обеспеченной централизованным характером установки;
- Б) проявляется в системном повышении общего уровня цен;
- В) проявляется в виде постоянного дефицита товарной массы или падения качественных характеристик продукции;
- Г) проявляется в хроническом дефиците Государственного бюджета, который покрывается преимущественно с помощью кредитной эмиссии денег.

27. Какие из перечисленных ниже причин инфляции вытекают из немонетаристской теории?

- А) увеличение совокупного спроса;
- Б) номинальное количество денег и скорость их обращения превышают рост реального национального дохода;
- В) изменение структуры спроса;
- Г) административное повышение цен монополиями, олигополиями и государством.

28. Дизажио – это процесс:

- А) повышение цены на золотые монеты в бумажных деньгах по сравнению с их номинальной стоимостью;
- Б) снижение цены на золотые монеты в бумажных деньгах по сравнению с их номинальной стоимостью;
- В) повышение цены на золотые монеты в бумажных деньгах и одновременное уменьшение реальной стоимости денежной единицы по сравнению с ее номинальным золотым содержанием;

Г) уменьшение реальной стоимости денежной единицы по сравнению с ее номинальным золотым содержанием.

29. Ревальвация – это:

А) деноминация обесцененной денежной массы и замена ее новой укрупненной денежной единицей с одновременным перечислением в установленном порядке по единому соотношению как денежных знаков, так и всех цен, тарифов и заработной платы;

Б) снижение курса национальной валюты по отношению к иностранным валютам, вызванное преобладанием количества денежных знаков, находящихся в обращении, над их товарным обеспечением;

В) официальное повышение золотого содержания национальной валюты или повышение стоимости денежной единицы относительно курсов других валют;

Г) искусственное изъятие из обращения части избыточной денежной массы по сравнению с потребностями денежного обращения бумажных денег.

30. Метод нуллификации относится к

А) денежным реформам параллельного типа;

Б) одномонетным реформам;

В) реформам конфискационного типа;

Г) реформам неконфискационного типа.



Терминологический словарь

Девальвация – это снижение курса национальной валюты по отношению к иностранным валютам, вызванное преобладанием количества денежных знаков, находящихся в обращении, над их товарным обеспечением; основными причинами девальвации являются инфляционные процессы и дефицит платежного баланса.

Деноминация – укрупнение масштаба цен в стране за счет укрупнения денежной единицы (без ее переименования) с целью облегчения платежного оборота, расчетов и предоставления национальной валюте большей полноценности.

Инфляционные ожидания – возникновение у инфляции самоподдерживающегося характера. Население и хозяйственные субъекты привыкают к постоянному повышению уровня цен. Население требует повышения заработной платы и запасается товарами впрок, ожидая их скорого подорожания. Производители же опасаются повышения цен со стороны своих поставщиков, одновременно закладывая в цену своих товаров прогнозируемый ими рост цен на комплектующие, и расквашивают тем самым маховик инфляции.

Инфляция – это обесценивание денег, падение их покупательной способности, вызванное повышением цен, товарным дефицитом и снижением качества товаров и услуг.

Норма обязательного резервирования – установленное государством или решением Центрального банка процентное отношение суммы обязательных резервов, которые обязаны хранить коммерческие банки на беспроцентных счетах в центральном банке. Изменяя норму обязательных резервов, Центральный банк соответственно уменьшает или увеличивает сумму свободных денежных средств коммерческих банков, используемых для активных операций.

Нуллификация – объявления государством обесцененных бумажных денег недействительными или обмен обесценившихся бумажных денег на новые денежные знаки в чрезвычайно низкой пропорции так, что плата за такие деньги имеет чисто символическое значение.

Учетная ставка процента – плата, провозглашается и взимается Центральным банком за кредитные ресурсы, которые им предоставляются коммерческим банкам.

Операции на открытом рынке – покупка и продажа государственных ценных бумаг Центральным банком. Приобретение ценных бумаг у Центрального банка сокращает кредитные ресурсы коммерческих банков, а их выкуп означает расширение кредитных ресурсов коммерческих банков.

Ревальвация – официальное повышение государственного золотого содержания и валютного курса или только валютного курса национальной денежной единицы по отношению к иностранным валютам.

Регулировка нормы обязательных резервов – высоко мощный инструмент влияния предложение денег. Механизм этого инструмента заключается в том, что Центральный банк устанавливает для всех банков и других депозитных учреждений норму обязательного хранения привлеченных средств на корреспондентских счетах без права их использования и без выплаты процентов по ним. Увеличивая норму обязательного резервирования, Центральный банк немедленно сокращает объем избыточных резервов банков, уменьшает их кредитоспособность, снижает уровень мультипликации депозитов.

Рефинансирование коммерческих банков – инструмент, применяемый в тесном сочетании с процентной политикой. Кроме изменения учетной ставки, центральный банк может регулировать спрос на свои ссуды со стороны коммерческих банков изменением других условий предоставления этих ссуд – изменением их ассортимента, ограничением целевого назначения, лимитированием объемов отдельных ссуд и т. п.

Стагфляция – состояние экономики страны, характеризующееся общим застоем производства и высоким уровнем безработицы и одновременным повышением цен и другими признаками развития инфляционного процесса.

ТЕМА 6. ВАЛЮТНЫЙ РЫНОК И ВАЛЮТНЫЕ СИСТЕМЫ



Компетенции по дескрипторам Национальной рамки квалификаций, которыми должен обладать студент после изучения этой темы

Знания:

- знать сущность валютных операций и особенности валютных отношений;
- знать пути определения различных видов курсов валют, понимать различия в процедурах их расчета;
- понимать причинно-следственную связь между изменением курсов валют и объемом экспортно-импортных операций.

Умения:

- уметь характеризовать сущность валютных отношений (уметь определять составляющие валютных отношений в зависимости от их экономического назначения; уметь классифицировать валюты в зависимости от комитетских принадлежности и конвертируемости валюты);
- уметь определять спот-курсы, форвард-курсы, кросс-курсы;
- уметь определять и анализировать изменения объема экспорта и импорта в зависимости от тенденций изменения курса валют;
- уметь формировать предложения по развитию валютных отношений.

Коммуникация:

- установление коммуникативного контакта с различными типами субъектов валютного рынка;
- способность формировать предложения по регулированию экспортно-импортных операций.

Автономность и ответственность:

- способность к дальнейшему самостоятельному обучению;
- ответственность за качество сформированных выводов.



6.1. Сущность валюты и валютных отношений. Конвертируемость валюты. Валютный курс



Рис. 6.1. Валютные отношения в денежной сфере



Рис. 6.2. Субъекты валютных отношений

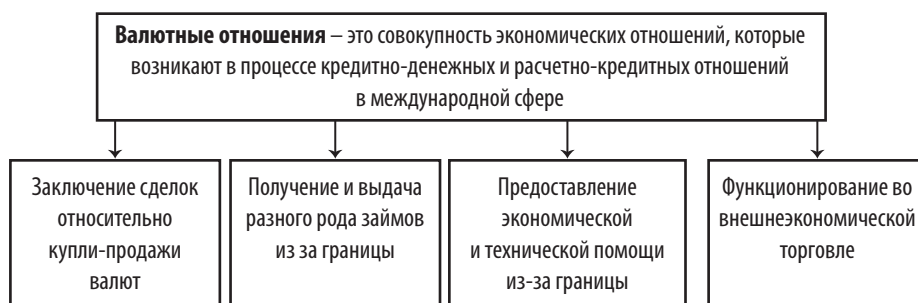

Рис. 6.3. Классификация валют



Рис. 6.4. Факторы влияния на валютный курс

Тема 6. Валютный рынок и валютные системы

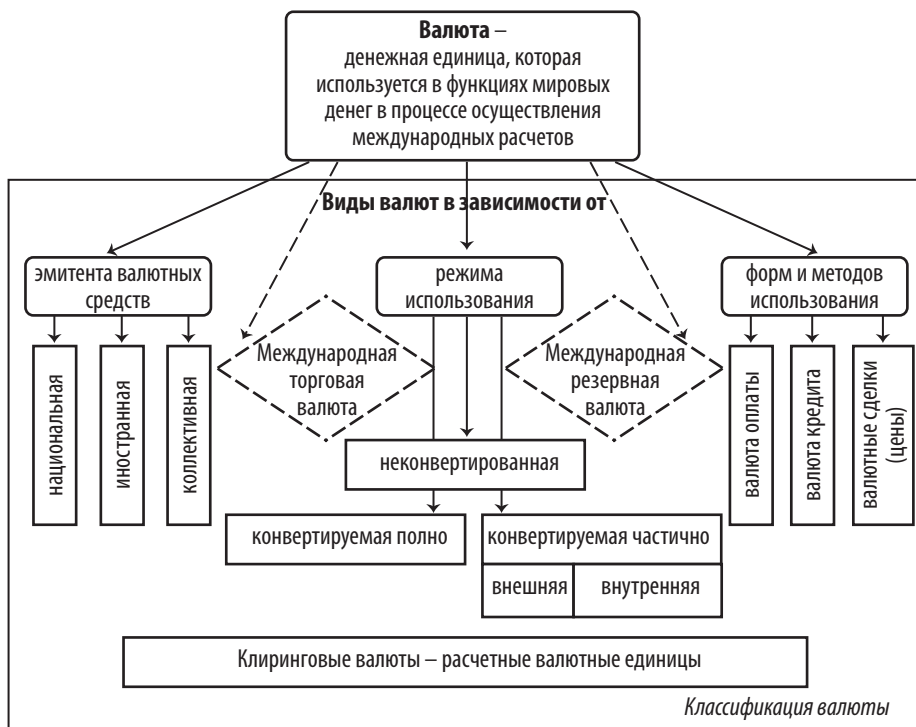

Рис. 6.5. Функции валютного курса

Таблица 6.1

Модели валютных курсов

Виды валютных курсов	Способ фиксации курса
1. Фиксированные курсы, в том числе: <ul style="list-style-type: none"> ▪ фиксированный курс по классической схеме; ▪ договорные фиксированные курсы; ▪ фиксированный курс, корректируется; ▪ сменно-фиксированный курс 	Наличие официальных валютных паритетов. Официальные курсы, основанные на золотом паритете. Курсы, основанные на договорной основе. Фиксация предусматривает регулярный пересмотр или установление границы возможных отклонений. Курс, который изменяется по определенной, заранее определенной схеме с участием государства с учетом инфляции.
2. Плавающие курсы, в том числе: <ul style="list-style-type: none"> ▪ свободно плавающий курс ▪ управляемый плавающий курс ▪ режим коллективного плавания 	Система, по которой у валют нет официального паритета. Курсы самостоятельно формируются на рынке под воздействием спроса и предложения. Курсы валют, привязанные к валютной корзине или ведущей валюте



Рис. 6.6. Виды котировки валют



Рис. 6.7. Методы регулирования валютного курса

6.2. Валютный рынок. Виды операций на валютном рынке

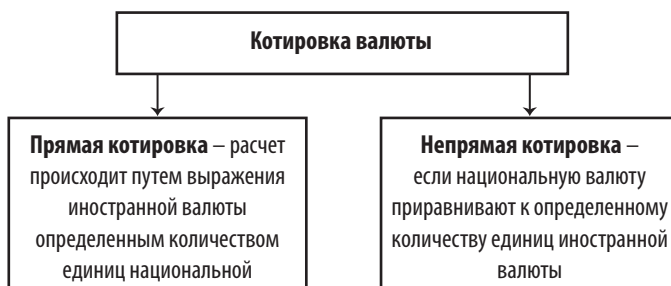

Рис. 6.8. Сущность валютного рынка с разных точек зрения

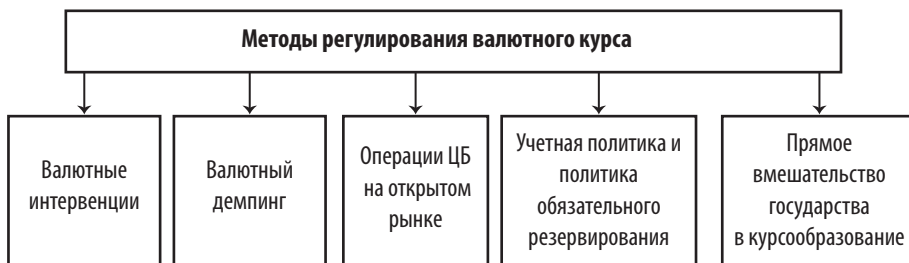
Рис. 6.9. Субъекты и объекты валютного рынка

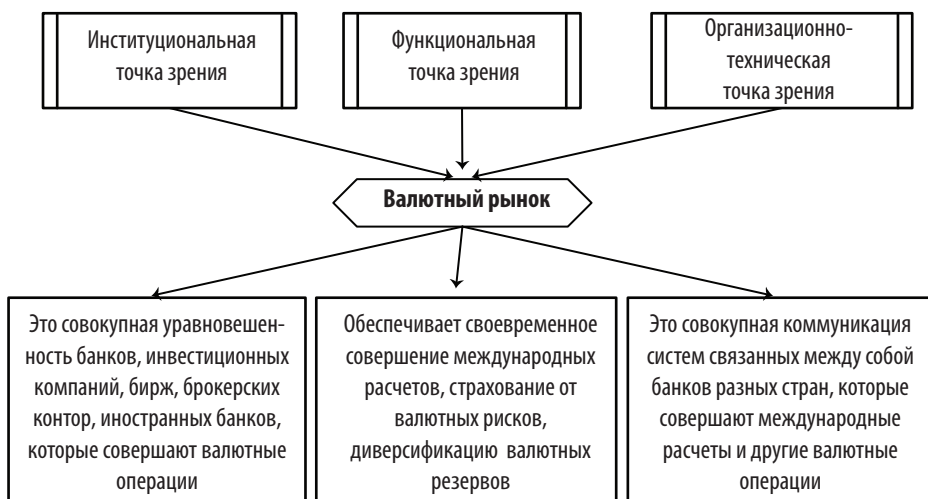

Рис. 6.10. Функции валютного рынка

Тема 6. Валютный рынок и валютные системы



Рис. 6.11. Схема классификации операций валютного рынка

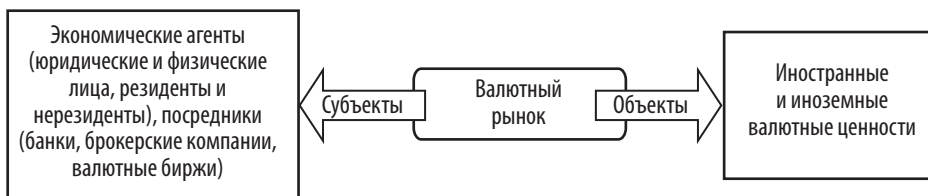

Рис. 6.12. Операции валютной биржи

6.3. Валютные системы и валютная политика. Особенности формирования валютной системы Украины



Рис. 6.13. Схема элементной структуры и назначения национальной валютной системы



Рис. 6.14. Национальные органы, проводящие валютную политику

Тема 6. Валютный рынок и валютные системы



Рис. 6.15. Цели валютной политики



Рис. 6.16. Классификация валютных ограничений

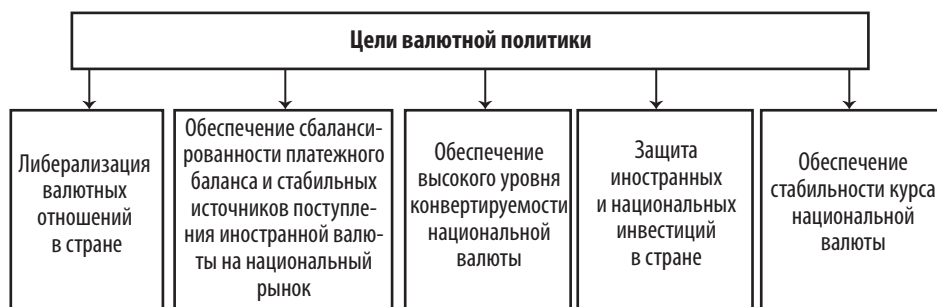

Рис. 6.17. Международные органы валютного регулирования

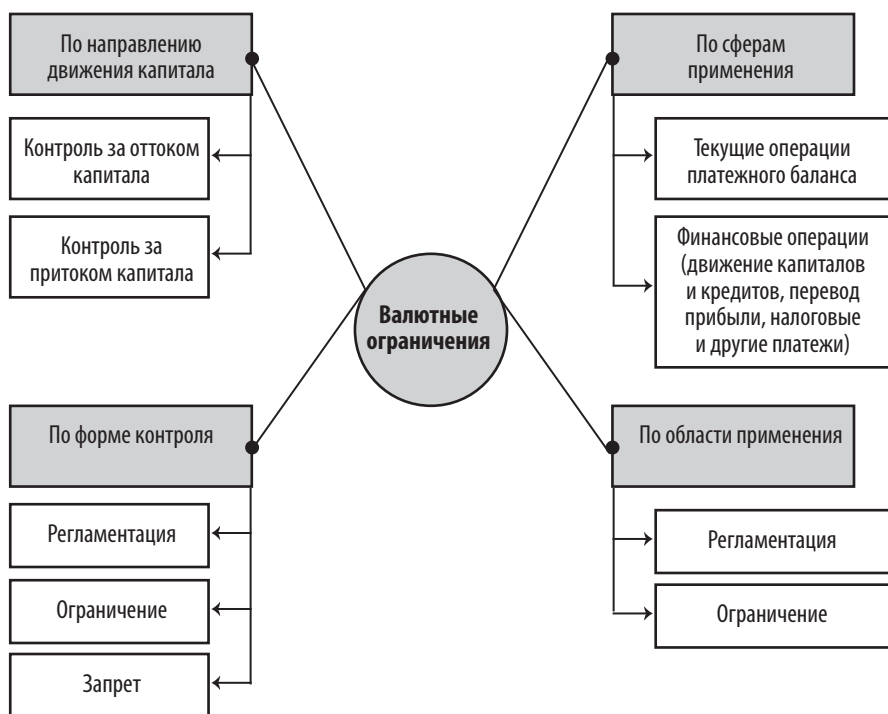

Рис. 6.18. Методы валютного регулирования



Рис. 6.19. Этапы контроля и регулирования валютного рынка

6.4. Платежный баланс и золотовалютные резервы в механизме валютного регулирования

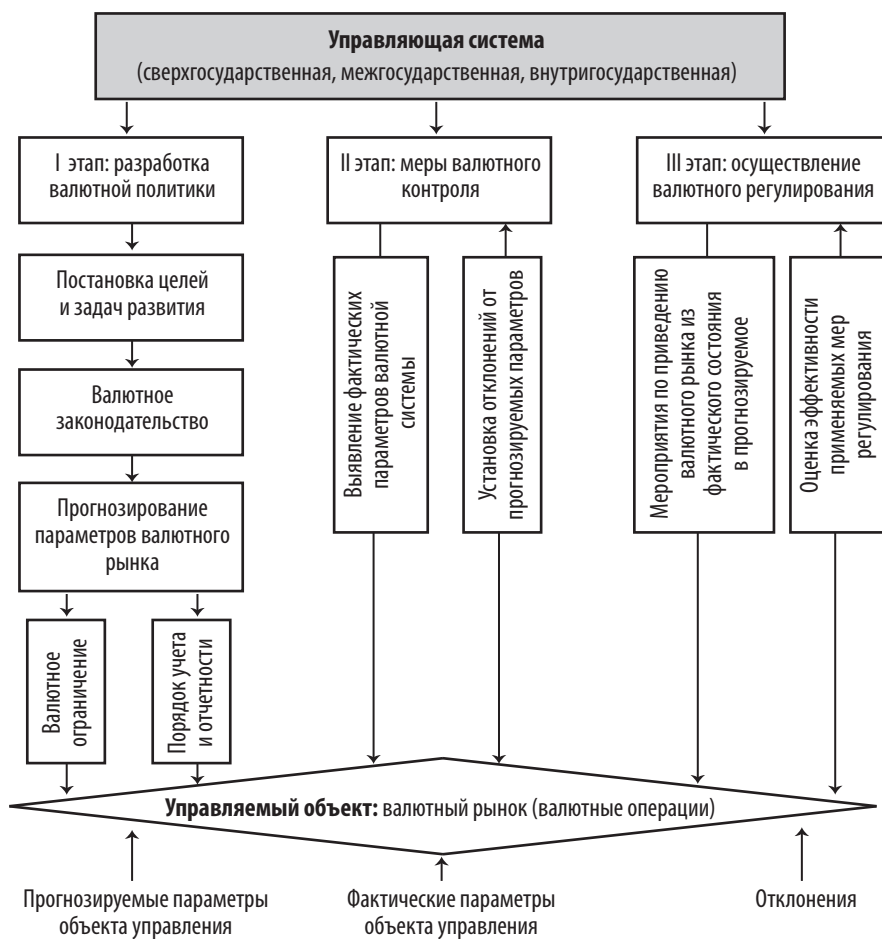

Рис. 6.20. Назначение и источники формирования золотовалютных резервов страны

6.5. Мировая и международные валютные системы



Рис. 6.21. Эволюция мировой валютной системы

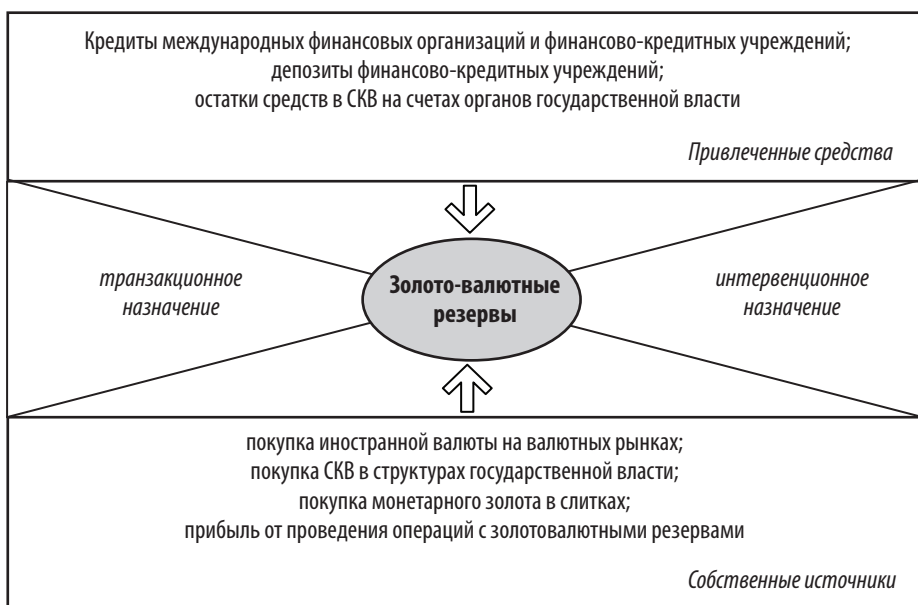

Найдите соответствующее толкование

Таблица 6.1

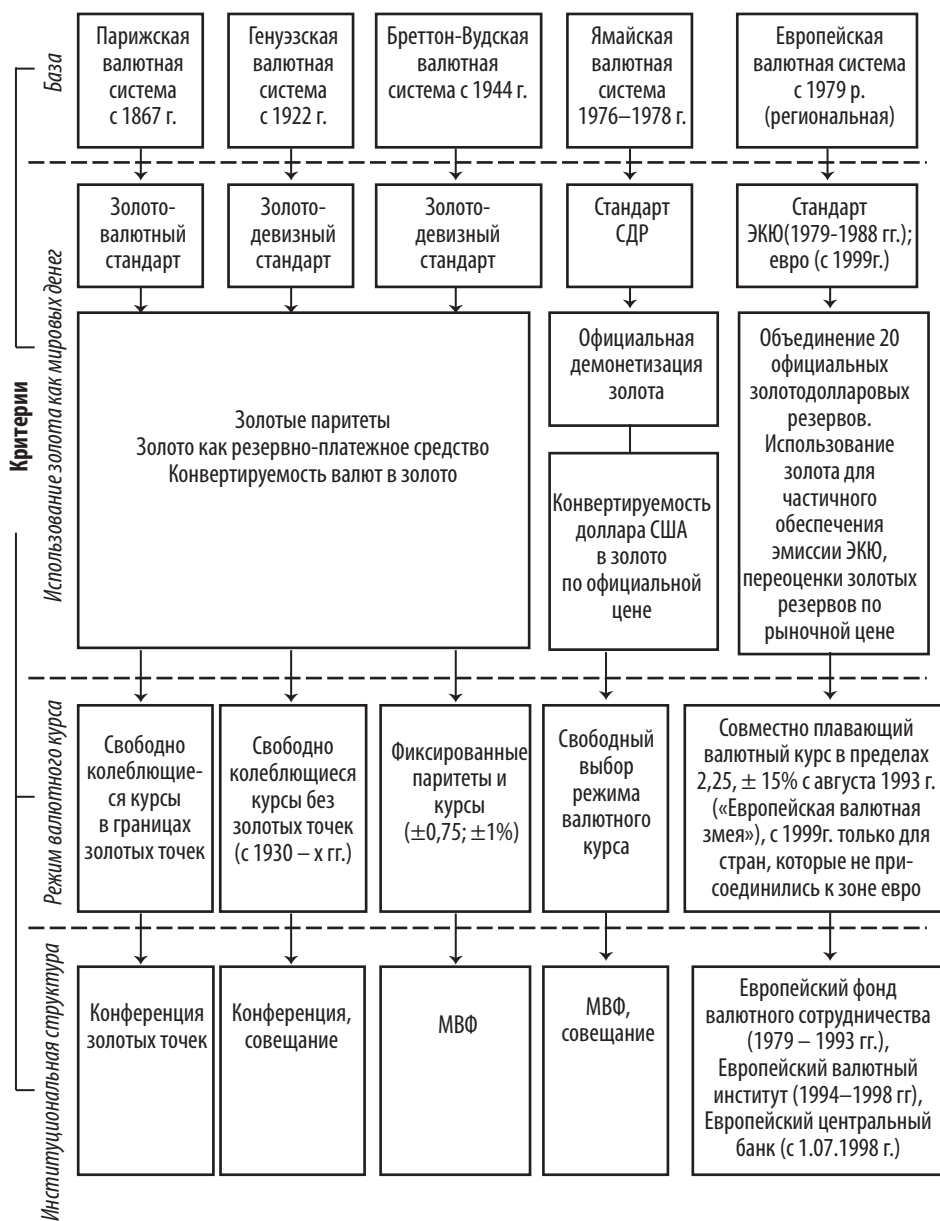
Термины

1. Валютная интервенция	4. Международная резервная валюта	7. Валютные свопы	10. Валютный арбитраж
2. Форвардные операции	5. Форфейтинг	8. Прямая котировка	11. Денежное хранилище
3. Опцион	6. Международная резервная валюта	9. Обратная котировка	12. Золотовалютный резерв

Определения:

- 1) определение количества иностранной валюты на единицу национальной;
- 2) вмешательство Центрального банка в операции на валютном рынке с целью воздействия на курс национальной валюты через сделки купли-продажи иностранной валюты. С целью повышения курса национальной валюты центральный банк продает иностранную валюту, а с целью снизить курс национальной валюты, напротив, скупает иностранную;
- 3) разновидность срочных операций, при которых между участниками заключается особое соглашение, предоставляющее одному из них право купить или продать другому определенную сумму валюты в установленный срок и по согласованному сторонами курсу;
- 4) определение количества национальной валюты на единицу иностранной;
- 5) валюта, используемая для оценки международных торговых операций, или валюта как товар, являющийся предметом купли-продажи;
- 6) валюта, используется для покрытия дефицита платежного баланса, предоставление займов, кредита, финансирования помощи и т. п.;
- 7) операции по купле-продаже валюты с последующей обратной сделкой с целью получения прибыли от разницы валютных курсов;
- 8) официальный запас золота (в слитках и монетах) и валютный запас, хранящиеся в Центральном банке государства с целью проведения валютных интервенций на внутреннем и внешнем валютных рынках и получения иностранных кредитов под обеспечение этим резервом;
- 9) операции по кредитованию экспорта путем выпуска коммерческих векселей или других долговых обязательств по внешнеторговым сделкам;
- 10) запасы банкнот и монет в учреждениях НБУ в специально оборудованных помещениях и специальных сейфах, созданные с целью обновления наличной

массы в обращении и обеспечения денежного обращения банкнотами и монетами разного достоинства;

11) обмен кредитными обязательствами или контрактами на покупку иностранной валюты за национальную с ее будущим обратным выкупом в оговоренное время;

12) операции по купле-продаже валюты на определенную дату по курсу, определенному в соглашении.



Вопросы для самодиагностики знаний

1. В чем разница между понятиями «валюта» и «деньги»?
2. Предоставьте сравнительную характеристику валют.
3. Определить факторы, влияющие на величину валютного курса и вызывающие его колебания.
4. Что такое конвертируемость валюты, какие виды конвертируемости валюты Вы знаете?
5. Что означает понятие «полная конвертируемость валюты»?
6. Что означает понятие «частично конвертируемая валюта»?
7. Назовите страны, валюта которых является полностью конвертируемой.
8. Дайте определение неконвертируемой валюте и объясните, при каких условиях валюта получает такой статус?
9. Что такое валютный курс, какие виды валютных курсов Вы знаете?
10. Основные направления курсовой политики.
11. Раскройте наиболее распространенные способы определения валютного курса.
12. Перечислите основные факторы, изменение которых может повлиять на курс валюты.
13. Что такое золотой паритет?
14. Охарактеризуйте влияние инфляции на валютный курс.
15. Раскройте преимущества и недостатки фиксированного курса валют.
16. Дайте определение плавающего курса и назовите его разновидности.
17. Что такое валютный рынок, какие виды валютных рынков Вы знаете?
18. Охарактеризуйте объект и субъекты валютного рынка.
19. В чем заключаются преимущества децентрализованного валютного рынка перед централизованным?

20. Какие функции выполняют валютные рынки?
21. В каких случаях используется валютная интервенция.
22. Охарактеризуйте механизм, цели и последствия валютных интервенций центрального банка.
23. Что такое валютный демпинг?
24. Что такое «валютная система», «валютная политика», «валютное регулирование»?
25. Какие органы валютной политики и валютного регулирования в Украине?
26. Назовите основные инструменты валютной политики. Почему среди них есть инструменты денежно-кредитной политики?
27. Охарактеризуйте основные этапы развития мировой валютной системы.
28. Чем отличаются Бреттон-Вудская и Ямайская валютные системы?
29. Какие преимущества странам-участникам давало Бреттон-Вудское соглашение?
30. В чем состоит значение региональной валютной системы?
31. Раскройте теоретические основы современного валютного регулирования.
32. Какие органы государственного управления осуществляют валютный контроль?
33. Когда и как было введено евро?
34. Каковы основные причины введения евро?
35. Какие преимущества может предоставить для Украины введение евро в обращение?
36. Охарактеризуйте наиболее важные составляющие валютной политики НБУ.



Тестовые задания

Выберите правильный вариант ответа (один или несколько) на поставленные вопросы.

1. Валюта – это:

- А) денежная единица, используемая в функциях мировых денег в процессе осуществления международных расчетов;
 - Б) величина денежной единицы данной страны;
 - В) денежная единица, используемая в функциях меры стоимости в процессе осуществления международных расчетов;
-

Тема 6. Валютный рынок и валютные системы

Г) фиксированное весовое количество денежного металла и его кратных частей, принятое в данной стране в качестве денежной единицы.

2. Валютные отношения предполагают:

А) получение и предоставление различного рода займов из-за границы;

Б) функционирование во внешнеэкономической торговле;

В) заключение сделок по купле-продаже валют;

Г) предоставление экономической и технической помощи из-за границы;

Д) все ответы верны.

3. Валютный рынок – это:

А) часть денежного рынка, где краткосрочные денежные ресурсы перераспределяются между кредитными институтами путем купли-продажи векселей и ценных бумаг;

Б) часть рынка, где временно свободные денежные ресурсы кредитных учреждений привлекаются и размещаются банками между собой преимущественно в форме межбанковских депозитов на короткие сроки;

В) особый сектор рынка, на котором осуществляется купля-продажа денег, формируется спрос, предложение и цена на этот товар;

Г) это совокупность валютообменных (конверсионных) и депозитно-кредитных операций в иностранных валютах, осуществляемых участниками этого рынка по соответствующему рыночному курсу или по рыночной процентной ставке.

4. По комитентской зависимости валюты выделяют:

А) национальную валюту;

Б) конвертируемую валюту;

В) коллективную валюту;

Г) иностранную валюту;

Д) правильные ответы А, В, Г.

5. По режиму использования валюты делятся на:

А) национальную валюту;

Б) иностранную валюту;

В) конвертируемую валюту;

Г) неконвертируемую валюту.

6. Какие из нижеперечисленных валют относят к свободно конвертируемым:

А) японская иена;

Б) алжирский динар;

- В) австрийский доллар;
- Г) украинская гривна;
- Д) сингапурский доллар;
- Е) армянский драм;
- Ж) мексиканское песо;
- С) южнокорейская бона.

7. Свободно конвертируемая валюта, в которой Центральные банки других стран накапливают и хранят резервы для осуществления международных расчетов – это:

- А) клиринговая валюта;
- Б) резервная валюта;
- В) национальная валюта;
- Г) частично конвертируемая валюта.

8. Расчетные валютные единицы – это:

- А) клиринговые валюты;
- Б) иностранные валюты;
- В) национальные валюты;
- Г) резервные валюты.

9. Дайте правильное определение валютного курса:

- А) цена денежной единицы страны;
- Б) средство и способ измерения стоимости товара в денежных единицах;
- В) цена денежной единицы страны, выраженная в денежных единицах другой страны при сделках купли-продажи.

10. Преимуществами фиксированного валютного курса являются:

- А) возможность осуществлять достаточно эффективную денежно-кредитную политику в условиях, когда в стране рынок валюты, банковская система и инфраструктура рынка еще недостаточно развиты;
- Б) необходимость иметь значительные валютные резервы для поддержания курса в условиях действия факторов, ведущих к отклонению реального курса от фиксированного;
- В) обеспечение для фирм и предприятий четкой основы, когда они планируют деятельность и осуществляют политику ценообразования;
- Г) возможность потерь в условиях возникновения спекулятивного движения валюты из одной страны в другую.

11. Какой из указанных способов фиксации курса принадлежит к фиксированному курсу по классической схеме:

- А) базируется на договорной основе;
- Б) фиксация предусматривает регулярный пересмотр или установление границы возможных отклонений;
- В) курс изменяется по некоторой заранее определенной схеме с участием государства с учетом инфляции;
- Г) способ фиксации, когда курс базируется на золотом паритете.

12. Какой из подвидов плавающего валютного курса предполагает, что страны – члены определенной группировки вместе изменяют курсы своих валют по отношению к валютам стран, не входящих в эту группу:

- А) режим коллективного (совместного) плавания;
- Б) свободно плавающий;
- В) валютный коридор.

13. Способ котировки валюты, при котором расчет осуществляется путем выражения иностранной валюты определенным количеством единиц национальной относится к:

- А) прямой котировке;
- Б) косвенной котировке.

14. Цена, по которой клиент может продать базовую валюту называется:

- А) аск (Ask или Offer);
- Б) бид (Bid).

15. Валютная интервенция – это:

- А) обесценивание национальной валюты с целью наращивания экспорта товаров по ценам ниже мировых;
- Б) прямое вмешательство Центрального банка или казначейства в валютный рынок;
- В) установление курса валют;
- Г) средство интернационализации денежных отношений.

16. С институциональной точки зрения валютный рынок является:

- А) рынком, обеспечивающим своевременное осуществление международных расчетов, страхование от валютных рисков, диверсификацию валютных резервов;
- Б) является совокупной коммуникацией систем, связанных между собой банков разных стран, осуществляющих международные расчеты и другие валютные операции;

В) является совокупной уравновешенностью банков, инвестиционных компаний, бирж, брокерских контор, иностранных банков, осуществляющих валютные операции.

17. Сделка по купле-продаже валюты с последующей обратной сделкой с целью получения прибыли от разницы валютных курсов – это:

- А) операция СПОТ;
- Б) форвардная операция;
- В) валютный арбитраж;
- Г) валютный демпинг.

18. Валютный своп – это:

- А) это заключенная сегодня валютная сделка на покупку одной валюты за другую по согласованному сегодня курсу с поставкой на определенную дату в будущем;
- Б) обмен кредитными обязательствами или контрактами на покупку иностранной валюты за национальную с ее будущим обратным выкупом в оговоренное время;
- В) краткосрочная кассовая операция;
- Г) оплата услуг потенциальных рисков торговцев валютой.

19. Какие из нижеперечисленных операций характерны для классической валютной биржи:

- А) реализация операций Центрального банка по поддержке курса национальной валюты;
- Б) выражение рыночного курса иностранной валюты по отношению к национальной;
- В) организация расчетов в иностранной и национальной валютах по биржевым сделкам;
- Г) заключение двусторонних соглашений между членами биржи на куплю-продажу иностранной валюты;
- Д) все ответы верны;
- Е) ни одного правильного ответа.

20. Кредитование экспорта путем выпуска коммерческих векселей или других долговых обязательств по внешнеторговым договорам называется:

- А) хеджирование;
- Б) факторинг;
- В) форфетирование.

21. Преимуществами какого вида валютной сделки являются оперативность поставки валюты, поддержание банками минимально необходимых остатков на счетах «ностро» в иностранных банках, уменьшение остатков в одной валюте и покрытие потребности в другой:

- А) валютный своп;
- Б) спот;
- В) форвард «аутрайт»;
- Г) фьючерсный контракт.

22. Укажите, какого вида валютного опциона не существует:

- А) «американский опцион на спот»;
- Б) «опцион на фьючерс»;
- В) «опцион на форвард»;
- Г) «фьючерсный опцион».

23. Валютная система – это:

- А) договорно-правовая форма организации валютных отношений между всеми или подавляющим большинством стран мира;
- Б) форма организации денежного оборота в стране, установленная общегосударственными законами;
- В) система валютного регулирования;
- Г) система, обеспечивающая свободный вывоз валютных средств юридическим лицам.

24. На какой из следующих национальных органов власти не возлагается проведение валютной политики:

- А) Кабинет Министров Украины;
- Б) Верховная Рада Украины;
- В) Государственный таможенный комитет;
- Г) Министерство Финансов Украины.

25. Официальное повышение курса национальной денежной единицы по отношению к иностранным валютам или международным расчетным единицам называется:

- А) деноминация;
- Б) ревалоризация;
- В) девальвация;
- Г) ревальвация.

26. Целенаправленное проведение комплекса мероприятий с целью коррекции курса национальной валюты – это:

- А) курсовая политика;
- Б) валютная интервенция;
- В) девальвация;
- Г) валютный демпинг.

27. Назовите элементы национальной валютной системы Украины:

- А) национальная валюта;
- Б) национальные органы валютного регулирования;
- В) Международный валютный фонд;
- Г) Государственная налоговая администрация.

28. В каком году был осуществлен выпуск в обращение постоянной национальной валюты Украины – гривны:

- А) в 1992 г.;
- Б) 1991 г.;
- В) в 1997 г.;
- Г) 1996 г.

29. К собственным источникам формирования золотовалютных резервов относятся:

- А) депозиты финансово-кредитных учреждений;
- Б) покупка монетарного золота в слитках;
- В) прибыль от проведения операций с золотовалютными резервами;
- Г) покупка иностранной валюты на валютных рынках.

30. Соотношение между валютными платежами экономических субъектов данного государства и его экономическими границами и валютными поступлениями из за экономических границ государства за определенный период времени – это:

- А) резервная валюта;
- Б) платежный баланс;
- В) долговые обязательства резидентов перед нерезидентами;
- Г) спрос на инвалюту.



Валюта – это любые денежные средства, формирование и использование которых прямо или косвенно связано с внешнеэкономическими отношениями.

Валютная интервенция – это прямое вмешательство Центрального банка или казначейства в валютный рынок. Она сводится к покупке и продаже Центральным банком или казначейством инвалюты.

Валютная система – это договорно-правовая форма организации валютных отношений между всеми или подавляющим большинством стран мира.

Валютный арбитраж является операцией по купле-продаже валюты с последующей обратной сделкой с целью получения прибыли от разницы валютных курсов.

Валютный курс – это цена денежной единицы одной страны, выраженная в денежных единицах другой страны при сделках купли-продажи. Такая цена может устанавливаться исходя из соотношения спроса и предложения на определенную валюту в условиях рынка, либо быть четко регламентированной решением правительства или его главным финансово-кредитным органом.

Валютный риск – это возможность денежных потерь субъектов валютного рынка из-за колебаний валютных курсов.

Валютный рынок – это совокупность валютообменных (конверсионных) и депозитно-кредитных операций в иностранных валютах, осуществляемых участниками валютного рынка по соответствующему рыночному курсу или по рыночной процентной ставке.

Валютные операции – любые платежи, связанные с перемещением валютных ценностей между субъектами валютного рынка.

Золотовалютные резервы – это запасы иностранных финансовых активов и золота, которые принадлежат государству и находятся в распоряжении органов денежно-кредитного регулирования и могут быть реально использованы на регулятивные и другие потребности, имеющие общеэкономическое значение. Эти потребности определяют цели накопления золотовалютных резервов.

Классическая валютная биржа – официально оформленный рынок, на котором происходит торговля валютами на основе спроса и предложения.

Конвертируемыми являются валюты, которые свободно обмениваются на валюты других стран, по курсу, который формируется в установленном порядке, и свободно вывозятся и ввозятся из-за границы. Конвертируемость – чрезвычайно важная, определяющая качественная черта валюты.

Кросс-курсы – это соотношение между двумя валютами, которое вытекает из их курса по отношению к курсу третьей валюты.

Международная резервная валюта – это такая свободно конвертируемая валюта, в которой центральные банки других стран накапливают и хранят резервы для осуществления международных расчетов.

Международная торговая валюта есть валюта, которая используется для оценки международных торговых операций.

Национальная валютная система – органическая часть системы денежных отношений отдельных государств, ее функционирование регулируется с учетом норм международного права, национальным законодательством каждой страны.

Неконвертируемыми являются валюты, которые можно свободно обменять на иностранные валюты по рыночному курсу, их ввоз и вывоз жестко ограничивается.

Плавающий валютный курс – это такой режим валютного курса, при котором он меняется под влиянием спроса и предложения.

Фиксированный курс валюты – это такой курс, который на определенный срок (от месяца до нескольких лет) устанавливается в качестве общего, независимый от текущих изменений в спросе и предложении валюты.

Форвард-курсы – это реальный показатель того, какую стоимость будет иметь валюта через определенный период времени.

Форвардный валютный контракт – это стандартный документ, который удостоверяет обязательство лица приобрести или продать валютные ценности в определенное время и на определенных условиях в будущем с фиксацией валютного курса при заключении контракта.

Фьючерсный контракт – это стандартизированный контракт на покупку иностранной валюты за национальную на установленный срок в будущем по определенному курсу.

Хеджирование – это компенсационные действия на валютном рынке с использованием соответствующего инструментария для минимизации потерь от валютных колебаний.

ТЕМА 7. МЕХАНИЗМ ФОРМИРОВАНИЯ ПРЕДЛОЖЕНИЯ ДЕНЕГ И ДЕНЕЖНО-КРЕДИТНАЯ ПОЛИТИКА



Компетенции по дескрипторам Национальной рамки квалификаций, которыми должен обладать студент после изучения этой темы

Знания:

- знать сущность и особенности процесса формирования спроса и предложения денег;
- понимать причины несбалансированности на денежном рынке;
- знать основные пути установления равновесия на денежном рынке;
- понимать сущность инструментов денежно-кредитной политики и условия их применения.

Умения:

- уметь исследовать механизм формирования спроса и предложения денег на рынке;
- уметь характеризовать экономическое содержание спроса на деньги и различать факторы, определяющие совокупный спрос;
- уметь определять факторы, влияющие на формирование предложения денег;
- уметь применять графический метод для определения спроса и предложения денег в зависимости от тактических целей денежно-кредитной политики НБУ;
- уметь определять роль и целевое назначение таких категорий, как сбережения и инвестиции на денежном рынке);
- уметь исследовать особенности формирования и реализации денежно-кредитной политики в Украине;
- уметь классифицировать цели денежно-кредитной политики в зависимости от методов регулирования денежного обращения.

Коммуникация:

- донесение информации об особенностях формирования спроса и предложения на деньги, пути их регулирования;
- способность формировать предложения по применению различных типов денежно-кредитной политики в зависимости от экономических условий.

Автономность и ответственность:

- способность к дальнейшему самообучению и обучению других лиц;
- ответственность за сформированные предложения с учетом возможных последствий их реализации.



7.1. Механизм формирования спроса и предложения денег



Рис. 7.1. Цель и мотивы спроса на деньги



Рис. 7.2. Факторы, которые определяют совокупный спрос на деньги

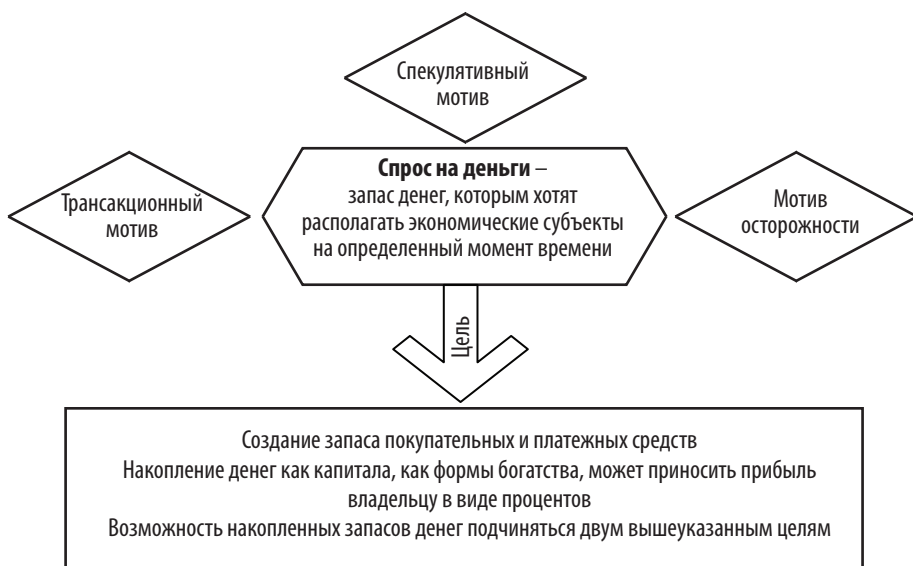

Рис. 7.3. Сущность предложения денег на макро- и микроуровне

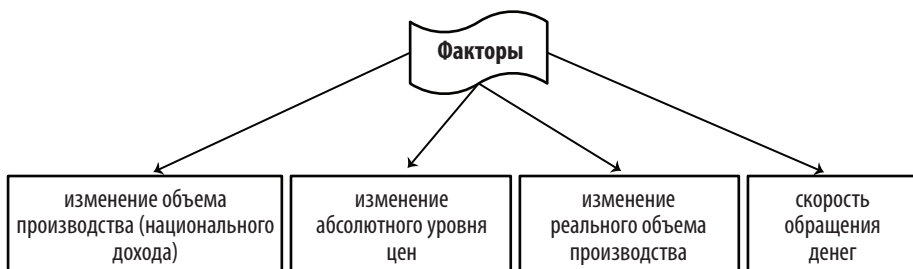

Рис. 7.4. Факторы, которые влияют на предложение денег

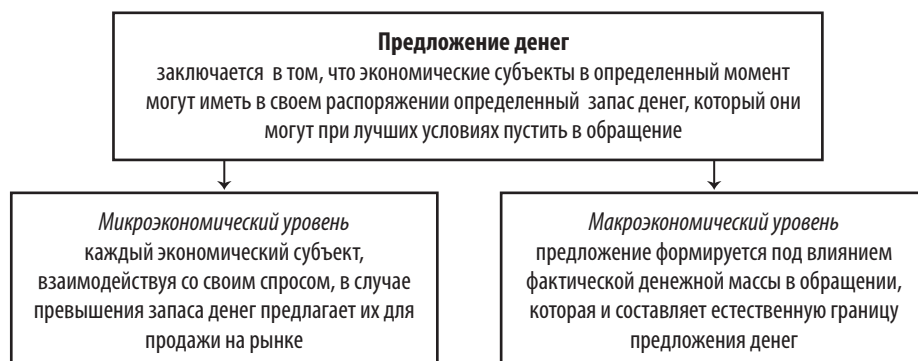

Рис. 7.5. Влияние избыточного предложения денег на инфляцию

7.2. Графическая модель денежного рынка. Равновесие на денежном рынке

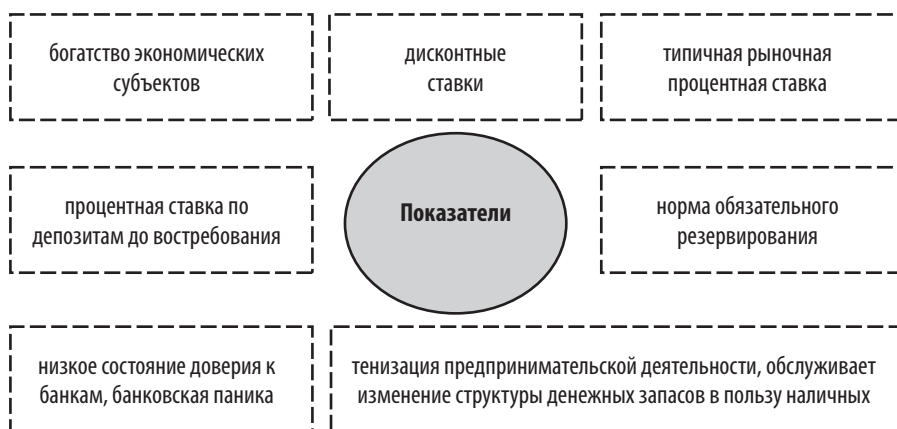

Рис. 7.6. Графическая модель рынка денег

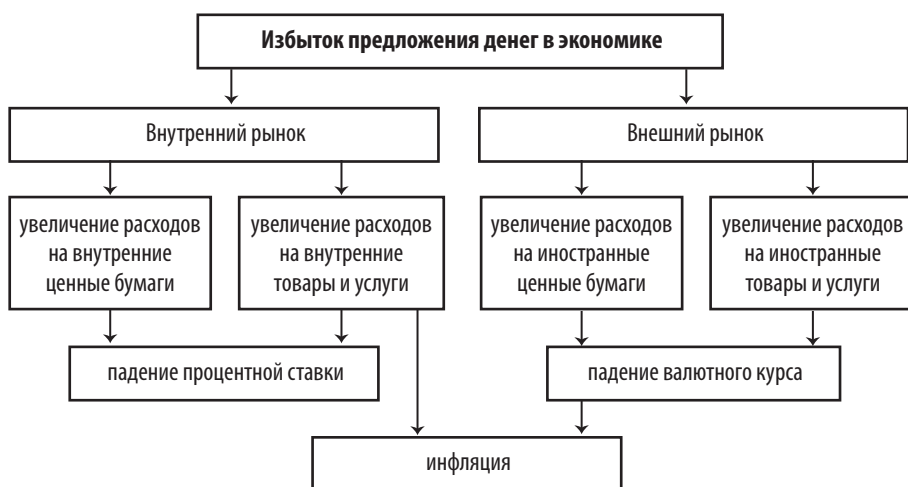

Рис. 7.7. Факторы, нарушающие равновесие на денежном рынке

7.3. Денежно-кредитная политика, ее цели и инструменты

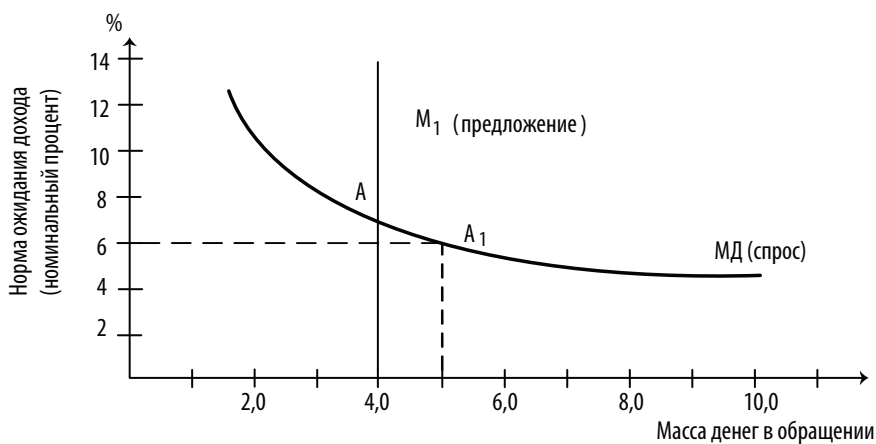

Рис. 7.8. Цели денежно-кредитной политики



Рис. 7.9. Методы денежно-кредитной политики

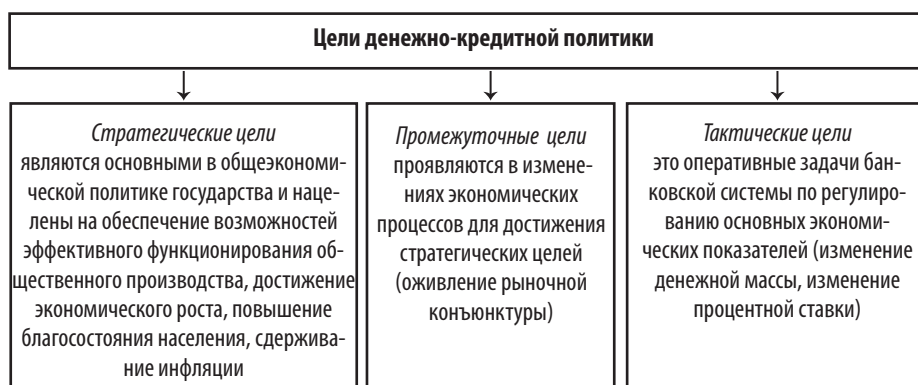

Рис. 7.10. Инструменты регулирования денежного обращения



Рис. 7.11. Структура общеэкономической политики государства и место в ней денежно-кредитной политики

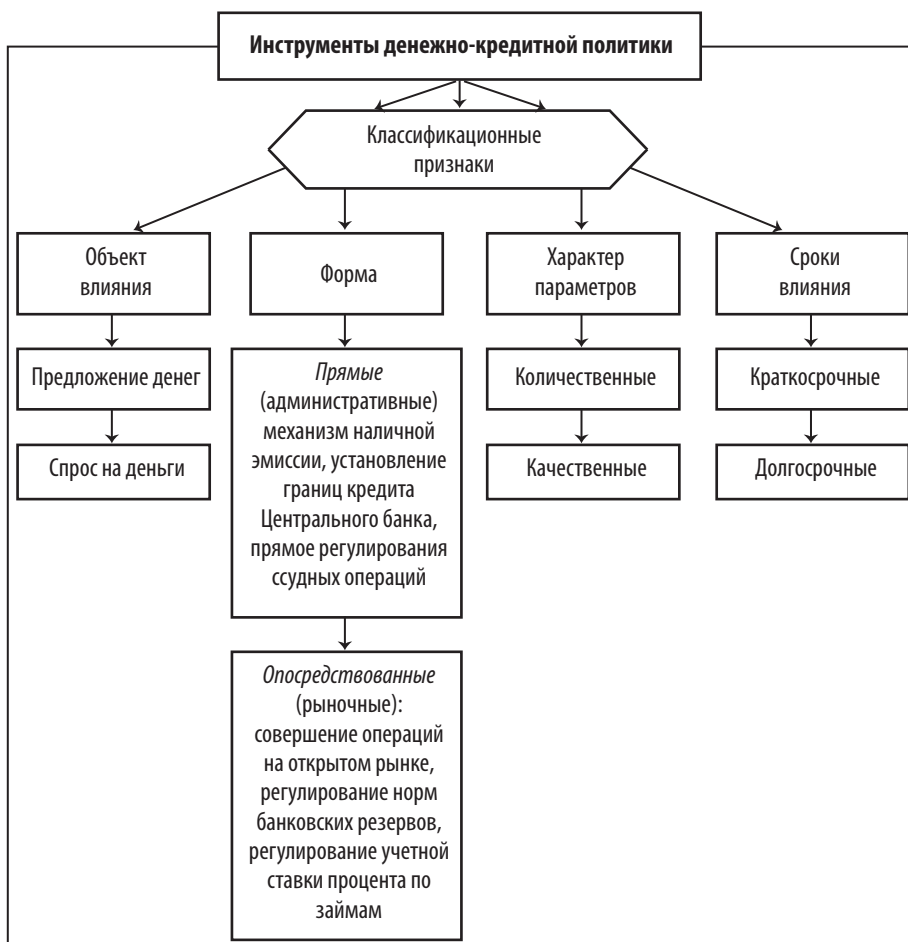

Рис. 7.12. Типы денежно-кредитной политики в зависимости от рынка

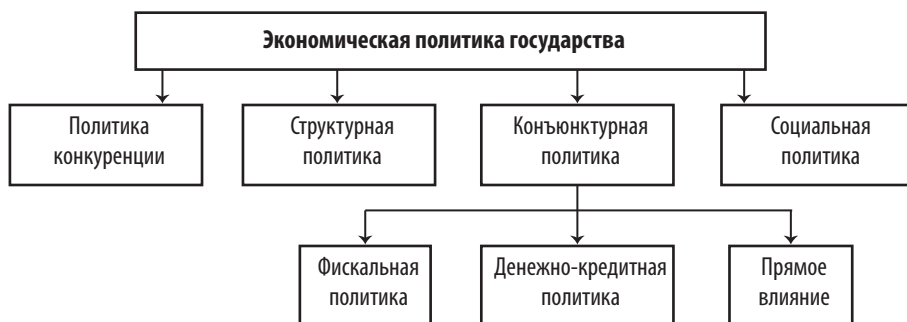

Рис. 7.13. Типы фискально-бюджетной политики



Рис. 7.14. Функции фискально-бюджетной политики

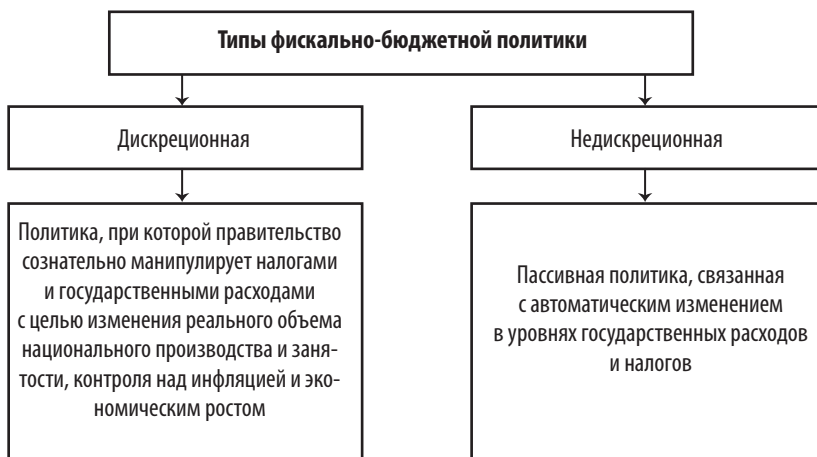

Найдите соответствующее толкование

Таблица 7.1

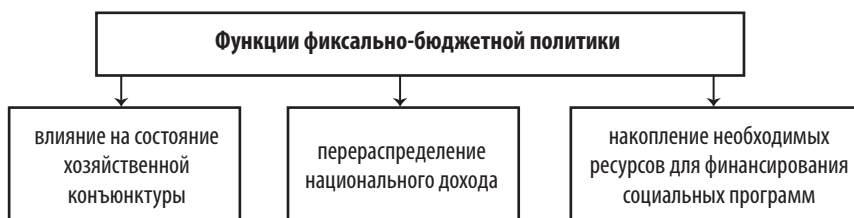
Термины

1. Предложение денег	4. Спрос на деньги	7. Налоговая политика	10. Операции на открытом рынке
2. Денежный рынок	5. Денежная база	8. Структурная политика	11. Политика «дешевых денег»
3. Денежный мультипликатор	6. Денежно-кредитная политика	9. Трансакционный мотив спроса на деньги	12. Политика «дорогих денег»

Определения:

- 1) хранение денег из-за удобства их использования в качестве средства платежа;
- 2) величина, на которую увеличивается количество денег в обращении в результате операций на монетарном рынке;
- 3) покупая ценные бумаги на рынке, Центральный банк дополнительно направляет в оборот соответствующую сумму денег, увеличивая банковские резервы и общую массу денег при прочих неизменных условиях;
- 4) изменение государственных расходов и налоговой системы, снижая безработицу и не повышая при этом уровень инфляции;
- 5) деньги, которые не принимают участия в кредитном и денежном обращении, но создают основу для их расширения;
- 6) система мер денежно-кредитной политики, направленных на увеличение денежной массы в обращении;
- 7) наличие в распоряжении экономических субъектов в любой момент определенного запаса денег, который они могут при благоприятных обстоятельствах направить в оборот;

Тема 7. Механизм формирования предложения денег и денежно-кредитная политика

- 8) предоставление субсидий или других стимулов активизации развития относительно отсталых регионов или отдельных отраслей, секторов производства;
- 9) совокупность всех денежных ресурсов страны, постоянно перемещаются под воздействием спроса и предложения со стороны различных субъектов;
- 10) система мер денежно-кредитной политики, направленных на сокращение денежной массы в обращении, что достигается использованием инструментов (сокращение объемов кредитов, повышение процентных ставок по кредитам, повышение норм обязательных резервов продажи государственных ценных бумаг банкам второго уровня);
- 11) совокупность методов и инструментов в сфере денежного обращения и кредитных отношений, использует государство для регулирования денежно-кредитных отношений;
- 12) количество денег, которые желает иметь население у себя на руках.



Вопросы для самодиагностики знаний

1. Как связан спрос на деньги со скоростью обращения денег?
2. Как зависит спрос на деньги от среднего уровня цен, физического объема валового продукта и нормы процента?
3. В чем заключается сущность предложения денег?
4. Что такое денежно-кредитная политика? Каково ее место в экономической политике государства? Как она связана с денежной системой?
5. Каковы особенности взаимодействия структурных элементов денежных систем в современных условиях?
6. Какие существуют методы регулирования денежно-кредитной политики государства?
7. Определите место фискально-бюджетной политики в системе государственного регулирования.
8. В чем заключается смысл проблемы монетизации бюджетного дефицита?
9. Охарактеризуйте денежно-кредитную политику Украины на современном этапе.
10. Дайте общее определение спроса на деньги.
11. Объясните, почему спрос на деньги – это спрос на запас денег, а не на поток денег?
12. Чем в целом определяется совокупный спрос на деньги?

13. В чем заключается зависимость спроса на деньги как на актив от конъюнктуры рынка?
14. Объясните, почему спрос на деньги как на активы более эластичен в своих параметрах, чем транзакционный спрос?
15. Сделайте графическое отображение совокупного спроса в его зависимости от процентной ставки и уровня дохода.
16. Почему кривая спроса не пересекает ни оси ординат, ни оси абсцисс?
17. Раскройте основные факторы, влияющие на совокупный спрос на деньги, и объясните механизм этого влияния.
18. С какими новыми понятиями в современных условиях связано развитие теории спроса на деньги?
19. Назовите и охарактеризуйте основные особенности формирования спроса на деньги в условиях переходной экономики.
20. Как связан рост предложения денег с выпуском государством ценных бумаг для покрытия бюджетного дефицита?
21. Перечислите основные положения монетаристской концепции, которые лежат в основе практического формирования предложения денег.
22. Объясните, что такое равновесие на денежном рынке?
23. Действие каких факторов может привести к нарушению равновесия на денежном рынке?
- 24). Отрадите графическую модель равновесия на денежном рынке.
25. Перечислите возможные внешние факторы, которые могут повлиять на размеры предложения денег.
26. Приводит ли к изменениям предложения денег валютная интервенция Центрального банка?
27. Может ли коммерческий банк увеличить предложение денег за счет операций с долговыми обязательствами?
28. Как меняется спрос на гривну в условиях инфляционных процессов в Украине?
29. Как влияет рыночная инфраструктура украинской экономики на возможность хранения средств?
30. Чем обусловлена актуальность рассмотрения особенностей спроса и предложения денег на сегодняшний день?
31. Перечислите возможные внутренние факторы, которые могут повлиять на размеры предложения денег.
32. Раскройте сущность методов денежно-кредитной политики.
33. Охарактеризуйте стратегические цели денежно-кредитной политики.



Выберите правильный вариант ответа (один или несколько) на поставленные вопросы.

1. Предложение денег – это:

- А) определенный запас денег, которым хотят располагать экономические субъекты;
- Б) определенный запас денег, который экономические субъекты при лучших условиях могут пустить в оборот.

2. Фискально-бюджетная политика представляет собой:

- А) меры по сокращению бюджетного дефицита путем регулирования процентной ставки налога;
- Б) совокупность методов в сфере денежного обращения и кредитных отношений;
- В) меры по обеспечению роста доверия населения к органам государственного управления;
- Г) совокупность методов в сфере налогообложения и государственных расходов.

3. Политика денежно-кредитной рестрикции предусматривает:

- А) осуществление операций на открытом рынке;
- Б) обеспечение доступности кредитных ресурсов для субъектов экономической деятельности;
- В) сосредоточение инструментов денежно-кредитной политики на обеспечении внутренней устойчивости денег;
- Г) совокупность методов в сфере денежного обращения и кредитных отношений.

4. Создание и развитие независимой банковской системы, обеспечение свободной конкуренции и ценообразования, уменьшение налогового давления на экономику, сдерживание инфляции предусмотрено:

- А) марксистской теорией денег;
- Б) монетарной политикой;
- В) кейнсианско-неоклассическим синтезом;
- Г) концепциями М. Фридмена и А. Шварца.

5. Согласно монетарной теории объяснения инфляции, главным условием ее существования определяют:

- А) увеличение денежной массы;
- Б) увеличение совокупного спроса;
- В) уменьшение предложения на денежном рынке;
- Г) уменьшение денежной массы.

6. Спрос на деньги представляет собой:

- А) транзакционный спрос и спрос на деньги как на активы;
- Б) запас денег, которым хотят располагать экономические субъекты на определенный момент;
- В) объем личного и производственного потребления;
- Г) совокупность наличных и денег на текущих счетах, которые необходимы для оплаты услуг и товаров.

7. Одним из факторов, определяющих совокупный спрос, является:

- А) скорость обращения денег;
- Б) уровень инфляции;
- В) уровень ВВП.

8. Транзакционный спрос определяется:

- А) объемом личного потребления;
- Б) объемом производственного потребления;
- В) частью денег, которую индивид размещает в активы.

9. Политика, по которой правительство сознательно манипулирует налогами и государственными расходами, – это:

- А) политика денежно-кредитной рестрикции («дорогие деньги»);
- Б) политика денежно-кредитной экспансии («дешевые деньги»);
- В) фискальная дискреционная;
- Г) фискальная недискреционная.

10. Спрос на деньги связан со скоростью денежного обращения:

- А) прямо пропорционально;
- Б) обратно пропорционально;
- В) не связан.

11. От чего зависит спрос на деньги:

- А) от уровня цен;
- Б) от реального объема производства;

В) от скорости обращения денег;

Г) все ответы верны.

12. *Какие мотивы спроса на деньги?*

А) мотив предосторожности;

Б) спекулятивный и транзакционный мотивы;

В) мотив жадности;

Г) ответ А) и Б).

13. *Особенностями формирования спроса на деньги в Украине являются:*

А) высокий уровень инфляционных процессов;

Б) неразвитость рыночной инфраструктуры;

В) деформация эластичности спроса по объему ВВП и норме процента;

Г) нестабильный товарный рынок.

14. *Рычагами управления предложения денег со стороны банковской системы являются:*

А) денежная база;

Б) банковские резервы;

В) денежно-кредитный мультипликатор;

Г) все ответы верны.

15. *На предложение денег влияют следующие факторы:*

А) норма обязательного резервирования;

Б) учетная ставка;

В) недоверие к банкам;

Г) тенизация экономики.

16. *Факторами, которые нарушают равновесие на денежном рынке, являются:*

А) рост цен;

Б) уменьшение объемов производства;

В) изменение спроса;

Г) ускорение скорости обращения денег.

17. *Денежно-кредитная политика – это*

А) инструменты для регулирования денежного обращения;

Б) методы для регулирования денежно-кредитных отношений;

В) совокупность методов и инструментов в сфере денежного обращения и кредитных отношений, которые использует государство для регулирования денежно-кредитных отношений.

18. *Административные методы денежно-кредитной политики предусматривают:*

- А) вмешательство государства в установление цен;
- Б) вмешательство государства в процесс капитальных вложений;
- В) применение рыночных механизмов вмешательства в экономические процессы;
- Г) государственное установление соотношения национальной и иностранных валют.

19. *К стратегическим целям денежно-кредитной политики можно отнести:*

- А) достижение экономического роста;
- Б) регулирование изменения денежной массы;
- В) регулирование изменения процентной ставки;
- Г) сдерживание инфляции.

20. *Различают следующие типы денежно-кредитной политики:*

- А) рестрикционная и экспансионистская;
- Б) селективная и рестрикционная;
- В) рестрикционная, селективная, экспансионистская;
- Г) рестрикционная и революционная.

21. *Кассовые остатки формируются из:*

- А) запаса денег на текущие расходы;
- Б) запаса денег на спекулятивные цели;
- В) запаса денег для транзакционных и спекулятивных целей;
- Г) остатка средств, которые не вернулись в банки.

22. *Спрос на деньги со стороны финансовых активов существует в связи с тем, что деньги являются:*

- А) средством обращения;
- Б) единицей измерения стоимости;
- В) средством сохранения ценности;
- Г) средством платежа.

23. *Главным объектом регулирования денежных отношений являются:*

- А) общий спрос на деньги;
- Б) транзакционный спрос на деньги;
- В) спекулятивный спрос на деньги;
- Г) ставка процента.

Тема 7. Механизм формирования предложения денег и денежно-кредитная политика

24. Какие структуры участвуют в увеличении предложения денег в обращении?

- А) правительство;
- Б) правительство и Центральный банк;
- В) правительство и коммерческие банки;
- Г) правительство, коммерческие банки и Центральный банк;
- Д) коммерческие банки и Центральный банк.

25. Как влияет изменение нормы обязательного резервирования на предложение денег?

- А) прямо;
- Б) обратно;
- В) не влияет.

26. Между предложением денег и денежным мультипликатором существует связь:

- А) прямо пропорционален;
- Б) обратно пропорционален.

27. К структурной общеэкономической политике государства относятся:

- А) рестрикционная, селективная;
- Б) рестрикционная, селективная, экспансионистская;
- В) фиксальная, социальная, конкурентная;
- Г) конъюнктурная, социальная, конкурентная; структурная.

28. Рестрикционная ДКП характеризуется:

- А) повышением уровня процентных ставок;
- Б) оздоровлением платежного баланса;
- В) расширением объемов кредитования;
- Г) установлением кредитных границ.

29. Селективная ДКП характеризуется:

- А) расширением объемов кредитования;
- Б) установлением кредитных границ;
- В) установлением маржи при осуществлении банковских операций;
- Г) повышением налогов.

30. К методам ДКП относятся:

- А) стратегические, тактические, промежуточные;
- Б) рыночные, смешанные;
- В) рыночные, смешанные, административные;
- Г) все ответы верны.



Закон спроса – величина (объем) спроса уменьшается по мере увеличения цены товара. Математически это означает, что между величиной спроса и ценой существует обратно пропорциональная зависимость (однако не обязательно в виде гиперболической представленной формулы $y = a : x$). То есть повышение цены вызывает снижение величины спроса, снижение же цены вызывает повышение величины спроса.

Операции на открытом рынке – это наиболее применяемый инструмент монетарной политики в странах с высокоразвитыми рыночными экономиками.

Спрос на деньги – выступает как запас денег, которым хотят располагать экономические субъекты на определенный момент.

Процентная политика – один из мягких инструментов монетарной политики, сходный по характеру воздействия с предложением денег в операциях на открытом рынке. Механизм ее заключается в том, что Центральный банк устанавливает ставки процентов по займам, которые он предоставляет коммерческим банкам в порядке их рефинансирования.

Ревальвация (реставрация) – официальное повышение золотого содержания национальной валюты или повышение стоимости денежной единицы относительно курсов других валют. Ревальвация означает рост цен экспортных товаров в иностранной валюте и снижение их конкурентоспособности на мировом рынке.

ТЕМА 8. РОЛЬ ДЕНЕГ В РЫНОЧНОЙ ЭКОНОМИКЕ



Компетенции по дескрипторам Национальной рамки квалификаций,
которыми должен обладать студент после изучения этой темы

Знания:

- знать сущность понятийного аппарата по теме;
- знать особенности развития и функционирования денежных отношений на разных этапах развития общества;
- понимать проблемные аспекты и перспективы развития национальной и мировой экономических систем.

Умения:

- уметь анализировать особенности применения монетарных инструментов регулирования экономики на микро- и макроуровне;
- уметь проводить сравнительную характеристику мер денежно-кредитного регулирования с определением их недостатков и преимуществ;
- уметь определять направления развития страны с учетом современных мировых тенденций.

Коммуникация:

- донесение информации об особенностях, преимуществах и недостатках использования монетарных мер регулирования экономики;
- способность формировать предложения по развитию денежных отношений государства и мира.

Автономность и ответственность:

- способность к дальнейшему самосовершенствованию и обучению других лиц;
- ответственность за разработанные рекомендации с учетом причинно-следственной связи между событиями и явлениями.



8.1. Специфика функционирования денег на этапе становления рыночных отношений



Рис. 8.1. Периоды становления денежного обращения

8.2. Роль и предназначение денег в экономике страны в решении задачи стабилизации экономики и обеспечения ее устойчивого развития



Рис. 8.2. Влияние денежной среды на экономику

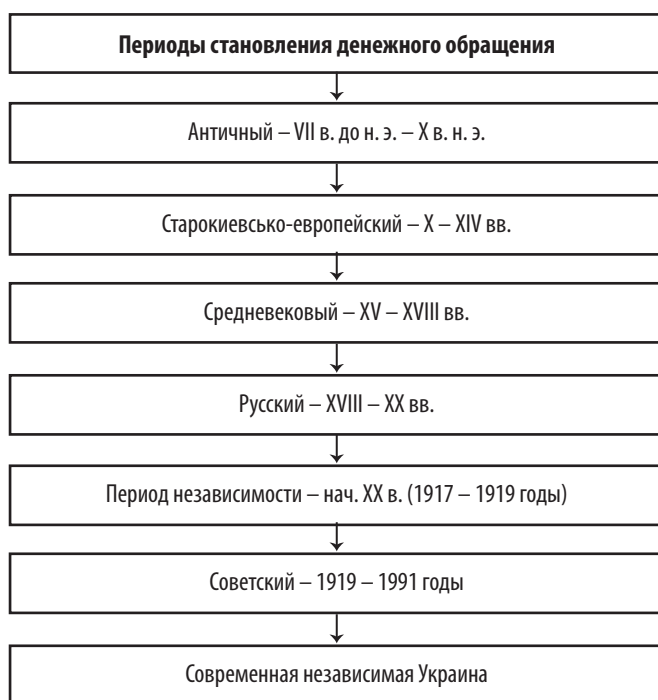

Рис. 8.3. Значение денег в современных условиях государственного регулирования экономики

8.3. Повышение эффективности экономических процессов за счет применения новейших механизмов использования денег и их функционального назначения на этапе развития интеграционных процессов и глобальных преобразований мировой экономики



Рис. 8.4. Меры по развитию общественного производства

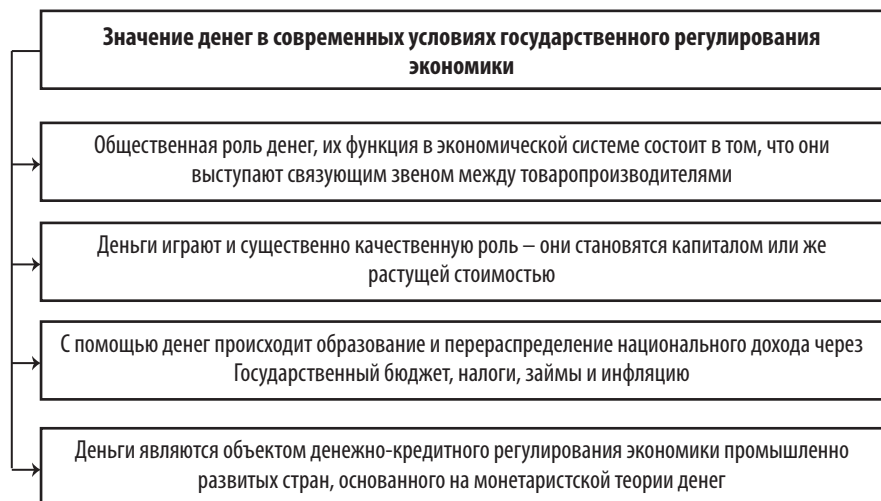

Найдите соответствующее толкование

Таблица 8.1

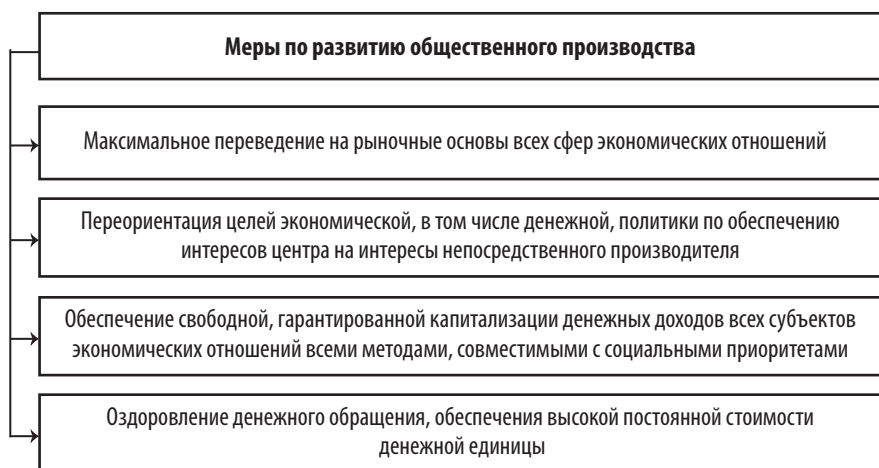
Термины

1. Бартер	4. Стоимость	7. Комиссия	10. Эмиссия
2. Диверсификация	5. Эмиссионная функция кредита	8. Покупательная способность денег	11. Кредитная экспансия
3. Сбережения	6. Инвестиции	9. Теневая экономика	12. Кредитная рестрикция

Определения:

- 1) комплекс мероприятий, направленных на расширение банковского кредитования (увеличение денежного предложения);
- 2) способность денежной единицы быть обмененной на определенное количество товаров и услуг, которое можно приобрести, купить за денежную единицу страны;

Тема 8. Роль денег в рыночной экономике

- 3) долгосрочные вложения частного или государственного капитала в различные отрасли национальной или зарубежной экономики с целью получения прибыли;
- 4) комплекс мероприятий, направленных на сокращение банковского кредитования (снижение предложения денег);
- 5) в банковской практике – плата банку за осуществление операций, выполняемых в интересах клиента, а часто – и за его счет.
- 6) в современной экономике деньги возникают вследствие банковского кредитования;
- 7) воплощенный и овеществленный в товаре общественный труд или экономическая категория, выражающая отношения между субъектами хозяйственной деятельности, связанные общественным разделением труда и обменом товарами и услугами;
- 8) процесс распределения портфеля в различные виды активов, доходы по которым можно меньше коррелируют между собой;
- 9) выпуск в обращение денег, акций, облигаций и других долговых обязательств.
- 10) совокупность не подсчитанных, нерегламентированных, а также противоправных видов деятельности по производству, сбыту товаров и предоставлению услуг;
- 11) часть денежных доходов населения, которую оно накапливает для будущих потребностей;
- 12) натуральный товарообмен, при котором одна вещь обменивается на другую без денежной платы.



Вопросы для самодиагностики знаний

1. На какие периоды можно условно разделить денежный оборот?
2. Какие деньги можно считать первыми в истории Украины?
3. С чем ассоциируется у вас название «Ивану головки»?
4. Когда и кем проведена первая попытка изготовления собственной валюты в Украине?
5. Когда возникла система кунных денег?
6. Когда и кем были отчеканены первые монеты в Украине?
7. От чего происходит слово «гривна»?
8. Охарактеризуйте развитие товарно-денежных отношений в период казачьей республики.

9. В чем заключается суть трансформации товарной природы денег в нетоварную и каковы причины этого явления?

10. Назовите основные направления научной мысли относительно происхождения денег и раскройте их различия.

11. В чем заключается роль государства в эволюции форм денег?

12. Определите влияние денежной среды на производственную активность субъектов хозяйствования.

13. Какое значение сфера денежного обращения приобретает в современных условиях организации государственного регулирования экономики.

14. Назовите основные направления успешного использования денег в трансформационной экономике нашей страны.

15. Какие последствия имеет интеграция Украины в мировое экономическое пространство со стороны денежно-кредитного регулирования?



Тестовые задания

Выберите правильный вариант ответа (один или несколько) на поставленные вопросы.

1. *Первые бумажные деньги в Америке были выпущены в:*

- А) в 1690 году в Массачусетсе;
- Б) во время первой военной экспедиции против Канады;
- В) в 1689 году в Вашингтоне;
- Г) в 1700 году в Техасе.

2. *К периодам становления денежного обращения относятся:*

- А) античный, средневековый;
- Б) старокиевско-европейский, российский;
- В) советский;
- Г) все ответы верны.

3. *Под экю понимается:*

- А) название средневековых золотых и серебряных монет Франции;
- Б) европейская валютная единица;
- В) денежная единица Китая;
- Г) отсутствует правильный ответ.

Тема 8. Роль денег в рыночной экономике

4. Деньги по происхождению – это:

- А) товар, но не просто товар, а носитель определенных общественных отношений;
- Б) обычный товар;
- В) результат длительного эволюционного развития товарного производства и рынка;
- Г) ответы А и В верны.

5. Роль денег – это в общем смысле:

- А) результат функционирования и влияния денег на различные стороны действия общества;
- Б) влияние денежной среды на материальные интересы и производственную активность субъектов;
- В) государство может активно влиять на развитие экономики, изменяя количество денег в обращении;
- Г) нет верного ответа.

6. Роль денег, выраженная в качественном аспекте, – это:

- А) результат функционирования и влияния денег на различные стороны действия общества;
- Б) влияние денежной среды на материальные интересы и производственную активность субъектов;
- В) государство может активно влиять на развитие экономики, изменяя количество денег в обращении;
- Г) нет верного ответа.

7. Роль денег в количественном выражении – это:

- А) результат функционирования и влияния денег на различные стороны действия общества;
- Б) влияние денежной среды на материальные интересы и производственную активность субъектов;
- В) государство может активно влиять на развитие экономики, изменяя количество денег в обращении;
- Г) нет верного ответа.

8. Денежно-кредитное регулирование, как правило, направлено на:

- А) сдерживание роста денежной массы;
- Б) преодоление инфляционных процессов;
- В) стимулирование увеличения валового национального продукта;
- Г) все ответы правильные.

9. Первым государством, использовавшим термин «доллар» для обозначения национальной денежной единицы, стала:

- А) США в 1784 году;
- Б) в британской колонии – Канаде;
- В) в Австрии;
- Г) в Новой Зеландии.

10. После освобождения (1944), какая национальная валюта ходила во Франции:

- А) франк;
- Б) эцю;
- В) доллар;
- Г) евро.



Терминологический словарь

Денежное обращение – непрерывное движение денежных средств, которое представляет собой основную часть платежных операций и осуществляется путем наличного и безналичного расчетов.

Денежная единица – это денежный знак для измерения цен товаров и услуг, установленных в законодательном порядке страной.

Денежная масса – это совокупность наличного и безналичного остатка, которые есть в распоряжении субъектов денежного обращения.

Денежная система – это форма организации денежного обращения в стране, закрепленная национальным законодательством.

Интеграционный процесс – это взаимосближение и образование взаимосвязей; сплочение, объединение политических, экономических, государственных и общественных структур в рамках региона, страны, мира.

Капитализация доходов – направление прибыли на дальнейшее развитие предприятия, активизация прибыли для увеличения капитала.

Покупательная способность денег – условное количество товаров и услуг, которые можно приобрести за денежную единицу называют товарной (внутренней) ценой денег.

Регулирование экономики – это система знаний о сущности, закономерности действия и правилах применения типовых методов и средств воздействия государства на ход социально-экономического развития, направленных на достижение целей государственной экономической политики.

Рыночные отношения – это отношения, обусловленные функционированием рынка, появившиеся в связи с разделением труда и экономическим обособлением производителей.

Стабилизация экономики – предотвращение, торможение экономического спада, закрепление и поддержание показателей функционирования экономики на определенном уровне, оздоровление хозяйства. Часто достигается с помощью мер, предусмотренных стабилизационной программой.

Модуль 3

РОЛЬ И МЕСТО КРЕДИТА В СОЦИАЛЬНО-ЭКОНОМИЧЕСКОМ ПРОСТРАНСТВЕ

ТЕМА 9. ТЕОРИЯ ДЕНЕГ



Компетенции по дескрипторам Национальной рамки квалификаций,
которыми должен обладать студент после изучения этой темы

Знания:

- понимать сущность основных положений теории денег;
- знать особенности постулатов абстрактной и монетаристской теории денег;
- понимать ошибочность утверждений отдельных концепций и понимать пути их корректировки.

Умения:

- уметь проводить ретроспективный анализ развития денежных отношений;
- уметь определять специфику и отличительные черты основных постулатов металистической и номиналистической теории денег;
- уметь определять специфику современной количественной теории денег и ее кембриджского варианта;
- уметь внедрять достижения современного монетаризма в процессе регулирования денежных отношений.

Коммуникация:

- донесение информации об особенностях, погрешностях и перспективах внедрения инструментов различных концепций денег в процесс регулирования экономики;
- способность формировать предложения по развитию денежных отношений.

Автономность и ответственность:

- способность к дальнейшему самосовершенствованию и обучению других лиц;
- ответственность за сформированные предложения по развитию денежных отношений.



9.1. Классическая количественная теория денег, ее основные постулаты



Рис. 9.1 Теория развития денежных отношений

Таблица 9.1

Характеристика теории денег

Теория	Представители	Положение
1	2	3
Абстрактная теория		
Металлистическая	Никол Орем Уильям Стэффорд Томас Манн Антуан де Монкретьен Антонио Серра Джеминиано Монтанари Фердинандо Галиани Карл Густав Книс Вильгельм Легсис	Деньги и драгоценные металлы отождествлялись. Драгоценные металлы считались главным богатством нации. Возможность обращения бумажных денег не отрицалась, но считалось необходимым осуществлять обязательный обмен их на драгоценные металлы.
Номиналистическая	Н. Барбон Дж. Бэллерс Дж. Беркли Дж. Стюарт Георгий Кнапп	Деньги не имеют товарной природы, а представляют собой условный знак, стоимость которого определяется наименованием и устанавливается государством. Деньги создаются государством и стоимость денег определяется их номиналом.

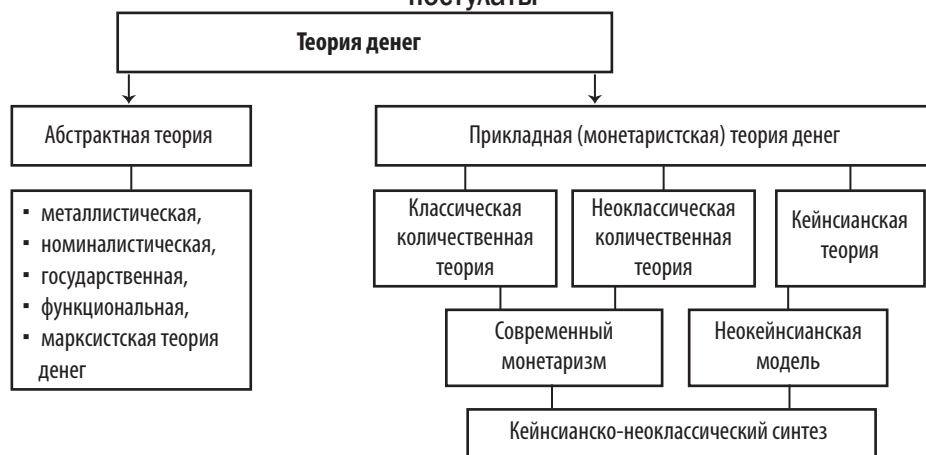
1	2	3
Монетарная теория		
Количественная	<p>Аристотель Ксенофонт Платон Ж. Боден Ш. Монтескье Д. Юм Дж. Милль Ж. Боден</p>	<p>Уровень товарных цен и стоимость денег связаны с количеством платежных средств в обращении. Влияние денег на экономические процессы объясняется исключительно количественными факторами, прежде всего изменением массы денег в обороте. Постулаты теории: 1) постулат причинности – масса денег в обращении приводит к изменению товарных цен. 2) постулат пропорциональности – изменение цен происходит пропорционально изменению денежной массы. 3) постулат однородности. Методологические принципы: 1) покупательная сила денег и цены товаров устанавливаются на рынке, что противоречило теории стоимости, но объясняло изменения цен товаров в зависимости от количества денег в обращении; 2) в обращении находятся все деньги, что игнорировало функцию накопления и ее роль в регулировании денежной массы; 3) покупательная способность денег обратно пропорциональна их количеству, а уровень цен прямо пропорционален количеству денег; 4) понятие стоимости денег является чисто условным, потому что деньги ее получают только в процессе обмена</p>
Неоклассическая Трансакционная	<p>И. Фишер М. Фридмен</p>	<p>Исследовалась взаимосвязь инфляции с изменениями уровня цен, количества обращающихся денег и реального объема производства товаров. Анализ взаимной связи между этими показателями позволил вывести уравнение обмена. Исходя из уравнения обмена: нарушение законов денежного обращения проявляется в избытке денежной массы в обращении по сравнению с реальными потребностями в ней или в обесценивании денег, которое сопровождается ростом товарных цен без всякого улучшения качества продуктов. Установлено, что сбалансированность между денежной массой и ее товарным покрытием происходит за счет изменения цен. Цены тем выше, чем больше в обращении денег и меньше предложение товаров</p>

Тема 9. Теория денег

Окончание табл. 9.1

1	2	3
Кембриджская	А. Пигу Д. Робертсон Д. Патинкин	В основу изучения поставлены спрос на деньги наравне со спросом на товары и услуги, деньги имеют особый спрос и они остаются вне обращения у отдельных лиц и предприятий в виде «кассовых остатков»
Кейнсианская	Дж. Кейнс	Установлена необходимость денежно-кредитного регулирования экономических процессов. Сформулирована теория макроэкономического анализа, в которой основными концепциями и категориями являются: емкость рынка, принцип эффективного спроса (концепция мультипликатора), общая теория занятости; предельная эффективность капитала, нормы процента. Эта теория рассматривает инфляцию как явление, в основе которого лежит совокупность взаимодействующих факторов. Дж. Кейнс обратил внимание на такие подразделения, как доход, занятость, спрос, предложение, сбережения, инвестирование. Особое внимание он уделял денежным факторам и проблемам денег. Его цель заключалась в том, чтобы выяснить, как определяются различные переменные величины, влияющие на экономическое развитие. Кейнсианцы считали, что денежно-кредитная политика влияет на экономику с помощью передаточного механизма – это система каналов, с помощью которых денежно-кредитная политика влияет на реальный объем производства и уровень цен.
Современный монетаризм	М. Фридмен А. Шварц	Рыночная экономика лучше функционирует тогда, когда отсутствует система денежной регламентации. Основное внимание было сосредоточено на анализе роли денег и денежного обращения в деловых циклах. Изменение темпов роста денежной массы, находящейся в обращении, влияет на реальный объем производства быстрее, чем на абсолютный уровень цен. Это изменение может влиять на скорость обращения денег. Скорость обращения денег в процессе делового цикла меняется – то ускоряется, то замедляется.
Кейнсианско-неоклассический синтез		Предусматривает взаимопроникновение идей двух направлений и формирование единого кейнсианско-неоклассического синтеза.

Сравнительный анализ двух концепций

Концепция количественной теории Фишера	Кембриджский вариант
Динамика денежных потоков в уравнении Фишера рассматривается на макроэкономическом уровне	Сосредоточивает внимание на мотивах накопления денег конкретными индивидуальными участниками производства
Методологическая основа уравнения обмена – деньги как средство обращения	Деньги – не только средство обращения, но и сохранение и накопление
Акцент делается на объективные основы обращения денег	Учитывается психологическая реакция предприятия по использованию наличных денег
В транзакционном уравнении речь идет только о предложении денег	Центральной проблемой становится спрос на деньги

9.2. Современный монетаризм как направление развития количественной теории



Рис. 9.2. Деловой цикл

фаза сжатия – сопровождается падением реального объема производства. Сжатие, продолжающееся более шести месяцев, называют спадом;

дно – это точка делового цикла, в которой реальный объем производства достигает минимального уровня;

расширение – это фаза цикла, в течение которого реальный объем производства растет относительно дна цикла;

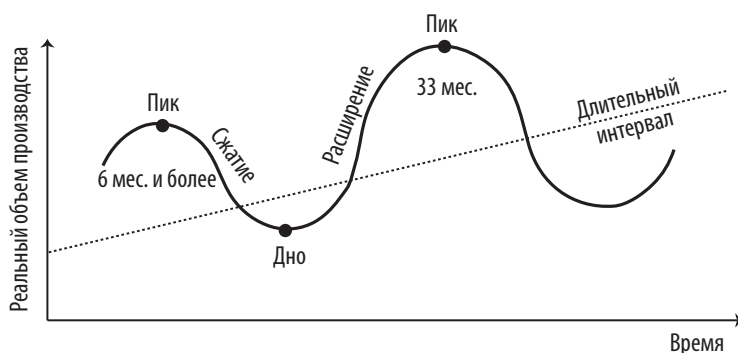
пик (высшая точка) – это точка делового цикла, в котором реальный объем производства достигает максимального уровня.



Рис. 9.3. Темпы роста предложения денег



Рис. 9.4. Коррективы монетаристов, внесенные в количественную теорию

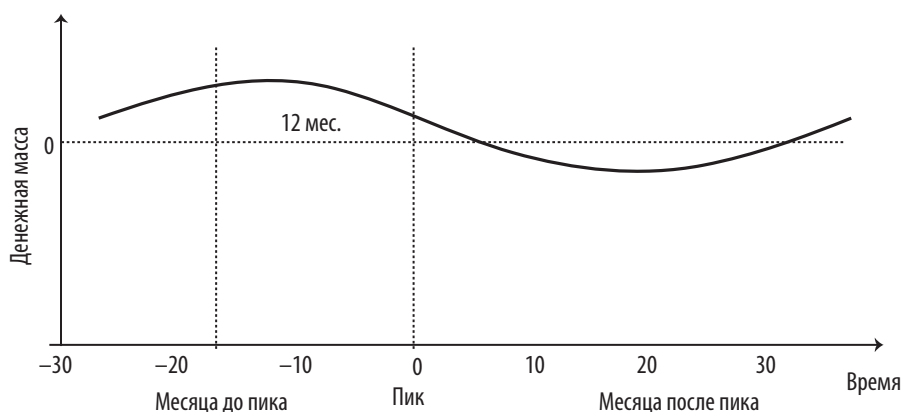

Рис. 9.5. Положение кейнсианско-неоклассического синтеза

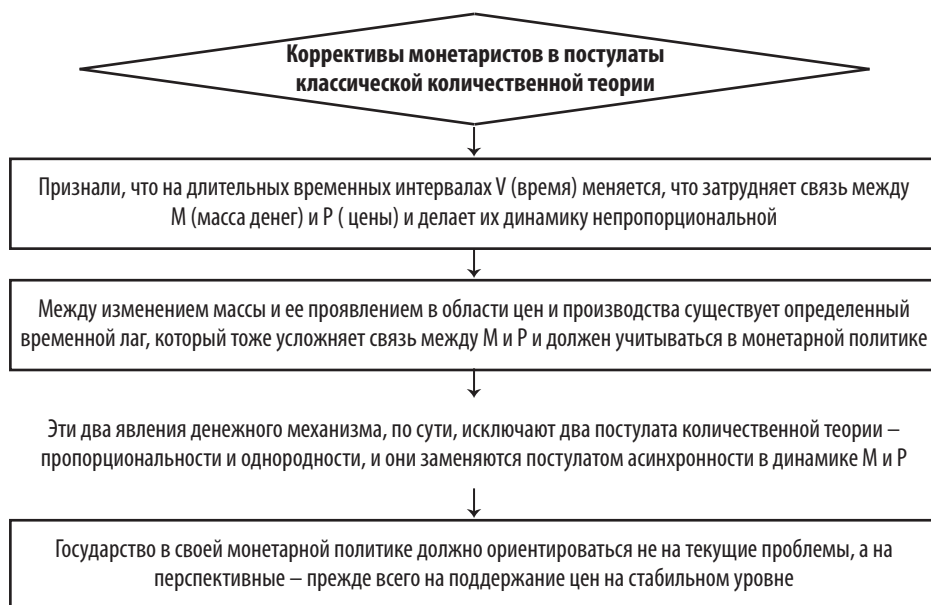

Найдите соответствующее толкование

Таблица 9.3

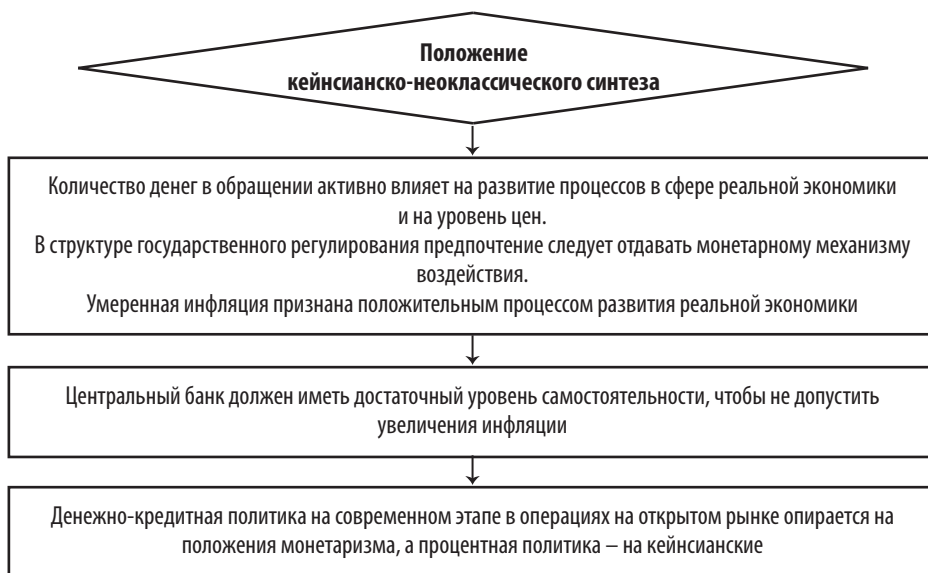
Термины

1. Монетаризм	4. Постулат причинности	7. Монетаристское понимание инфляции	10. Монетизация
2. Кейнсианская теория инфляции	5. Постулат пропорциональности	8. Передаточный механизм	11. Трансакция
3. Номиналистическая теория	6. Количественная теория денег	9. Монетарист	12. Дефицитное финансирование

Определения:

- 1) деньги не имеют товарной природы, а представляют собой условный знак, стоимость которого определяется наименованием и устанавливается государством;
- 2) человек, придерживающийся монетаристской теории;
- 3) уровень товарных цен и стоимость денег связаны с количеством платежных средств в обороте;

- 4) способ расширения совокупного спроса путем применения государственного регулирования;
- 5) масса денег в обращении приводит к изменению товарных цен;
- 6) изменение цен происходит пропорционально изменению денежной массы;
- 7) анализ доходов и расходов хозяйственных субъектов – объектов и влияние их на увеличение спроса, что приводит к росту производства и занятости. В то же время увеличение спроса населения, как явление непродуктивное, стимулирует рост инфляции;
- 8) продажа правительством ценных бумаг банкам с целью финансирования дефицита бюджета;
- 9) делает упор на жесткой политике кредитно-денежных ограничений в борьбе с инфляцией;
- 10) операция, сделка, которая сопровождается взаимными уступками;
- 11) это система каналов, с помощью которых денежно-кредитная политика влияет на реальный объем производства и уровень цен;
- 12) соответствующая «система теоретических взглядов», согласно которой регулирование денежной массы является определяющим фактором влияния на динамику денежных доходов.



Вопросы для самодиагностики знаний

1. Какие существовали разновидности абстрактной теории денег?
 2. Объясните суть металистической теории денег и назовите ее представителей.
 3. В чем суть монетаризма?
 4. Какие основные положения монетаристской теории денег, в чем ее отличие от абстрактной теории денег?
 5. Почему сторонниками металистической теории были представители меркантилизма?
 6. Сформулируйте главный недостаток монетаризм в качестве теории.
 7. Объясните, что означает «денежное правило» Фридмана.
 8. В чем заключается смысл трудовой теории стоимости?
 9. В чем заключается суть количественной теории денег и ее внутреннее единство с номиналистической теорией?
 10. Кого считают основателем количественной теории денег?
-

11. Какие постулаты положили в основу количественной теории денег и какие представители классического периода их сформировали?
12. Кто такие меркантилисты? Каковы их основные постулаты?
13. Какие социально-экономические события в истории Европы послужили базой для формирования идеи количественной теории денег?
14. В чем заключаются основные постулаты классической количественной теории денег?
15. Как формализовать «передаточный механизм» влияния денег на реальную экономику в кейнсианской трактовке, в чем его новизна и недостатки?
16. Оцените экономическое содержание уравнения обмена. Что такое «нейтральность» денег?
17. В чем разница между трансакционным и кембриджским вариантами количественной теории денег?
18. Раскройте суть трансакционного варианта количественной теории денег И. Фишера.
19. Раскройте основные недостатки трансакционного варианта количественной теории денег.
20. В чем суть Кембриджской версии трансакционного варианта количественной теории денег?
21. Как представители Кембриджской школы рассматривали эмиссию денег?
22. В чем новизна научного подхода Дж. Кейнса к деньгам и их роли в общественном производстве?
23. В чем проявляется сближение позиций монетаризма и кейнсианцев и возможен ли их синтез с позиций практики экономического регулирования?
24. В чем заключается главное принципиальное отличие монетаризма от кейнсианства?
25. В чем заключается различие между монетаризмом как теорией и монетаризмом как практикой государственного регулирования?
26. В чем суть главного источника нестабильности экономики и денежного обращения, по мнению монетаристов?
- 27) Раскройте основные положения кейнсианского и монетаристского трактования инфляции.
- 28) Какие последствия практического использования кейнсианско-неоклассического синтеза?
29. Какой должна быть теоретическая база для разработки и реализации денежной политики в Украине?
30. Полная ли реализация политики монетаризма в Украине и почему?



Выберите правильный вариант ответа (один или несколько) на поставленные вопросы.

1. Теории денег условно можно объединить вокруг 2 ведущих направлений:

- а) абстрактная, прикладная;
- б) классическая, неоклассическая;
- в) монетаристская, номиналистическая;
- г) металистическая, абстрактная.

2. отождествление денег и драгоценных металлов закрепилось по теории:

- а) классической;
- б) номиналистической;
- в) металистическая;
- г) количественной.

3. Драгоценные металлы считали главным богатством нации:

- а) номиналисты;
- б) монетаристы;
- в) меркантилисты;
- г) неоклассики.

4. Номиналистическая теория предусматривает:

- а) количество денег на цены не является однозначным, прямолинейным;
- б) покупательная сила денег и цены товаров устанавливаются на рынке, что противоречит теории стоимости, но объясняет изменения цен товаров в зависимости от количества денег в обращении;
- в) любое изменение статического (т. е. неизменного) количества денег должна приводить к соответствующим изменениям уровня цен, реального объема производства, скорости обращения или комбинации этих переменных;
- г) деньги не имеют товарной природы, а представляют собой условный знак, стоимость которого определяется наименованием и устанавливается государством.

5. Представителями номинализма были:

- а) Н. Барбон и Ж. Боден;
- б) Д. Рикардо и Г. Кнапп;

- в) Аристотель и Платон;
- г) Г. Кнапп и Дж. Кейнс.

6. Давид Рикардо определял стоимость денег:

- а) затратами труда на их изготовление;
- б) себестоимости;
- в) затратами капитала на их изготовление;
- г) как меновую стоимость.

7. Классическая теория базируется на 3-х постулатах:

- д) постулат причинности, постулат пропорциональности, постулат однородности;
- е) постулат причинности, постулат пропорциональности, постулат стоимости;
- ж) постулат пропорциональности, постулат обращения, постулат надежности;
- с) постулат однородности, постулат способности, постулат объективности.

8. Покупательная сила денег и цены товаров устанавливаются на рынке, что противоречит теории стоимости, но объясняет изменения цен товаров в зависимости от количества денег в обращении 2 методологический принцип теории:

- а) прикладной;
- б) количественной;
- в) абстрактной;
- г) Давида Рикардо.

9. Неоклассический вариант включает две теории развития:

- а) реальный вариант и статистический вариант;
- б) количественный вариант и номинальный вариант;
- в) классический вариант и оксфордский вариант;
- г) транзакционный вариант и кембриджский вариант.

10. Уравнение обмена имеет вид:

- а) $M = P \times V \times Q$;
- б) $MP = VQ$;
- в) $M / V = P / Q$;
- г) $MV = PQ$.

11. В транзакционном уравнении речь идет только о:

- а) дисконтном проценте;
- б) спросе денег;

- в) предложении денег;
- г) денежной массе.

12. Согласно концепции количественной теории Фишера, методологической основой уравнение обмена является:

- а) деньги как средство сохранения;
- б) деньги как средство обращения;
- в) деньги как средство накопления;
- г) деньги как средство сохранения и обращения.

13. Доказал, что влияние количества денег на цены осуществляется дифференцированно в зависимости от продолжительности и объемов увеличения количества денег:

- а) А. Пигу;
- б) И. Фишер;
- в) М. И. Туган-Барановский;
- г) М. Фридмен.

14. Деловой цикл реального объема производства по теории монетаристов состоит из следующих стадий:

- а) сжатие, дно, расширение, насыщение;
- б) дно, расширение, пик;
- в) сжатие, депрессия, сужение, пик;
- г) сжатие, дно, расширение, пик.

15. Ошибка номиналистов состояла в:

- а) цены зависят от количества денег;
- б) бумажные деньги, наделались их «стоимостью», «покупательной способностью» посредством акта государственного законодательства;
- в) стоимость денег не зависит от их материального содержания и определяется лишь наименованием;
- г) государство контролирует объем денежной массы в стране.

16. Уравнение, которое связывает статистическое количество денег в экономической системе с другими ее параметрами:

- а) уравнение оборота;
- б) уравнение уровня цен;
- в) уравнение обмена;
- г) уравнение износа.

17. Количественная теория денег связывает уровень товарных цен и стоимость денег с:

- а) количеством платежных средств в обороте;
- б) Государственным бюджетом;
- в) наличием материального содержания денег;
- г) предложением денег.

18. Масса денег в обращении приводит к изменению товарных цен –

- а) постулат пропорциональности;
- б) постулат причинности;
- в) постулат последовательности;
- г) постулат однородности.

19. Методологическим принципом количественной теории является:

- а) в обращении находятся только бумажные деньги;
- б) покупательная сила денег и цены товаров устанавливаются государством;
- в) покупательная способность денег прямо пропорциональна их количеству и не зависит от уровня цен;
- г) в обращении находятся все деньги, что игнорирует функцию накопления и ее роль в регулировании денежной массы.

20. И. Фишер обратил внимание на взаимосвязь:

- а) инфляции с изменениями уровня цен количества обращающихся денег и реального объема производства товаров;
- б) инфляции с изменениями обращения денег и реального объема потребленных товаров;
- в) стоимость денег с денежной массой;
- г) уровня процентной ставки по инвестиционным расходам в краткосрочном периоде.

21. Из уравнения Фишера видно, что сбалансированность между денежной массой и ее товарным покрытием происходит за счет:

- а) изменения скорости обращения денег;
- б) изменения цен;
- в) увеличения уровня реального производства;
- г) уменьшением инфляции.

22. К «кассовым остаткам» А. Пигу относит:

- а) кассу в банках;
- б) валюту;

- в) наличные и остатки на текущих счетах;
- г) резервы коммерческих банков.

23. Учредителями кембриджской концепции являются экономисты:

- а) Аристотель и Дж. Робертсон;
- б) Дж. М. Кейнс и М. Фридмен;
- в) А. Пигу и Ж. Боден;
- г) А. Пигу и А. Маршалл.

24. Продажа ценных бумаг банкам с целью финансирования дефицита Государственного бюджета 2 процесс:

- а) монетизации;
- б) сделки;
- в) инвестирования;
- г) капиталовложения.

25. Дж. Кейнс утверждал, что все расходы подразделяются на два вида:

- а) потребление, производство;
- б) потребление, накопление;
- в) реальные, плановые;
- г) прямые, косвенные.

26. Система каналов, с помощью которых денежно-кредитная политика влияет на реальный объем производства и уровень цен:

- а) дефицитное финансирование;
- б) монетаристская трактовка инфляции;
- в) кейнсианско-неоклассический синтез;
- г) передаточный механизм.

27. Спрос на деньги полностью нечувствителен к процентным ставкам – постулат теории:

- а) трудовой стоимости;
- б) количественной;
- в) маржинализма;
- г) монетаристской.

28. Одним из ошибочных взглядов Г. Кнаппа является:

- а) деньги – категория не экономическая, а юридическая;
- б) деньги – категория не юридическая, а экономическая;
- в) основной функцией денег является не мера стоимости, а средство платежа;

г) количество денег в обращении активно влияет на развитие процессов в сфере реальной экономики и на уровень цен.

29. Реализация монетарной политики предусматривает следующие действия:

а) обеспечение свободной конкуренции и ценообразования, создание и развитие банковской системы, подчиненной государству;

б) инфляцию, монополизация рынка государством, увеличение денежной массы;

в) инфляцию, создание и развитие независимой банковской системы, обеспечение свободной конкуренции и ценообразования;

г) создание и развитие независимой банковской системы, увеличение налогового давления на экономику.

30. Отказ от полноценных (золотых) денег и замены их неполноценными деньгами, стоимость которых будет планомерно поддерживаться государством – основа теории:

а) экономики спроса;

б) количественной;

в) регулируемых денег;

г) рациональных ожиданий.



Терминологический словарь

«Конъюнктурный» вариант М. И. Туган-Барановского – общий уровень цен, а следовательно и стоимость денег он связывает не с количеством денег, а с общими условиями товарно-денежного рынка или общей конъюнктурой товарного рынка.

Абстрактные теории денег – характеризуются преувеличенным вниманием к внутренним аспектам природы денег и недооценкой внешних, проявляется во влиянии денег на экономические процессы в обществе.

Денежное правило Фридмана – центральный банк США должен взять обязательство поддерживать, насколько это возможно, устойчивые темпы роста количества денег, не предполагая сезонных колебаний денежного запаса.

Кейнсианская концепция количественной теории денег – на краткосрочных интервалах влияние денег на экономику осуществляется не постулатами количественной теории (через цены), но и с помощью нормы процента, изменение которого напрямую влияет на инвестиционную активность экономических субъектов, а через нее – на уровень занятости, объемы производства, темп экономического роста.

Количественная (монетаристская) теория – заключается в определении соотношения между имеющейся денежной массой и номинальной величиной рынка товаров и услуг.

Металлистическая (абстрактная) теория – отождествляла денежное обращение и товарный обмен, утверждала, что золото и серебро уже по своей природе являются деньгами, деньги – простой элемент обмена, а резервной функции металлических денег придавала фундаментальное значение.

Монетаристские теории – характеризуются вниманием к роли денег в воспроизводственном процессе.

Номиналистическая (абстрактная) теория – заключается в отрицании товарной природы денег и определении их как условных знаков, лишенных внутренней стоимости. Деньги возникли как продукт согласованности между людьми с целью облегчения обмена или как следствие законодательных актов правительства, а стоимость денег не зависит от их монетарного содержания и определяется лишь номиналом.

Постулат однородности – утверждает, что в случае изменения количества денег в той же пропорции изменяются цены на товары, а соотношение цен на отдельные товары остается неизменным.

Постулат причинности – отмечает, что изменение цен определяется изменением количества денег в обращении.

Постулат пропорциональности – говорит, что цены изменяются пропорционально изменению количества денег в обращении.

ТЕМА 10. СУЩНОСТЬ И ФУНКЦИИ КРЕДИТА



Компетенции по дескрипторам Национальной рамки квалификаций,
которыми должен обладать студент после изучения этой темы

Знания:

- знать общие предпосылки возникновения и экономические факторы необходимости кредита;
- знать сущность натуралистической и капиталобразующей теории кредитных отношений;
- понимать роль кредитных операций банка в рыночных условиях хозяйствования и их взаимосвязь с другими видами операций;
- понимать различия сущности и путей определения различных видов банковских резервов.

Умения:

- уметь проводить сравнительную характеристику теорий кредита и определять их отличительные черты;
- уметь определять величину необходимых резервов банка и величину привлеченных средств;
- уметь анализировать мероприятия Центрального банка касательно регулирования кредитной деятельности.

Коммуникация:

- установление коммуникативного контакта с разными типами субъектов кредитных отношений;
- способность формировать предложения по оптимальной структуре ресурсов банков.

Автономность и ответственность:

- способность к дальнейшему обучению;
- ответственность за качество проведенных расчетов и предложенных рекомендаций.



10.1. Общие предпосылки и экономические факторы необходимости кредита



Рис. 10.1 Причины необходимости кредита

Таблица 10.1

Теории кредита

Представители	Основные положения
Натуралистическая теория	
Смит Рикардо Дж. Милль Ж.Сей А.Маршалл	<ul style="list-style-type: none"> ▪ Объектом кредита являются натуральные материальные блага – кредитованию подлежат неденежные ресурсы; ▪ ссудный капитал отождествлялся с реальным капиталом, т. е. с капиталом в вещественные форме; ▪ кредит способен выполнять только пассивную перераспределительную функцию. Поэтому пассивные операции якобы являются первичными по сравнению с активными; ▪ банки выступают лишь посредниками в кредите
Капиталообразующая	
Дж.Ло Г. Маклеод Й. Шумпетер А. Ган Дж. Кейнс	<ul style="list-style-type: none"> ▪ Кредит не зависит от процесса воспроизводства и играет решающую роль в развитии экономики; ▪ является капиталом и приносит доход, а следовательно выступает продуктивным капиталом; ▪ главными базовыми операциями банков выступают активные операции

10.2. Необходимость и сущность кредита. Роль кредита в развитии экономики



Рис. 10.2. Сущность кредита

Таблица 10.2

Признаки кредита

Заемщики	Предприятия, временно нуждаются в дополнительных ресурсах
Кредиторы	Преимущественно банковские учреждения, кредитно-финансовые учреждения, предприятия
Кредитные ресурсы	Деньги, предоставленные в кредит заемщиком, используются как капитал, временно свободные материальные ценности
Источник заемного процента	Прибыль, полученная от использования заемных средств
Цель использования кредита	Как механизм эффективного перераспределения капиталов в общественном производстве для выравнивания нормы прибыли

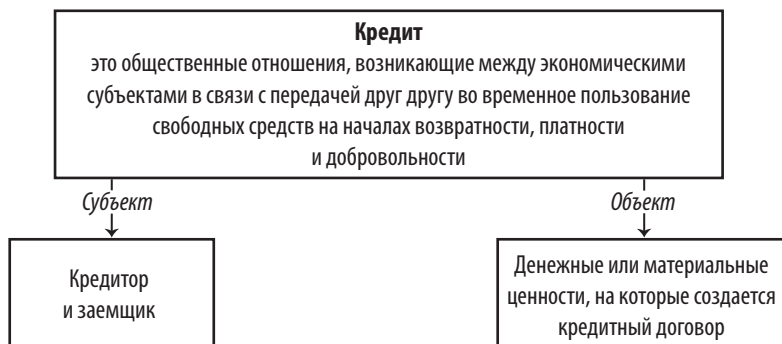
Таблица 10.3

Особенности кредита

Особенности	Заемщик, получив кредит, только реализует право временного пользования предоставленными средствами или ценностями
	Субъекты кредитных отношений способны одновременно поочередно выступать в роли кредитора и заемщика
	Заемщик, чтобы получать заем, обязан предъявить кредитору экономические и юридические гарантии возврата долга
	Характерной чертой кредита является уплата процента за пользование кредитными ресурсами

Тема 10. Сущность и функции кредита



Рис. 10.3. Принципы кредитования



Рис. 10.4. Функции кредита

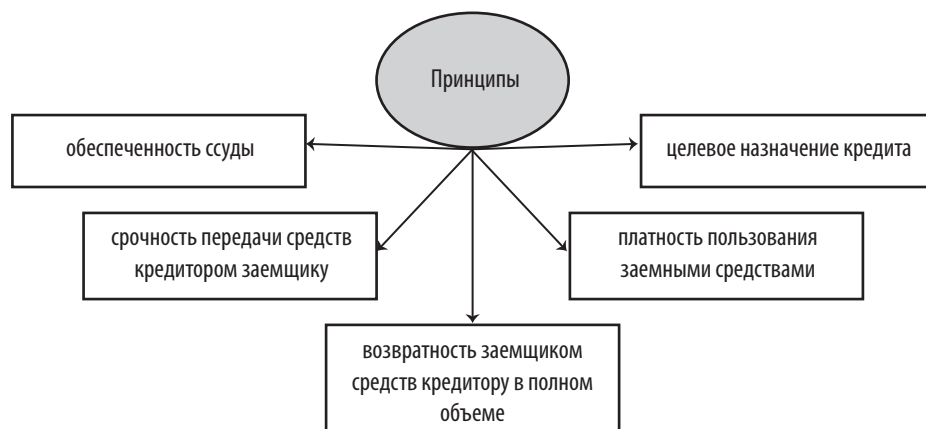

Рис. 10.5. Основные составляющие кредитной системы Украины

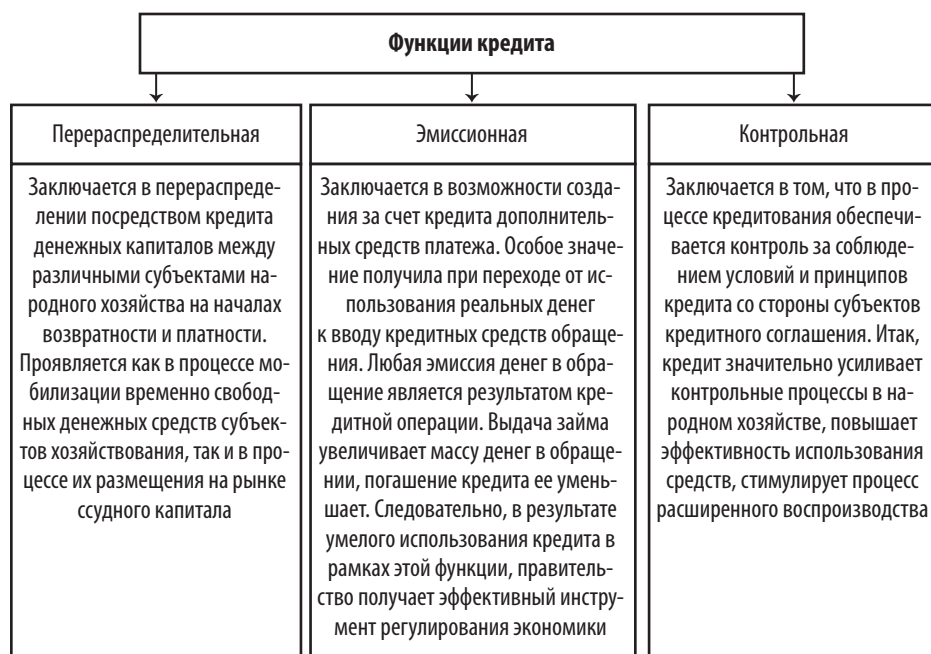

Рис. 10.6. Направления развития кредитной системы

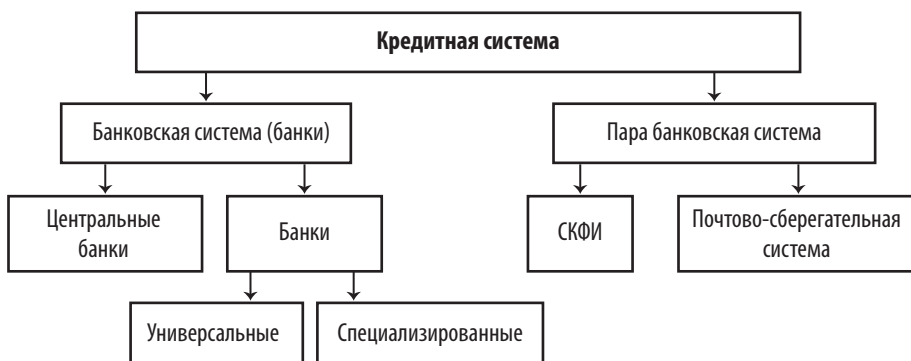

Найдите соответствующее толкование

Таблица 10.4

Термины

1. Кредитная система	4. Кредитный риск	7. Натуралистическая теория кредита	10. Вложения капитала
2. Заемщик	5. Кредитоспособность	8. Инфраструктура кредитной системы	11. Кредитный механизм
3. Кредитный портфель	6. Неценовая конкуренция	9. Кредитное соглашение	12. Залоговая

Определения:

1) имущественные и другие активы, используемые в качестве обеспечения предоставленного кредита;

Тема 10. Сущность и функции кредита

- 2) продажа компанией своих акций определенной группе юридических и физических лиц;
- 3) временное заимствование чужой собственности, обусловлено необходимостью материальной ответственности ее участников за выполнение взятых на себя обязательств;
- 4) физическое или юридическое лицо, которое может получить во временное пользование средства на условиях возвратности, платности, срочности;
- 5) механизм, который включает в себя принцип кредитования, кредитного планирования и управления кредитом, условия и методы кредитования, пути его количественного регулирования;
- 6) форма движения производительного капитала, использование относительно самостоятельного ссудного капитала и закономерности его движения;
- 7) совокупность учреждений, реализующих кредитные отношения в конкретном государстве;
- 8) наличие предпосылок для получения кредита и способность возратить его;
- 9) комплекс нормативно-правового обеспечения, система защиты интересов вкладчиков и кредитных учреждений, информационное обеспечение, наличие расчетной сети и т. п.;
- 10) риск неуплаты заемщиком основного долга и процентов, причитающихся кредитору;
- 11) совокупность всех ссуд, предоставленных банком, и приобретенных ценных бумаг;
- 12) соперничество за кредитные ресурсы и кредитные вложения между финансовыми институтами, которые выполняют неоднородные по характеру операции, по которым нельзя сравнить цену.



Вопросы для самодиагностики знаний

1. Что является общеэкономической причиной необходимости кредита?
 2. В чем сущность кредита? Какие дискуссии о сущности кредита?
 3. В чем заключается вклад Г. Маклеода в развитие капиталобразующей теории кредита?
 4. Раскройте основные положения теории кредита, разработанной Й. Шумпетером.
 5. Раскройте основные положения теории Дж. Кейнса по кредиту.
-

6. По каким признакам отношения между экономическими субъектами можно отнести к кредитным?
7. Какие существенные различия между кредитом и деньгами?
8. В чем существенные различия между кредитом и финансами?
9. Что такое процент за кредит? Какие подходы к определению природы этого процента?
10. В чем суть теории процента, разработанной Дж. Кенсом?
11. Дайте определение норме процента.
12. Какие основные факторы влияют на норму процента?
13. Что является источником ссудного процента? Какие факторы влияют на него?
14. Что такое структура кредита, какие ее элементы?
15. Какие причины могут обусловить необходимость кредита для конкретного предприятия?
16. Что общего и в чем разница между процессами кредитования и финансирования?
17. Дайте определение понятиям объекты и субъекты кредита. Приведите примеры.
18. В чем заключается суть натуралистической теории кредита?
19. Какие основные положения натуралистической концепции кредита?
20. В чем смысл капиталобразующей концепции кредита?
21. В чем суть капиталобразующей теории кредита?
22. Какие принципы кредитования Вы знаете? Объясните их на примерах.
23. Какие функции выполняет кредит в рыночных условиях? Дайте их характеристику.
24. Как именно кредит может способствовать уменьшению затрат общества и повышению эффективности производства?
25. Каким образом кредит обеспечивает преобразование сбережений в капитал?
26. Раскройте содержание контролирующей функции кредита.
27. Перечислите и раскройте особенности ссудного капитала.
28. Раскройте особенности проявления перераспределительной функции кредита.
29. Назовите основные составляющие кредитной системы Украины.
30. Нарисуйте институциональную модель кредитной системы Украины.



Выберите правильный вариант ответа (один или несколько) на поставленные вопросы.

1. Кредит – это ...

- а) экономические отношения, возникающие между кредитором и заемщиком;
- б) форма движения оборотного капитала, как правило, с погашением процентов;
- в) приобретение банками дорогостоящих товаров с последующим их сдачи в аренду;
- г) сделка, возникающая между кредитором и заемщиком по поводу стоимости, передаваемой во временное пользование, как правило, с выплатой процентов.

2. Какими особенностями кругооборота капитала обусловлена объективная необходимость кредита?

- а) постоянное формирование денежных резервов и возникновение временных дополнительных потребностей в них (деньги);
- б) одинаковая длительность оборота средств в отдельных ячейках хозяйства;
- в) наличный оборот средств увеличивает операционные затраты;
- г) все ответы, перечисленные выше, правильные.

3. Когда оборот происходит как в наличной, так и безналичной формах – это:

- а) создание кредитных средств и замещение наличных;
- б) движение денежных средств между субъектами хозяйствования;
- в) банковские расчеты;
- г) непрерывное функционирование хозяйственных взаимосвязей между предпринимателями и улучшение движения товарно-денежных потоков.

4. Какая из перечисленных ниже функций проявляется в процессе предоставления на определенный промежуток времени и средств предприятиям и организациям для удовлетворения их потребностей в денежных ресурсах?

- а) контрольная;
- б) распределительная;
- в) эмиссионная;
- г) стабилизационная.

5. К принципам кредитования относятся:

- а) дифференцированность кредитования, обеспеченность кредита;
- б) платежеспособность заемщика, антиципационность кредита;
- в) обязательное возвращение, контроль лица, которое кредитуются;
- г) рассрочка кредита, функциональность.

6. Какой из перечисленных ниже принципов побуждает предприятия наращивать свои собственные ресурсы и экономно расходовать привлеченные ресурсы?

- а) обязательное возвращение кредита;
- б) рассрочка кредита;
- в) оплачиваемость кредита;
- г) обеспеченность кредита.

7. При рассмотрении вопроса размера платы за кредит, банки должны учитывать следующее:

- а) стабильность денежного обращения в стране, количество вкладов;
- б) вид кредита, размер дохода лица, которому предоставляется кредит;
- в) спрос на кредит среди потенциальных заемщиков, процентные ставки в других банках;
- г) структуру кредитных ресурсов, ставку рефинансирования НБУ.

8. Что такое онкольный кредит?

- а) краткосрочный кредит на средства производства;
- б) краткосрочный кредит на реконструкцию;
- в) кредиты, срок которых не указывается, а лишь возвращается после официального сообщения кредитора;
- г) кредиты, проценты по которым фиксировано уплачиваются и установлен срок погашения до 1 года.

9. Понятие «кредитная линия» означает:

- а) промежуток времени, на который можно отсрочить уплату процентов;
- б) обязательства банка предоставить заемщику кредиты в рамках оговоренного лимита;
- в) сумма остатка кредита, которую нужно уплатить заемщику;
- г) услуга для постоянных клиентов, которая позволяет принимать несколько кредитов сразу без учета доходов заемщика.

10. Кредитные линии бывают:

- а) сезонные;
- б) лимитные;

- в) сбалансированные;
- г) фиксированные.

11. Краткосрочный кредит, который предоставляется путем списания средств по счету клиента сверх остатка средств на счете называется?

- а) овернайт;
- б) овердрафт;
- в) онкольный кредит;
- г) вексельный кредит.

12. В случае, когда каждый банк проводит переговоры с клиентом отдельно, а после согласования с заемщиком условий сделки заключается общий договор – это ...?

- а) синдицированные кредиты;
- б) контокоррентные кредиты;
- в) гарантии;
- г) параллельные кредиты.

13. По категориям потенциальных заемщиков кредиты делятся на:

- а) компенсационные кредиты, платные кредиты;
- б) целевые займы, ссуды общего характера;
- в) договор залога, договор поручительства;
- г) коммерческие займы, аграрные ссуды.

14. Какое из перечисленных утверждений является основной целью коммерческого кредита?

- а) ускорение процесса реализации товара;
- б) ускорение процесса производства;
- в) увеличение инвестиций;
- г) быстрый возврат заемных средств.

15. Выберите черты, присущие только коммерческому кредиту.

- а) плата за пользование заемными средствами происходит через специально предназначенный фиксированный процент от базовой суммы;
- б) предоставляется только физическим лицам;
- в) предоставляется только в товарном виде;
- г) заем предоставляется только при условии полной выплаты заимствованной суммы.

16. Потребительский кредит выражает отношения между кредитором и заемщиком по поводу кредитования:

- а) производства;

- б) конечного потребления;
- в) с отсрочкой платежа;
- г) проектов на производстве.

17. Выберите черты, присущие только потребительскому кредиту.

- а) в качестве кредитора могут выступать только специализированные финансово-кредитные учреждения;
- б) предоставляется только в денежной форме;
- в) кредитуются только физические лица;
- г) максимальный срок предоставления займа 5 лет.

18. Какое из перечисленных ниже утверждений является правильным относительно определения понятия «государственный кредит»?

- а) экономические отношения между государством, в лице его правительства с одной стороны, и физическими лицами государства с другой стороны;
- б) совокупность экономических отношений между государством в лице его правительства и юридическими лицами, при которых государство выступает как заемщик;
- в) совокупность экономических отношений между государством в лице его правительства с одной стороны и физическими, юридическими лицами с другой, при которых государство выступает как заемщик, гарант и кредитор;
- г) экономические отношения, при которых государство берет ссуду только у международных организаций.

19. Если государство вступает в кредитные отношения, то это влияет на:

- а) денежное обращение;
- б) ставку рефинансирования;
- в) уровень инфляции;
- г) уровень доходов у населения.

20. Какие бывают виды государственного кредита по способу выплаты дохода?

- а) с плавающим доходом;
- б) процентные;
- в) залоговые;
- г) фиксированные.

21. Где мобилизуются средства для международного кредита?

- а) на национальных рынках ссудного капитала;

Тема 10. Сущность и функции кредита

- б) в Международном банке реконструкции и развития;
- в) в Международном валютном фонде;
- г) в кредитно-финансовых институтах ЕС.

22. Дайте определение такому понятию как «фирменный кредит».

- а) кредит, который предоставляется любой организацией другой на определенный срок;
- б) кредит, который предоставляется банком любому предприятию;
- в) кредит, который предоставляется банком для расчета импортера с экспортером за предоставленные товары;
- г) кредит, который предоставляется экспортером иностранному импортеру в форме отсрочки платежа (от 2 до 7 лет) за товары.

23. *Фирменный кредит оформляется с помощью:*

- а) векселя или открытого счета;
- б) аккредитива или коносамента;
- в) гарантии или форварда;
- г) варранта или инкассо.

24. *Специфической формой обслуживания внешнеэкономических связей являются операции по:*

- а) брокерскому кредиту, межбанковскому кредиту;
- б) ломбарду, кредитному союзу;
- в) лизингу, факторингу, форфетированию;
- г) банковскому международному кредиту, факторингу.

25. *Специфическая форма обслуживания, по которой осуществляется покупка специализированной финансовой компанией всех денежных требований экспортера к иностранному импортеру в размере до 70–90% суммы контракта до наступления суммы их оплаты, называется:*

- а) банковским международным кредитом;
- б) акцептным кредитом;
- в) факторингом;
- г) брокерским кредитом.

26. *Договор об аренде движимого и недвижимого имущества сроком от 3 до 15 лет называется:*

- а) брокерским кредитом
- б) лизингом;
- в) фирменным кредитом
- г) факторингом.

27. Основными условиями существования кредита можно назвать:

- а) кредитор и заемщик должны быть платежеспособными;
- б) выгодность оплаты за товар в рассрочку;
- в) кредит должен быть обеспечен и полностью возвращен;
- г) способность влиять на объем и структуру денежной массы.

28. Назовите функцию международного кредита:

- а) ускорение централизации и концентрации капитала;
- б) перераспределение первичных доходов физических и юридических лиц;
- в) перераспределение валового национального продукта;
- г) правильный ответ а) и б).

29. Подумайте: какую важную роль может сыграть кредит?

- а) происходит более быстрый процесс капитализации прибыли;
- б) происходит более быстрый темп приватизации государственной собственности;
- в) происходит накопление значительных денежных средств и их сосредоточение в любой сфере;
- г) все ответы правильные.



Терминологический словарь

Обеспеченность – принцип кредитования, который имеет целью защищать интересы кредитора и не допустить убытков вследствие невозврата долга. Гарантией является имущество заемщика.

Капиталообразующая теория кредита исходит из того, что кредит создает капитал и является двигателем расширенного воспроизводства капитала.

Контрольная функция кредита проявляется не только в необходимости контроля кредитора за заемщиком, но и в контроле заемщика за своей деятельностью, с тем, чтобы своевременно погасить полученный кредит.

Кредит – форма проявления кредитных отношений, форма движения ссудной стоимости от кредитора к заемщику по поводу ее предоставления, использования и погашения на условиях возвратности, платности, срочности.

Кредитные отношения возникают по поводу перераспределения одолженной стоимости на началах возвратности.

Кредиторы – участники кредитных отношений, имеющие в своей собственности свободные, которые передают их во временное пользование другим субъектам.

Натуралистическая теория трактует кредит как способ перераспределения капиталов.

Перераспределительную функцию кредит выполняет, перераспределяя материальные и денежные ресурсы между теми, у кого они есть, и теми, кому они необходимы (не меняя при этом первичного права собственности).

Платность – принцип кредитования, при котором заемщик возвращает не только основную сумму долга (тело кредита), но и платит дополнительные средства за пользование одолженной стоимостью в виде процента.

Возвратность – принцип кредитования, при котором заемщик должен вернуть кредитору всю сумму одолженной стоимости. Заемщики – участники кредитных отношений, нуждаются в дополнительных средствах и получают их в ссуду от кредиторов.

Целевое назначение – принцип кредитования, при котором экономические субъекты должны четко определить, с какой целью будут использованы заемные средства.

ТЕМА 11. ФОРМЫ, ВИДЫ И РОЛЬ КРЕДИТА



Компетенции по дескрипторам Национальной рамки квалификаций,
которыми должен обладать студент после изучения этой темы

Знания:

- знать сущность и особенности разновидностей кредита;
- понимать причины возникновения кредитных денег и их дальнейшее влияние на развитие общества;
- знать принципы и пути представления отдельных видов кредита;
- понимать проблемные аспекты и перспективы развития кредитных отношений в Украине и мире.

Умения:

- уметь классифицировать виды кредитов в зависимости от участников кредитных отношений;
- уметь определять границы кредита на микро- и макроуровнях;
- уметь проводить сравнительную характеристику использования различных форм кредита, выявлять их преимущества и недостатки;
- уметь анализировать возможности использования отдельных форм кредита в конкретных случаях и выбирать оптимальную форму кредитования субъектов – объектов экономики.

Коммуникация:

- донесение информации про особенности, преимущества и недостатки использования разных видов кредита;
- способность формулировать предложения по использованию отдельных форм кредита в конкретных случаях.

Автономность и ответственность:

- способность к дальнейшему самосовершенствованию и самообучению;
- ответственность за сформированные предложения с учетом возможных последствий их реализации.



11.1. Формы, виды и функции кредита



Рис. 11.1. Формы кредита

11.2. Характеристика основных видов кредита

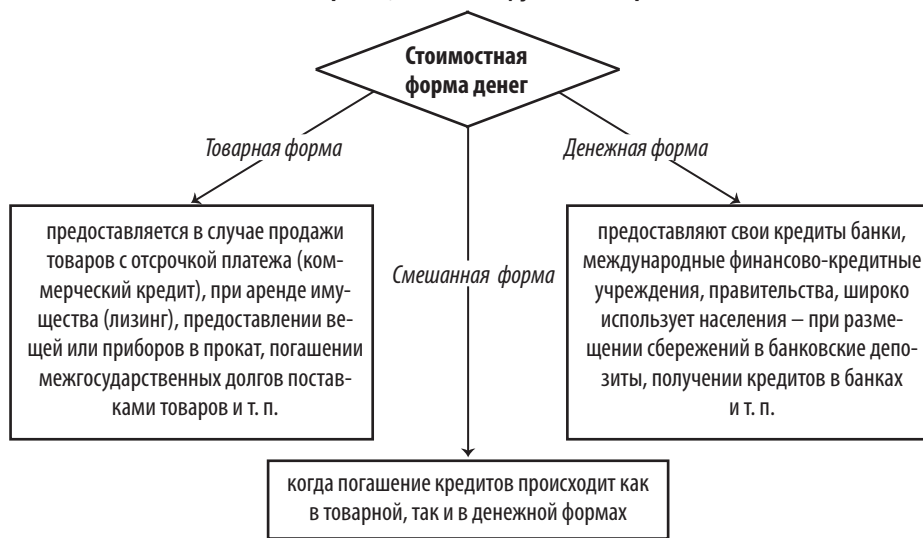

Рис. 11.2. Виды кредита

Характеристика основных видов кредита

Вид	Определение	Объект	Субъект	Особенности
1	2	3	4	5
Банковский	Кредит, выдаваемый банком	Денежный капитал, передается заемщику во временное пользование	Банк и клиент	Кредитные отношения банка с клиентом строятся на принципах срочности, возвратности, платности и обеспеченности кредита и оформляются договором
Коммерческий	Кредит, предоставляемый в товарной форме продавцами покупателям в виде отсрочки платежа за проданные товары. Он предоставляется под обязательства должника (покупателя) погасить в определенный срок как сумму основного долга, так и начисленные проценты	Товар	Коммерческие структуры	Только для юридических лиц
Потребительский	Кредит, который предоставляется только в национальной денежной единице физическим лицам-резидентам Украины, на приобретение потребительских товаров длительного пользования и услуг	Расходы, связанные с удовлетворением потребностей населения (затраты на удовлетворение потребностей текущего характера и затраты на удовлетворение потребностей капитального или инвестиционного характера)	Банки, небанковские кредитные учреждения, торговые заведения, население	Целевая форма кредитования физических лиц. Основной гарантией его предоставления выступают устойчиво постоянные денежные доходы физического лица – заемщика
Ипотечный	Кредит, предоставленный под залог недвижимого имущества	Земельные участки, предприятия, здания, сооружения,	Кредиторы: банки, ипотечные банки, специальные ипотечные	Выдается на приобретение или строительство жилья, покупку земли.

Тема 11. Формы, виды и роль кредита

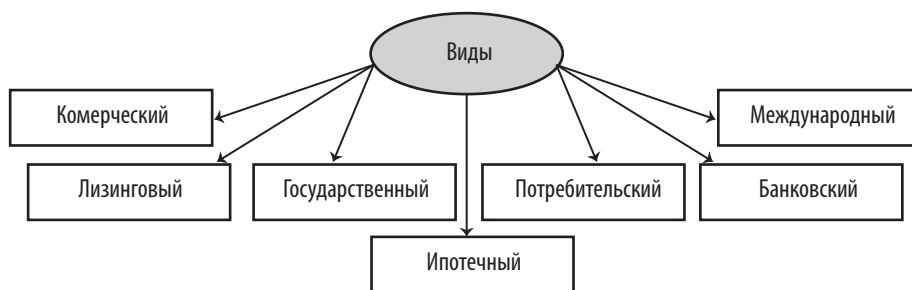
Окончание табл. 11.1

1	2	3	4	5
		жилые дома, квартиры, дачи, садовые дома, гаражи	компания. Заемщик: юридические и физические лица	
Лизинговый	Кредитные отношения между юридическими лицами, возникающие в случае аренды имущества и сопровождающиеся заключением лизингового соглашения	Недвижимое и движимое имущество, которое может быть отнесено к основным фондам	Лизингодатель, пользователь, производитель	Оформляется договором в письменной форме
Государственный	Когда заемщиком является государство, а кредиторами 0 юридические и физические лица	Денежные средства	Государство, физические и юридические лица	Нераздельно связан с ростом государственного долга
Международный	Предоставление заемных капиталов государствам, банкам, фирмам, предприятиям различных стран во временное пользование на началах оплаты и возврата в оговоренные строки, то есть принадлежность кредитора и заемщика в разные страны	Переданные кредитором во временное распоряжение заемщика товарные и валютные ресурсы, денежный и товарный капитал, движимое и недвижимое имущество или расходы, связанные с удовлетворением потребностей государства	Государственные структуры, банки, международные и региональные валютно-кредитные организации, предприятия (фирмы) и другие юридические лица, отдельные граждане, представители разных стран	Средства для международного кредита мобилизуются на международном рынке и национальных рынках заемных капиталов



Рис. 11.3. Классификация банковского кредита



Рис. 11.4. Основные способы предоставления коммерческого кредита

Тема 11. Формы, виды и роль кредита

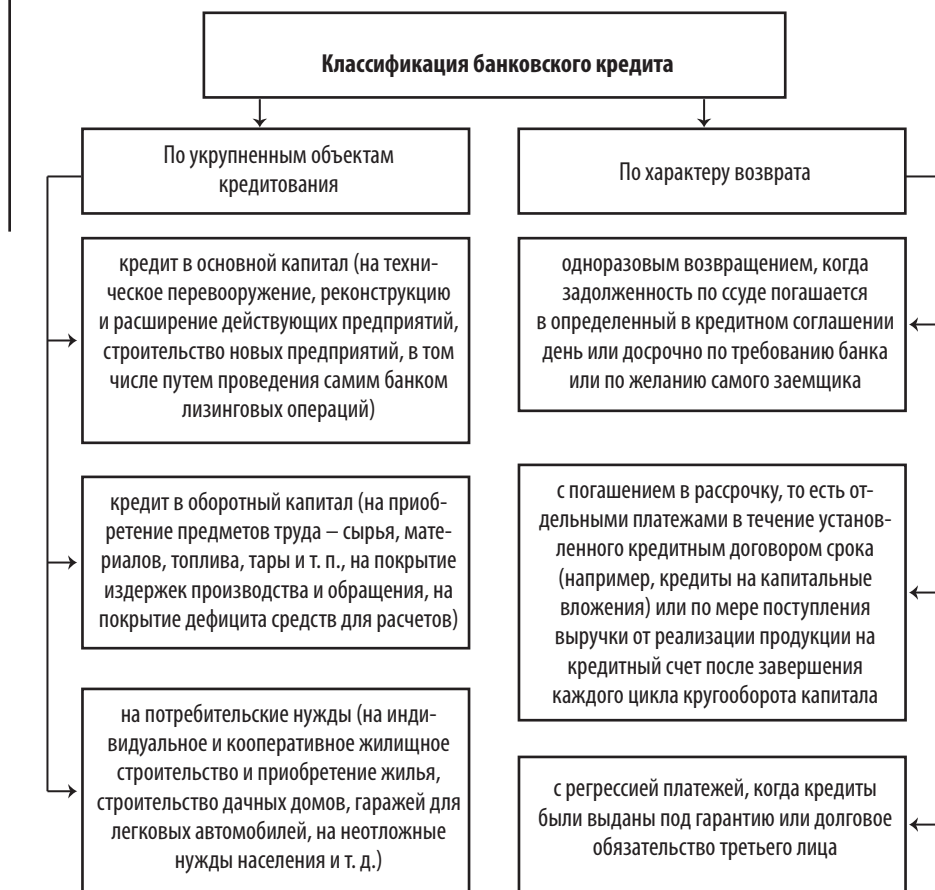

Рис. 11.5. Преимущества и недостатки коммерческого кредита



Рис. 11.6. Схема форфейтинга

1. Экспортер и импортер заключают сделку на определенный срок платежа.
2. Экспортер обращается с заявкой в форфейт-компанию, которая определяет условия операции. Если экспортер заранее проконсультировался с ней, то он имеет возможность привлечь расходы по учету векселя в стоимость контракта.
3. Импортер выписывает коммерческий вексель и авалирует его в банке своей страны.
4. Векселя, индоссированные банком страны импортера, отсылаются экспортеру.
5. Экспортер индоссирует векселя и продает их форфейт-компании на первичном рынке документов без права регресса.
- 5a. Экспортер получает инвалютную выручку.
6. Форфейтинговая компания индоссирует векселя и перепродает их на вторичном рынке, представленном специализированными финансовыми учреждениями по форфейтированию в Цюрихе, Люксембурге, Лондоне, Париже и т. п.
7. Форфейт-компания предъявляет импортеру вексель к оплате.
- 7a. Импортер через свой банк оплачивает предъявленный вексель в установленный срок.



Рис. 11.7. Преимущества и недостатки форфейтинга

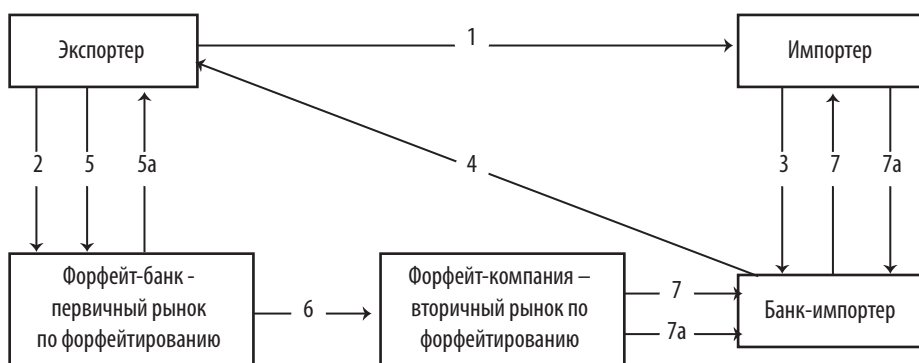

Рис. 11.8. Классификация потребительского кредита

Таблица 11.2

Характерные признаки видов лизинга

Оперативный лизинг – характеризуется тем, что срок лизинга короче, чем нормативный срок службы имущества, и лизинговые платежи не покрывают полной стоимости имущества.	Финансовый лизинг – характеризуется тем, что срок, на который передается имущество во временное пользование, приближается по продолжительности к сроку эксплуатации и амортизации всей или большей части стоимости имущества
срок договора лизинга значительно меньше нормативного срока службы имущества, вследствие чего лизингодатель не рассчитывает возместить стоимость имущества за счет поступлений от одного договора	лизингодатель приобретает имущество не для собственного использования, а специально для передачи его в лизинг
имущество в лизинг сдается многократно	право выбора имущества и его продавца принадлежит пользователю

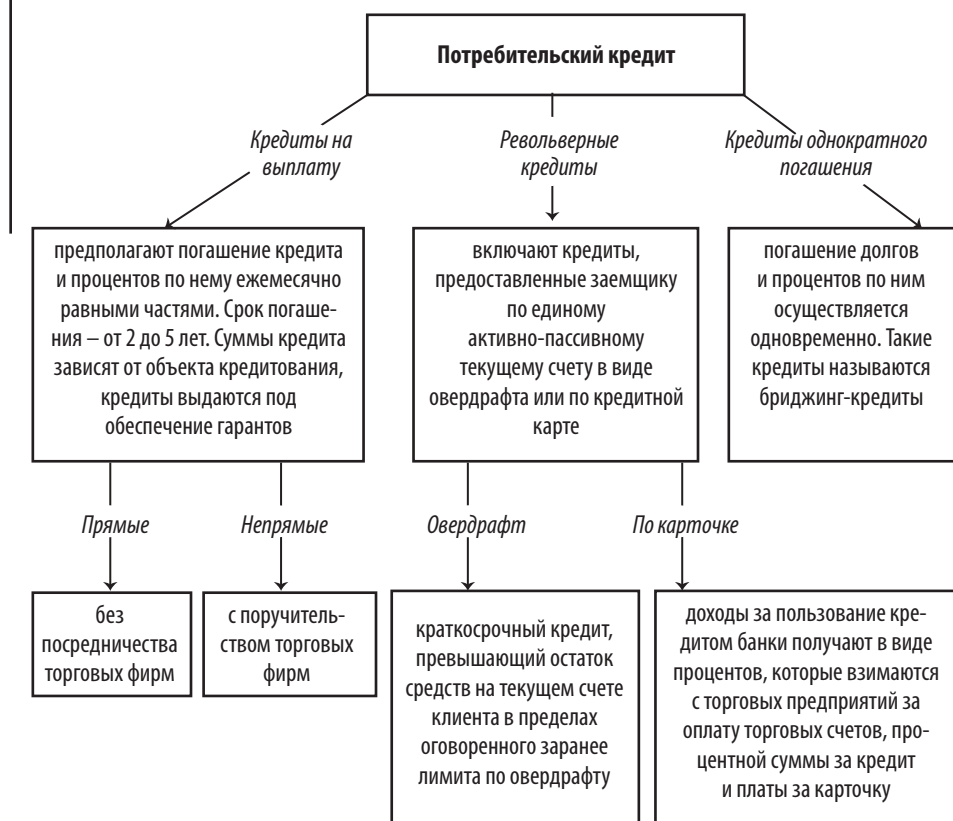
Тема 11. Формы, виды и роль кредита

Окончание табл. 11.2

в лизинг сдается не имущество, приобретаемое специально по заявке лизингополучателя, а имеющееся в лизинговой компании	продавец имущества знает, что имущество специально приобретается для сдачи его в лизинг
обязанность по техническому обслуживанию, ремонту, страхованию лежат на лизинговой компании	имущество непосредственно поставляется пользователю и принимается им в эксплуатацию
лизингополучатель может расторгнуть договор, если имущество в силу непредвиденных обстоятельств окажется в состоянии, непригодном для использования	претензии по качеству имущества, его комплектности, исправлению дефектов в гарантийный срок лизингополучатель направляет непосредственно продавцу имущества
риск случайной гибели, утраты, порчи лизингового имущества лежит на лизингодателе	риск случайной гибели и порчи имущества переходит к лизингополучателю после подписания акта приемки-сдачи имущества в эксплуатацию
размеры лизинговых платежей при оперативном лизинге выше, чем при финансовом лизинге, поскольку лизингодатель должен учитывать дополнительные риски, связанные, например, с отсутствием клиентов для повторной сдачи имущества, возможной порчей или гибелью имущества	
по окончании срока договора имущество, как правило, возвращается лизингодателю	



Рис. 11.9. Виды лизинга



Рис. 11.10. Схема факторинга

1. оплата поставки товара на условиях отсрочки платежа;
2. уступка банку права требования долга по поставке;
3. выплата долгосрочного платежа сразу после поставки (долл., 80% от суммы поставленного товара);
4. оплата за поставленный товар;
5. выплата остатка средств (от 20% после оплаты покупателем) за вычетом комиссии.

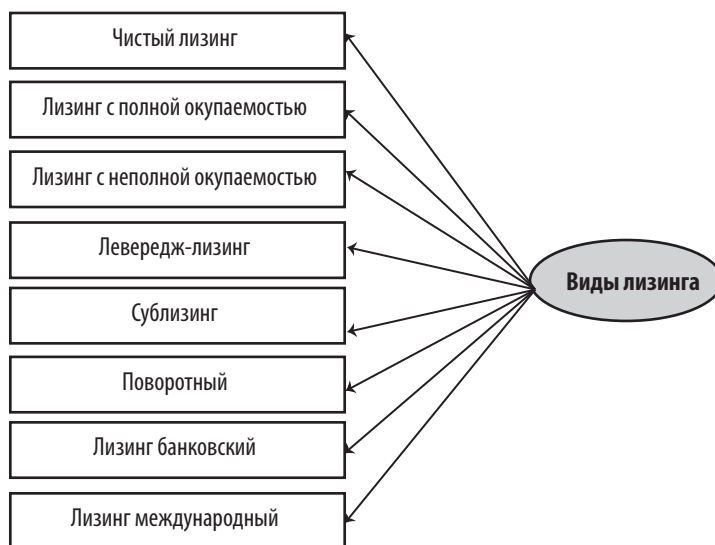

Рис. 11.11. Виды международного кредита по источникам

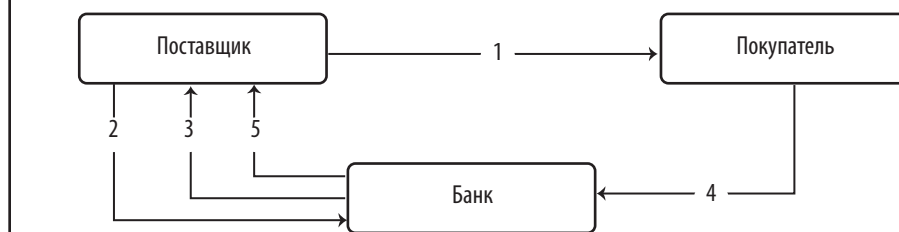

Рис. 11.12. Роль международного кредита



Рис. 11.13. Принципы международного кредита



Найдите соответствующее толкование

Таблица 11.3

Термины

1. Коммерческий кредит	4. Овердрафт	7. Бриджинг-кредиты	10. Револьверный кредит
2. Консигнация	5. Роялти	8. Потребительский кредит	11. Ипотечный кредит
3. Франшиза	6. Кредиты на виплату	9. Факторинг	12. Кредитор

Определения:

- 1) лицензия крупного предприятия мелкому предпринимателю на продажу продукции или предоставление услуг под его маркой;
- 2) плата за лицензию в виде определенной денежной формы;
- 3) погашение долга и процентов по ним осуществляется одновременно;
- 4) переуступка банка непоплаченных долговых обязательств, возникающих между хозяйствующими субъектами в процессе реализации товаров и услуг, на основе коммерческого кредита;
- 5) экономические отношения, возникающие по поводу предоставления кредита под залог недвижимого имущества;
- 6) кредит, предоставляемый в товарной форме продавцами покупателям в виде отсрочки платежа за проданные товары;
- 7) субъект кредитных отношений, который предоставляет кредит другому субъекту хозяйственной деятельности во временное пользование;
- 8) кредит, который предоставляется только в национальной валюте физическим лицам-резидентам на приобретение потребительских товаров и услуг и который погашается постепенно;
- 9) условие продажи товаров через склады посредников, когда право собственности на товар, поступивший на склад посредника, остается за продавцом до момента продажи товара покупателю;
- 10) кредит, предоставляемый заемщику по единому активно-пассивному текущему счету или по кредитной карте;
- 11) погашение долга и процентов осуществляется ежемесячно равными частями;
- 12) дебетовое сальдо по контокоррентным счетам, с которым согласился банк, разновидность кредита.



1. Охарактеризовать формы кредита.
2. Назовите границы кредита на микро- и макроуровне.
3. Какие основные виды кредита Вы знаете?
4. Каковы основные источники формирования банковских кредитных ресурсов?
5. Что такое коммерческий кредит и каковы его виды?
6. Приведите примеры применения сезонного кредита.
7. Какие преимущества имеет кредит на условиях открытого счета?
8. Проанализируйте основные преимущества и недостатки коммерческого кредита.
9. Определите суть банковского кредита.
10. Какую роль играет банковский кредит в развитии общественного производства?
11. Какая разница между банковским кредитом и коммерческим?
12. Перечислите и раскройте основные недостатки развития банковского кредита в Украине.
13. Чем франчайзинг отличается от форфейтинга?
14. Приведите примеры применения форфейтинга и проанализируйте его преимущества и недостатки.
15. Назовите субъекты и объекты потребительского кредита.
16. Охарактеризуйте роль потребительского кредита для экономики.
17. Что такое бриджинг-кредиты?
18. Что такое ипотечный кредит?
19. Какие виды лизинга Вы знаете?
20. В чем разница оперативного лизинга от финансового?
21. Назовите основные преимущества факторинга.
22. В чем разница между факторингом и кредитом?
23. Раскройте историческую эволюцию государственного кредита.
24. Что такое государственный кредит и его отличие от такого понятия как «государственный долг».
25. Дайте определение международному кредиту.
26. В каких случаях кредит носит название международный?
27. Раскройте роль международного кредита для страны-заемщика на примере Украины.

28. Определите основные проблемы и перспективы развития коммерческого кредита в Украине.

29. Дайте определение кредитной системы в широком и узком смысле.

30. Раскройте роль кредитной системы в становлении рыночной экономики.



Тестовые задания

Выберите правильный вариант ответа (один или несколько) на поставленные вопросы.

1. Лицензия крупного и известного предприятия мелкому предпринимателю на продажу продукции или предоставление услуг под его маркой (товарным знаком) – это ...

- а) лизинг;
- б) форфейтинг;
- в) франчайзинг;
- г) леверидж.

2. Принципами международного кредита являются:

- а) возвратность, срочность, платность, материальная обеспеченность, целевой характер;
- б) публичность, материальная обеспеченность, возвратность, платность;
- в) возвратность, абстрактность, платность, срочность;
- г) материальная обеспеченность, платность, односторонность, срочность, целевой характер.

3. Предоставление заемных капиталов государствам, банкам, фирмам, предприятиям различных стран во временное пользование на основе оплаты и возврата, то есть речь идет принадлежности кредитора и заемщика в разные страны – это ...

- а) коммерческий кредит;
- б) банковский кредит;
- в) государственный кредит;
- г) международный кредит.

4. Государственный внутренний долг – это ...

- а) срочные долговые обязательства Правительства Украины, возникшие в результате заимствования государства на внешнем рынке;

- б) срочные долговые обязательства Правительства Украины в денежной форме, возникшие в результате заимствований на внутреннем рынке;
- в) срочные обязательства органов местного самоуправления перед Правительством Украины, возникшие в результате невыполнения бюджета;
- г) бессрочные обязательства Правительства Украины в денежной форме, возникшие в результате заимствований на внутреннем рынке.

5. Признаками факторинга являются:

- а) предоставляется в день поставки товара, не требует обеспечения;
- б) предоставляется на фиксированный срок, и на заранее обусловленную сумму;
- в) сопровождается управлением дебиторской задолженностью, погашается в заранее обусловленный день;
- г) не требует обеспечения, погашается за счет средств заемщика.

6. Факторинг – это ...

- а) переуступка банка неоплаченных долговых обязательств, возникающих между хозяйствующими субъектами в процессе реализации товаров и услуг, на основе коммерческого кредита;
- б) договор аренды машин и оборудования;
- в) это специфическая форма кредитования внешнеэкономических операций путем покупки коммерческим банком у экспортера долговых обязательств, акцептованных импортером;
- г) это кредит, предоставляемый под залог недвижимого имущества.

7. Чистый лизинг – это ...

- а) лизинг с дополнительным привлечением средств связан с многоканальным финансированием, и используется, как правило, для реализации дорогостоящих проектов;
- б) это отношения, при которых арендатор берет на техническое обслуживание арендованное имущество, и в платежах по лизингу не добавляются расходы лизингодателя на эксплуатацию имущества;
- в) лизинговая сделка, в которой как лизинговая компания выступает банк, приобретает по заказу лизингополучателя оборудование и сдает ему это оборудование в аренду;
- г) вид финансового лизинга, заключаемого предприятиями и организациями разных стран.

8. Одним из основных признаков финансового лизинга являются:

- а) имущество непосредственно поставляется пользователю и принимается им в эксплуатацию;

- б) риск случайной гибели и порчи имущества переходит к лизингодателю после подписания акта приемки-сдачи имущества в эксплуатацию;
- в) право выбора имущества и его продавца принадлежит лизингодателю;
- г) лизингополучатель приобретает имущество не для собственного использования, а специально для передачи его в лизинг.

9. *Хайринг – это ...*

- а) вид оперативного лизинга – краткосрочный договор аренды сроком от одного дня до одного года без права последующего приобретения арендованного имущества;
- б) вид финансового лизинга – краткосрочный договор аренды сроком от одного дня до одного года без права последующего приобретения арендованного имущества;
- в) вид финансового лизинга – среднесрочная аренда, предусматривающая сдачу внаем машин от одного года до трех;
- г) вид оперативного лизинга – среднесрочная аренда, предусматривающая сдачу внаем машин от одного года до трех.

10. *Одним из основных признаков оперативного лизинга являются:*

- а) риск случайной гибели, утраты, порчи лизингового имущества лежит на лизингополучателе;
- б) имущество в лизинг сдается однократно;
- в) срок договора лизинга значительно меньше нормативного срока службы имущества, вследствие чего лизингодатели не рассчитывают возместить стоимость имущества за счет поступлений от одного договора;
- г) обязанности по техническому обслуживанию, ремонту, страхованию лежат на лизингополучателе.

11. *Лизингодатель – это ...*

- а) субъект, который заключает договор на аренду и нахождение права владения и распоряжения объектом лизинга, в установленных лизинговым соглашением границах;
- б) предприятие, которое является владельцем объекта лизинга и сдает его в аренду;
- в) предприятие, организация и другие субъекты хозяйствования, осуществляющие производство или реализацию товарно-материальных ценностей;
- г) предприятие, выполняющее работы по техническому обслуживанию, ремонту, страхованию объекта лизинга.

12. Объектами лизинга являются:

- а) здания, машины, единые имущественные комплексы предприятий;
- б) вычислительная и другая техника, земельные участки, филиалы предприятий;
- в) машины, оборудование, транспортные средства;
- г) транспортные средства, цеха и участки предприятий.

13. Залог – это ...

- а) долговая ценная бумага, подтверждающая безусловное право владельца на удовлетворение должником требований по основному обязательству при условии, что оно подлежит выполнению в денежной форме;
- б) ценная бумага, удостоверяющая внесение ее владельцем денег и подтверждающая обязательство вернуть ему номинальную стоимость этой ценной бумаги в предусмотренный в ней срок с выплатой фиксированного процента;
- в) письменное свидетельство банка о депонировании средств, которое удостоверяет право вкладчика на получение по истечении установленного срока депозита и процентов по нему;
- г) вид ценных бумаг на предъявителя, которые размещаются исключительно на добровольных началах среди населения, удостоверяют внесение их владельцами денег в бюджет и дают право на получение финансового дохода.

14. Ипотечный кредит – это ...

- а) кредит, который предоставляется только в национальной денежной единице физическим лицам-резидентам Украины, на приобретение потребительских товаров длительного пользования и услуг;
- б) вид кредита, когда заемщиком является государство, а кредиторами – юридические и физические лица;
- в) это кредитные отношения между юридическими лицами, возникающие в случае аренды имущества и сопровождаются заключением лизингового соглашения;
- г) кредит, предоставляемый под залог недвижимого имущества.

15. Один из способов обеспечения обязательства недвижимым имуществом, при котором залогодержатель имеет право в случае невыполнения залогодателем обязательства получить удовлетворение за счет заложенной недвижимости – это ...

- а) ипотека;
- б) левиридж;
- в) лизинг;
- г) факторинг.

16. Кредиты одновременного погашения характерны тем, что ...

- а) доходы за пользование этим кредитом банки получают в виде процентов, которые взимаются с торговых предприятий за оплату торговых счетов, процентной суммы за кредит;
- б) погашение долга и процентов по ним осуществляется одновременно;
- в) предполагают погашения их и процентов по ним ежемесячно равными частями;
- г) погашение долга осуществляется равными частями каждый месяц, а процентов – вся сумма в конце срока.

17. Кредит, который предоставляется только в национальной денежной единице физическим лицам-резидентам Украины, на приобретение потребительских товаров длительного пользования и услуг – это ...

- а) банковский кредит;
- б) потребительский кредит;
- в) государственный кредит;
- г) коммерческий кредит.

18. К преимуществам форфейтинга относятся:

- а) импортер освобождается от валютных, кредитных и процентных рисков;
- б) улучшение позиций импортера по ликвидности, поскольку предприятие сразу же получает наличные средства;
- в) уменьшение долгосрочных требований в балансе предприятия приводит к росту его кредитоспособности;
- г) форфейтинг влияет на лимиты экспортера по овердрафту или на другой кредит, который предоставляется банком.

19. Форфейтинг – это ...

- а) специфическая форма кредитования внешнеэкономических операций путем покупки коммерческим банком у экспортера долговых обязательств, акцептованных импортером, то есть экспортер переуступает банку свои требования к покупателям;
- б) это лицензия крупного и известного предприятия (фирмы) мелкому предпринимателю на продажу продукции или предоставление услуг под его маркой (товарным знаком);
- в) переуступка банка неоплаченных долговых обязательств, возникающих между хозяйствующими субъектами в процессе реализации товаров и услуг, на основе коммерческого кредита;
- г) предоставление заемных капиталов государствам, банкам, фирмам, предприятиям различных стран во временное пользование на началах оплаты

и возврата в оговоренные строки, то есть принадлежность кредитора и заемщика разным странам.

20. Одним из признаков банковского кредита являются:

- а) цель – заключение кредитного соглашения;
- б) субъекты – два предприятия;
- в) форма предоставления – товарная;
- г) плата за кредит – надбавка к цене товара.

21. Способ, при котором розничный торговец может просто получить товарно-материальные ценности без обязательства – это ...

- а) вексельный способ;
- б) овердрафт;
- в) леверидж;
- г) консигнация.

22. Основными способами предоставления кредита являются:

- а) кредит единовременного погашения, скидка при условии погашения в определенный срок;
- б) консигнация, кредит на выплату;
- в) револьверный кредит, открытый счет;
- г) вексельный способ, сезонный кредит.

23. Субъектами коммерческого кредита являются:

- а) государственные структуры, банки, международные и региональные валютно-кредитные организации;
- б) банк, предприятие, государство;
- в) предприятия, выступающие как заемщики;
- г) банки, небанковские кредитные учреждения, торговые заведения и населения.

24. Овердрафт – это:

- а) способ, при котором розничный торговец может просто получить товарно-материальные ценности без обязательства;
- б) договор аренды машин и оборудования;
- в) краткосрочный кредит, превышающий остаток средств на текущем счете клиента в пределах оговоренного заранее лимита;
- г) один из способов обеспечения обязательства недвижимым имуществом.

25. По характеру возврата различают кредиты:

- а) с одноразовым возвратом, с погашением в рассрочку, с регрессией платежей;

Тема 11. Формы, виды и роль кредита

- б) кредиты в рассрочку, с погашением в рассрочку, с регрессией платежей;
- в) с однократным возвратом, с регрессией платежей, бриджинг-кредиты;
- г) револьверные кредиты, с погашением в рассрочку, с однократным возвратом.

26. *Кредит в основной капитал – это кредит ...*

- а) на приобретение предметов труда – сырья, материалов, топлива, тары и т. п.;
- б) на техническое перевооружение, реконструкцию и расширение действующих предприятий;
- в) на индивидуальное и кооперативное жилищное строительство и приобретение жилья, строительство дачных домов, гаражей для легковых автомобилей, на неотложные нужды населения и т. д.
- г) на строительство новых предприятий, в том числе путем проведения самим банком лизинговых операций, приобретение предметов труда и т. д.

27. *Кредитные отношения банка с клиентом при получении банковского кредита строятся на принципах:*

- а) целевой характер, имеет несрочный характер;
- б) односторонность, обеспеченности кредита;
- в) срочности, возвратности, платности;
- г) материальная обеспеченность, платность, публичность.

28. *На микроэкономическом уровне границы кредита определяются:*

- а) объемами спроса на кредит со стороны заемщиков при номинальной ставке банковского кредита и доступной рыночной ставке ссудного процента;
- б) объемами и темпами роста ВВП, структурой и уровнем развития финансовой системы;
- в) состоянием государственных финансов, развитием рыночных отношений;
- г) целями и методами реализации государственной денежно-кредитной политики.

29. *По степени риска можно выделить такие кредиты:*

- а) стандартные и нестандартные;
- б) сомнительные и безнадежные;
- в) обеспеченные и необеспеченные;
- г) срочные и просроченные.

30. *Процент за кредит – это:*

- а) сравнение между собой товарных эквивалентов с учетом инфляционного воздействия;

- б) цена денежной ссуды, определяемая как отношение годового дохода, полученного на ссудный капитал, к сумме займа без учета изменения уровня цен под давлением инфляционного процесса;
- в) разница между процентной ставкой за предоставленный банком кредит и ставкой, которую платит банк за купленные ресурсы;
- г) плата, которую получает кредитор от заемщика за пользование заемными средствами



Терминологический словарь

Банковский кредит – вид кредита, по которому денежные средства предоставляются в ссуду банковскими учреждениями.

Безнадежный кредит – кредит, просроченный от 60 до 180 дней, необеспеченный и недостаточно обеспеченный кредит, просроченный более 180 дней.

Гарантийный кредит – кредит, при котором банк берет на себя договорные обязательства предоставить клиенту в случае необходимости ссуду в течение оговоренного периода в определенном размере. Такой кредит может быть обусловлен конкретной датой или наступлением определенных обстоятельств.

Двусторонний – кредит, субъектами кредитного соглашения которого являются две стороны: банк и заемщик.

Государственный кредит – кредит, одним из субъектов которого выступает государство.

С одноразовым погашением – задолженность по ссуде погашается в определенный в кредитном соглашении день или досрочно по требованию банка или по желанию заемщика.

С погашением в рассрочку – задолженность погашается отдельными платежами в течение установленного кредитным соглашением срока.

С регрессией платежей – кредиты были выданы под гарантию, поручительство или иное долговое обязательство третьего лица.

Обеспеченный – кредит, предоставляемый под залог недвижимого или движимого имущества, ценных бумаг, гарантии или поручительства, страхового полиса и т. д.

Коммерческий (товарный) кредит – краткосрочный кредит в товарной форме, обслуживающий реализацию товаров и услуг. Взять такой кредит можно у производителя продукции, оформляется он коммерческим векселем.

Консорциумный – кредит, предоставляемый банковским консорциумом (из-за невозможности предоставления кредита одним банком или с целью уменьшения риска один банк выступает в роли менеджера, получая от других участников консорциума комиссионное вознаграждение).

Контокоррентный кредит – кредит, при котором банк открывает клиенту контокоррентный (активно-пассивный) счет, с которого осуществляются все платежи клиента, в том числе за счет кредита в пределах установленного лимита, и зачисляются все поступления.

Кредит до востребования предоставляется на неопределенный срок, погашается по мере возможностей заемщика или по первому требованию банка.

Кредитная линия – оформленное договором согласие банка предоставлять кредиты в течение определенного времени с заранее определенной максимальной величиной – лимита кредитования.

Лизинг – передача лизингодателем лизингополучателю имущества (основных средств) с целью его производственного использования.

Межхозяйственный кредит – кредит, который предоставляется одним субъектом другому.

Международный кредит – совокупность кредитных отношений, функционирующих на межгосударственном уровне и связанных с предоставлением валютных и товарных ресурсов на условиях возвратности в указанный в кредитном соглашении срок с процентами.

Необеспеченный (бланковый) кредит предоставляется под обязательства заемщика своевременно погасить ссуду.

Нестандартный кредит – кредит, пролонгированный более 2 раз или с общим сроком пролонгации более 6 месяцев, просроченный до 60 дней обеспеченный кредит, а также просроченный до 30 дней недостаточно обеспеченный кредит.

Овердрафт – вид контокоррента, вид краткосрочного (до 1 года) предоставляемого кредита надежным клиентам банка даже при наличии отрицательного сальдо на счете такого клиента.

Одноразовый кредит – кредит, решение о предоставлении которого банк принимает отдельно по каждому из документов, предоставленных заемщиком.

Параллельный (многосторонний) – кредит, предоставленный одному клиенту несколькими банками (на свои параллельные доли в общей сумме кредита каждый банк заключает кредитное соглашение с заемщиком).

Перманентный кредит предоставляется в пределах установленного лимита кредитования путем оплаты с ссудного счета расчетных документов заемщика (платежные поручения, чеки и т. п.) без согласования с банком каждый раз условий кредитования.

Ссуда – передана кредитором заемщику подержание стоимость, оформляется соответствующим соглашением с соблюдением требований действующего законодательства.

Пролонгированный – кредит с продленным сроком погашения (из-за финансовой несостоятельности заемщика).

Просроченный – кредит, не погашенный заемщиком в предусмотренный кредитным соглашением срок.

Процент за кредит – плата, которую получает кредитор от заемщика за пользование ссудным капиталом.

Револьверный кредит – автоматически возобновляемый кредит в рамках оговоренного кредитным договором размера.

Потребительский кредит – кредит, предоставляемый резидентам в денежной форме на потребительские цели.

Ставка (норма) процента – количественное определение платы процента за кредит.

Стандартный кредит – кредит, независимый от вида обеспечения, срок погашения которой не наступил; кредит, по которым своевременно и в полном объеме погашается основной долг, включая кредит, пролонгированный в установленном порядке, но не более 2 раз, с общим сроком пролонгации не более 6 месяцев.

Стимулирующую функцию кредит выполняет, стимулируя эффективное использование одолженной стоимости.

Срочный кредит – предоставленный на определенный срок, зафиксированный в кредитном соглашении.

Срочность – принцип кредитования, при котором средства кредитора передаются заемщику на четко определенный срок, который стороны согласовывают в момент вступления в кредитные отношения.

ТЕМА 12. ТЕОРЕТИЧЕСКИЕ ОСНОВЫ ПРОЦЕНТА



Компетенции по дескрипторам Национальной рамки квалификаций,
которыми должен обладать студент после изучения этой темы

Знания:

- понимать сущность ссудного процента и ростовщического капитала;
- знать схемы определения реальной и номинальной процентной ставки;
- знать пути определения доходности ценных бумаг различных групп.

Умения:

- уметь рассчитывать номинальные и реальные процентные ставки;
- уметь рассчитывать простой и сложный процент;
- уметь определять количество дней расчетного периода в зависимости от условий кредитования и необходимости соблюдения банковского законодательства;
- уметь рассчитывать цену акции и облигации;
- уметь рассчитывать объемы дивидендных выплат акционерам.

Коммуникация:

- установление коммуникативного контакта с различными типами субъектов денежного рынка;
- способность принимать решения по осуществлению вложений и займов.

Автономность и ответственность:

- способность к дальнейшему обучению;
- ответственность за качество проведенных расчетов и принятых решений.



12.1. Заемный процент



Рис. 12.1. Факторы влияния на размер процентной ставки на макро- и микроуровнях

Таблица 12.1

Методика расчета простых и сложных процентов

Показатель	Формула расчета	Условные обозначения
1	2	3
Простые проценты		
Сумма процентов	$I = P \cdot n \cdot i$	I – сумма процентов, P – начальная сумма долга (вклада), n – период начисления процентов, i – процентная ставка
Нарощенная сумма долга (вклада)	$S = P(1 + i \cdot n)$ $S = P\left(1 + i \frac{m}{12}\right)$ $S = P\left(1 + i \frac{d}{360}\right)$	S – наращенная сумма долга (вклада), m – период начисления в месяцах, d – период начисления в днях

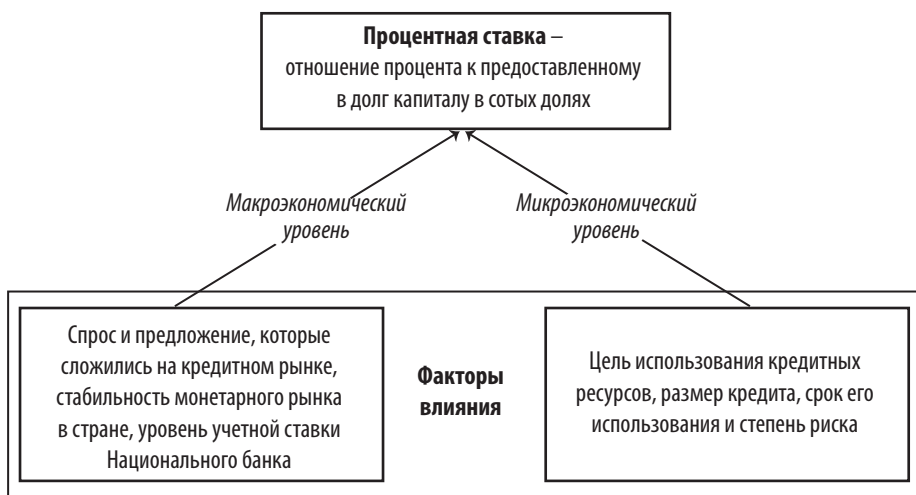
Тема 12. Теоретические основы процента

Окончание табл. 12.1

1	2	3
Нарощенная сумма долга (вклада) при условии изменения процентной ставки	$S = P \left(1 + \sum_{t=1}^N n_t i_t \right)$	<p>N – число интервалов начисления процентов, n_t – длительность периода t-го интервала начисления, i_t – простая ставка процента на t-му интервале начисления</p>
Сложные проценты		
Нарощенная сумма долга (вклада)	$S = P (1 + i)^n$	<p>S – наращенная сумма долга (вклада), P – начальная сумма долга (вклада), n – период начисления процентов, i – процентная ставка</p>
Нарощенная сумма долга (вклада), если количество расчетных периодов в году превышает один	$S = P \left(1 + \frac{i}{m} \right)^{nm}$	<p>m – количество расчетных периодов в году</p>
Первоначальная сумма	$P = \frac{S}{(1+i)^n}$	
Ставка сложных процентов	$i = \sqrt[n]{\frac{S}{P}} - 1$	
Период начисления	$n = \frac{\lg S - \lg P}{\lg(1+i)}$	



Рис. 12.2. Функции процента

12.2. Проценты по ценным бумагам

Таблица 12.2

Методика расчета процентов по ценным бумагам

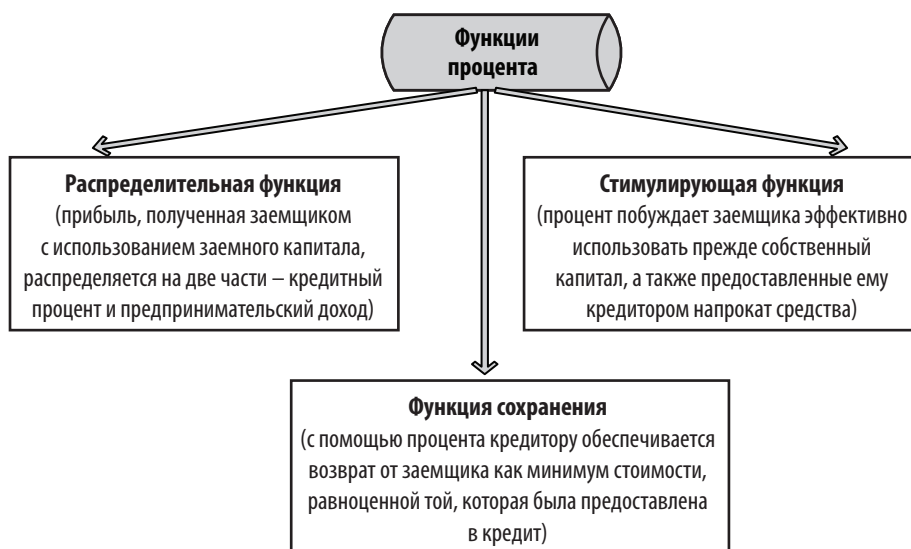
Показатели	Формула расчета	Условные обозначения
1	2	3
Акции		
Стоимость акции	$P = \frac{\text{Размер годовых дивидендов}}{\text{Ставка доходности акций}}$	
Цена акции, когда размер дивидендов постоянно растет	$P = \frac{D_0(1+g)}{(K-g)} = \frac{D_1}{(K-g)}$	D_0 – последний оплаченный дивиденд на акцию, g – постоянный ожидаемый темп прироста дивиденда, K – годовая ожидаемая ставка дохода (ставка дисконта), D_1 – дивиденды на акцию через год.
Номинальная цена	$P = \frac{\text{Уставной фонд}}{\text{Количество акций}}$	
Рыночная цена (курс акции)	$P = \frac{\text{Дивиденды}}{\text{Заемный процент}} \times 100$	

Тема 12. Теоретические основы процента

Окончание табл. 12.2

1	2	3
Балансовая (книжная) цена	$P = Of + Об/К$	<i>Of</i> – основной капитал на день проверки, <i>Об</i> – оборотный капитал, <i>К</i> – количество акций, которое эмитируемые АТ на день аудиторской проверки
Облигации		
Внутренняя стоимость облигации со сроком погашения более года	$P = \frac{D}{(1+k)} + \dots + \frac{D}{(1+k)^n} + \frac{N}{(1+k)^n}$	<i>P</i> – стоимость облигации; <i>N</i> – номинальная стоимость облигации; <i>D</i> – годовой купонный доход на облигацию; <i>k</i> – годовая ожидаемая ставка дохода на облигацию (или доход на облигацию при ее погашении); <i>n</i> – срок размещения облигации
Внутренняя стоимость облигации, если выплаты происходит <i>m</i> раз за год	$V = \sum_{t=1}^n \frac{C/m}{(1+r/m)^{tm}} + \frac{N}{(1+r/m)^{nm}}$	<i>V</i> – внутренняя стоимость облигации, <i>r</i> – ставка дисконтирования
Стоимость облигации с нулевым купоном	$V = \frac{N}{(1+r)^n}$	<i>N</i> – номинал облигации
Купонная ставка	$c = C/N$	<i>c</i> – купонная ставка, <i>C</i> – сумма платежа за один купонный период



Найдите соответствующее толкование

Таблица 12.3

Термины

1. Учетная ставка НБУ	4. Риск процентов	7. Реальная ставка процента	10. Комиссия
2. Процентная ставка	5. Маржа	8. Дивиденд	11. Банковский процент
3. Процентный риск	6. Облигация	9. Номинальная процентная ставка	12. Обязательные банковские резервы

Определения:

- 1) плата банку за осуществление операций, выполняемых в интересах клиента, а часто – и за его счет;
- 2) разница между процентной ставкой за предоставленный банком кредит и ставкой, которую платит банк за купленные ресурсы;
- 3) величина платы (в процентах), взимается Национальным банком Украины за проведение операции по кредитованию коммерческих банков путем рефинансирования их активных операций;
- 4) обобщенное название процентов по банковским операциям;
- 5) риск изменений процентных ставок, негативно сказывается на прибыли банка;
- 6) опасность потерь банка из-за превышения процентных ставок, выплачиваемых по привлеченным средствам, над ставками по предоставленным займам;
- 7) отношение процента к данному займы капиталу в сотых долях последнего;
- 8) цена денежной ссуды, определяемая как отношение годового дохода, полученного на ссудный капитал, к сумме займа без учета изменения уровня цен под давлением инфляционного процесса;
- 9) сумма денежных средств, которую коммерческие банки должны постоянно хранить на своих счетах в Центральном банке;
- 10) сравнение между собой товарных эквивалентов с учетом инфляционного воздействия;
- 11) это платеж, осуществляемый эмитентом корпоративных прав в пользу владельца таких корпоративных прав в связи с распределением части прибыли такого эмитента, рассчитанной по правилам бухгалтерского учета;
- 12) ценная бумага, удостоверяющая внесение ее владельцем денежных средств и подтверждающие обязательство возместить ему номинальную стоимость этой ценной бумаги в предусмотренный в ней срок с выплатой фиксированного процента.



Вопросы для самодиагностики знаний

1. Почему с понятием кредита тесно связано понятие ссудный процент?
 2. В чем разница между процентом и процентной ставкой?
 3. Какие факторы влияют на размер процентной ставки на микроуровне и почему?
 4. В чем разница между номинальной и реальной процентной ставкой?
-

Тема 12. Теоретические основы процента

5. Какие виды процентных ставок Вы знаете?
6. Какие факторы влияют на уровень процента.
7. Какие существуют методы для определения количества дней при расчете процентных выплат?
8. Как рассчитываются проценты по депозитам?
9. Что означает понятие «рыночная норма процента»?
10. Что означает понятие «средняя норма процента»?
11. Раскройте особенности изменения нормы процента в зависимости от фазы промышленного цикла.
12. Что представляет собой базовая ставка процента?
13. За счет какого источника акционерные общества насчитывают дивиденды?
14. Каким образом можно рассчитать цену обыкновенной акции?
15. Какая существует разница между расчетом цены обыкновенной акции и привилегированной?
16. Как рассчитывается стоимость облигации?
17. Что такое ростовщический капитал?
18. Раскройте историю возникновения ссудного капитала?
19. Охарактеризуйте ситуацию с ростовщическим капиталом в Украине на данный момент.
20. Раскройте сущность функций процента.
21. От чего зависит размер процентной ставки на макроэкономическом уровне?
22. Раскройте сущность понятия «Дисконт».
23. Какая существует особенность в начислении простых и сложных процентов?
24. Какие факторы влияют на цену акций?



Тестовые задания

Выберите правильный вариант ответа (один или несколько) на поставленные вопросы.

1. Процент за кредит – это:
 - а) плата за пользование заемными средствами;
 - б) сумма возврата по окончании срока кредита;
 - в) прибыль банка;
 - г) нет верного варианта.
-

2. *Заемный капитал – это:*

- а) денежный капитал, который приносит прибыль в виде процента;
- б) любой капитал, который приносит прибыль в виде процента;
- в) финансовый показатель, характеризующий ликвидность компании;
- г) деньги, предназначенные для приобретения физического капитала.

3. *Эффективность кредитной операции можно определить с помощью:*

- а) нормы процента;
- б) абсолютной величины процента;
- в) эффективного процента;
- г) сложного процента.

4. *На макроуровне размер процентной ставки зависит от:*

- а) спроса и предложения;
- б) стабильности монетарного рынка;
- в) учетной ставки Центрального банка;
- г) все варианты правильные.

5. *На микроуровне размер процентной ставки зависит от:*

- а) размера кредита и степени риска;
- б) срока использования кредита;
- в) доходов заемщика;
- г) верны варианты а) и б).

6. *Маржа – это:*

- а) разница между процентной ставкой за выданный кредит и ставкой, которую платит банк за купленные ресурсы;
- б) разница между выданной суммой кредита и суммой возврата;
- в) размер реальной процентной ставки;
- г) совокупная стоимость всех кредитов выданных банком.

7. *Время, в течение которого процентная ставка не меняется:*

- а) процентный период;
- б) год;
- в) константный период;
- г) нет верного варианта;

8. *Номинальная процентная ставка – это:*

- а) цена займа, которая определяется соотношением дохода, полученного на ссудный капитал, к размеру займа, без учета инфляции;

Тема 12. Теоретические основы процента

- б) цена займа, которая определяется путем сравнения между собой товарных эквивалентов с учетом влияния инфляции;
- в) ставка процента, которая не меняется в течение определенного периода;
- г) верны варианты а) и в).

9. Реальная процентная ставка – это:

- а) цена займа, которая определяется соотношением дохода, полученного на ссудный капитал, к размеру займа, без учета инфляции;
- б) цена займа, которая определяется путем сравнения между собой товарных эквивалентов с учетом влияния инфляции;
- в) ставка процента, которая не меняется в течение определенного периода;
- г) верны варианты а) и в).

10. Реальная процентная ставка определяется как:

- а) номинальная процентная ставка за вычетом индекса инфляции;
- б) отношение номинальной процентной ставки к индексу инфляции;
- в) отношение индекса инфляции к номинальной процентной ставке;
- г) нет верного ответа.

11. Фактическую величину процентной ставки отражает:

- а) размер реальной процентной ставки;
- б) размер номинальной процентной ставки;
- в) размер фиксированной процентной ставки;
- г) размер учетной процентной ставки.

12. Фиксированная процентная ставка – это ставка, которая:

- а) не изменяется в течение определенного периода;
- б) не изменяется в течение года;
- в) периодически пересматривается;
- г) выражается в абсолютных единицах.

13. Ставка процента, которая пересматривается через согласованные сроки с учетом изменений денежного рынка, инфляции.

- а) плавающая;
- б) фиксированная;
- в) номинальная;
- г) эффективная.

14. Дисконт – это:

- а) ставка, используемая для денежных сумм, которые инвестор планирует получить в будущем, для того чтобы определить размер инвестиций в настоящем;

- б) ставка, которая предусматривает уменьшение размеров периодических выплат в течение срока погашения кредита;
- в) платеж, получаемый инвестором за вложенные средства;
- г) нет верного ответа.

15. Процесс дисконтирования будущей стоимости денег – это:

- а) расчет настоящей стоимости денег;
- б) расчет будущей стоимости денег;
- в) корректировка текущей стоимости денег на дисконтный процент;
- г) верные ответы б) и в).

16. При определении учетных ставок с двух будущих поступлений иметь более высокую ставку будет:

- а) поступления, которое поступит позже;
- б) поступления, которое поступит раньше;
- в) ставка будет одинаковой;
- г) срок поступления не влияет на определение учетной ставки.

17. Процент, который насчитывается по первоначальному взносу по истечении одного банковского срока – это:

- а) простой процент;
- б) сложный процент;
- в) фиксированный процент;
- г) номинальный процент.

18. Процент, который по истечении определенного срока добавляется к сумме долга и на него в свою очередь насчитываются проценты, – это:

- а) простой процент;
- б) сложный процент;
- в) эффективный процент;
- г) реальный процент.

19. Рыночная процентная ставка – это:

- а) ставка процента, которая существует в каждый данный момент на рынке;
- б) любая ставка процента, которая существует на рынке;
- в) ставка процента, которая устанавливается хаотично под воздействием спроса и предложения;
- г) все ответы верны.

Тема 12. Теоретические основы процента

20. Процент, который банк выплачивает клиенту по депозиту:

- а) процент по активным операциям;
- б) процент по пассивным операциям;
- в) простой процент;
- г) сложный процент;

21. Дивиденд – это:

- а) платеж, осуществляемый юридическим лицом в пользу акционеров в связи с распределением прибыли;
- б) платеж, осуществляемый акционером в пользу юридического лица в связи с распределением прибыли;
- в) платеж, осуществляемый юридическим лицом в пользу акционеров как плата за заемные средства;
- г) нет верного ответа.

22. Цена акции – это:

- а) денежное выражение стоимости, выплачиваемой за одну акцию;
- б) рыночная стоимость акции;
- в) сумма покупки акции за вычетом выплаченных дивидендов;
- г) размер прибыли, получаемой владельцем акции;

23. Цена акции имеет следующие формы:

- а) номинальная и рыночная;
- б) эмиссионная;
- в) балансовая;
- г) все ответы верны.

24. Курс акций взаимосвязан с величиной ссудного процента следующим образом:

- а) находится в прямой зависимости;
- б) находится в обратной зависимости;
- в) не зависит от ссудного процента;
- г) равен заемному проценту.

25. Номинальная цена акции – это:

- а) цена, которая рассчитывается как часть коллективной стоимости, приходящейся на одну акцию;
- б) цена, по которой акция продается на первичном рынке ценных бумаг;
- в) цена акции, скорректированная на коэффициент инфляции;
- г) стоимость покупки акции за вычетом выплаченных дивидендов.

26. Цена акции зависит от:

- а) объемов ожидаемых дивидендов и заемного банковского процента;
- б) уровня ликвидности акций и уровня инфляции;
- в) первичной стоимости акции;
- г) правильные ответы а) и б).

27. Процентные выплаты по облигациям называются:

- а) купонный доход;
- б) дисконт;
- в) дивиденд;
- г) паевой доход.

28. Купонная ставка рассчитывается как отношение:

- а) суммы купонных платежей за один купонный период к номинальной стоимости облигации;
- б) суммы купонных платежей за один купонный период реальной стоимости облигации;
- в) суммы купонных платежей за один купонный период в инвестиционной стоимости облигации;
- г) суммы купонных платежей к количеству купонных периодов.

29. Цена облигации:

- а) может быть выше номинала;
- б) прямо пропорциональна купонной процентной ставке;
- в) обратно пропорциональна ставке ожидаемого дохода;
- г) все ответы верны.

30. Процент выплат по облигациям обычно:

- а) фиксированный;
- б) плавающий;
- в) сложный;
- г) нет верного ответа.



Терминологический словарь

Процент – это плата, которую получает кредитор от заемщика за пользование заемными средствами.

Внутренняя (инвестиционная) цена облигации – это настоящая стоимость будущих поступлений средств (купонных выплат и номинала), дисконтированных с учетом действующей ставки приведения.

Дивиденд – это часть прибыли, получаемой пропорционально количеству имеющихся акций.

Дисконт – это процентная ставка, применяемая к денежным суммам, которые инвестор планирует получить в будущем, для того чтобы определить размер инвестиций в настоящее время.

Ростовщический капитал – это денежный капитал, который предоставлялся в заем и приносил его владельцу доход в виде процента.

Маржа – это разница между процентной ставкой за предоставленный банком кредит и ставкой, которую платит банк за приобретенные ресурсы.

Номинальная процентная ставка – это цена денежной ссуды, определяемая как отношение годового дохода, полученного на ссудный капитал, к сумме займа без учета изменения уровня цен вследствие инфляции.

Номинальная цена акции – это цена на лицевой стороне акции или задекларированная в уставе АО стоимость акции.

Ссудный капитал – это денежный капитал, приносящий доход в виде процентов.

Простой процент – это процент, который начисляется на первоначальный взнос в конце банковского срока.

Процентная ставка 0 это отношение процента к данному займы капиталу в сотых долях последнего.

Процентный период – это время, в течение которого процентная ставка остается неизменной.

Реальная ставка процента – это цена денежной ссуды, определяемая путем сравнения между собой товарных эквивалентов с учетом инфляционного воздействия.

Рыночная цена – это фактическая цена продажи акций на рынке ценных бумаг, то есть цена, по которой акция конвертируется в денежное выражение на вторичном рынке ценных бумаг.

Сложный процент – это процент, который начисляется не только на первоначальную сумму вклада, но и на всю сумму процентов, накопившуюся за определенный период.

Модуль 4

ДЕНЬГИ, КРЕДИТ И БАНКИ

ТЕМА 13. ФИНАНСОВЫЕ ПОСРЕДНИКИ ДЕНЕЖНОГО РЫНКА



Компетенции по дескрипторам Национальной рамки квалификаций, которыми должен обладать студент после изучения этой темы

Знания:

- понимать сущность ссудного процента и путей его определения;
- знать принципы построения схем погашения кредита;
- понимать связь процентных ставок по кредитам и депозитам с темпами инфляции.

Умения:

- уметь рассчитывать простой и сложный процент;
- уметь составлять график погашения кредита в зависимости от условий выплаты долга и процентов по нему;
- уметь проводить анализ эффективности деятельности банковских учреждений за определенные периоды;
- уметь анализировать деятельность небанковских финансово-кредитных учреждений

Коммуникация:

- установление коммуникативного контакта с различными типами кредитных отношений;
- способность принимать решения по расчету планов погашения кредита.

Автономность и ответственность:

- способность к самосовершенствованию;
- ответственность за качество проведенных расчетов и сформированных предложения.



13.1. Сущность, назначение и виды финансового посредничества



Рис. 13.1. Общая схема финансового посредничества



Рис. 13.2. Преимущества финансового посредничества

Сравнительная характеристика деятельности банков и небанковских финансовых институтов

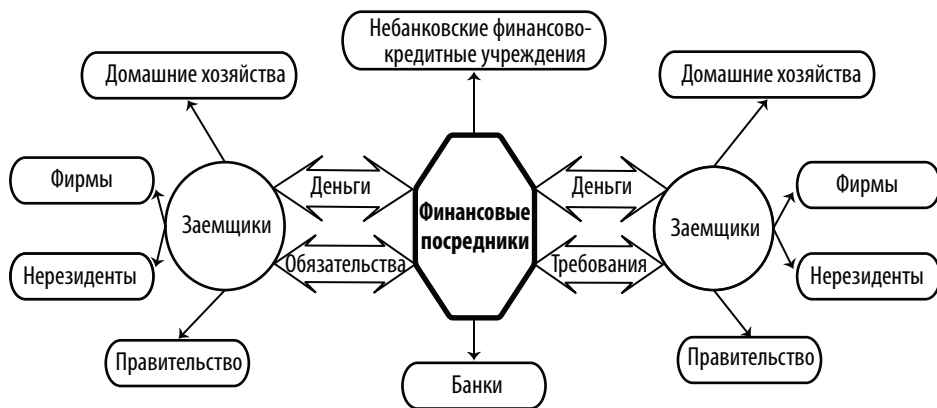
Показатели	Финансовые посредники	
	Банки	Небанковские финансовые учреждения
Правовой статус	Коммерческая организация	Коммерческая организация (страховые компании, институты совместного инвестирования, лизинговые, факторинговые компании, ломбарды). Некоммерческая организация (кредитные союзы, негосударственные пенсионные фонды)
Круг лиц, которые обслуживаются	Не ограничен (работает на открытом финансовом рынке)	Не ограничен (работает на открытом финансовом рынке). Только члены организации (кредитные союзы)
Соотношение клиент-собственник – менеджер	Круг клиентов, владельцев, менеджеров не совпадает	Круг клиентов, владельцев, менеджеров не совпадает (страховые компании). Круг клиентов, владельцев, менеджеров совпадает (кредитные союзы). Круг клиентов и собственников не совпадает, управление активами осуществляют уполномоченные организации (негосударственные пенсионные фонды)
Виды деятельности	Банковские операции и другие финансовые услуги клиентам при наличии лицензии НБУ	Специализированные для каждого института отдельно
Ответственность	Ограниченная ответственность	Ограниченная ответственность. Субсидиарная солидарная ответственность пайщиков (кредитные союзы). Ограниченная ответственность и фонда, и компании по управлению активами (негосударственный пенсионный фонд)
Посредническая деятельность	Более универсальная	Узкоспециализированный

**13.2. Банки как ведущие субъекты финансового посредничества.
Функции банков**

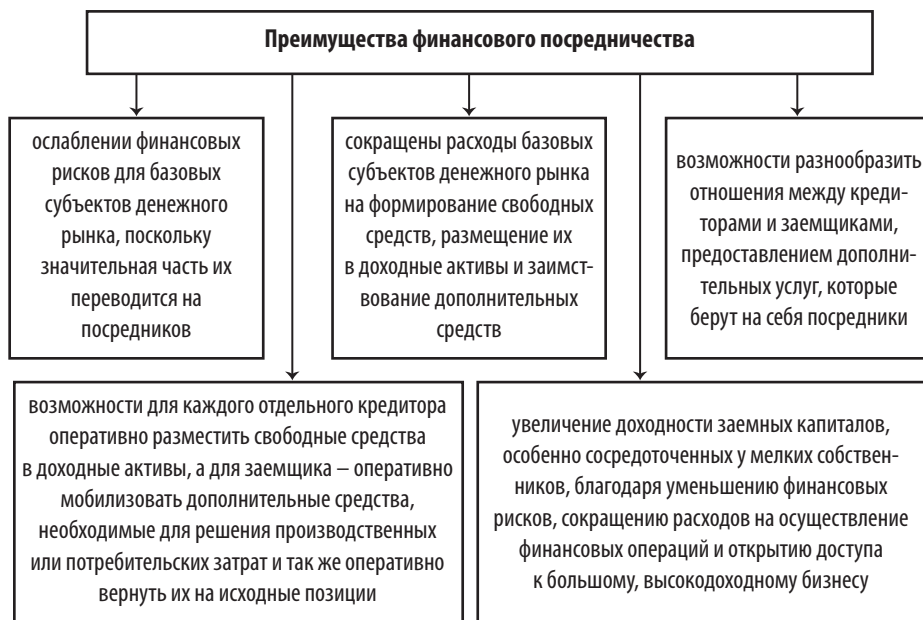

Рис. 13.3. Основные этапы становления и развития банковской системы Украины



Рис. 13.4. Функции банковской системы



Рис. 13.5. Характерные черты банковской системы

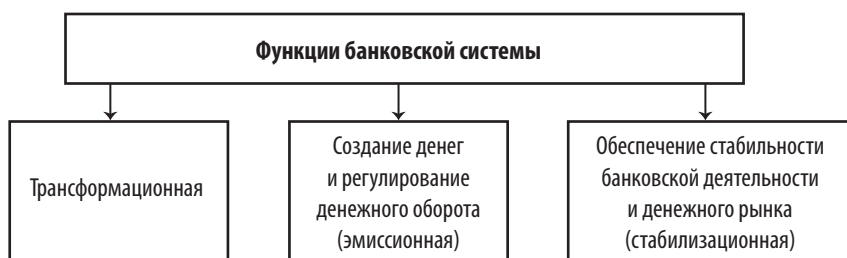

Рис. 13.6. Структурно-логическая схема банковской системы Украины

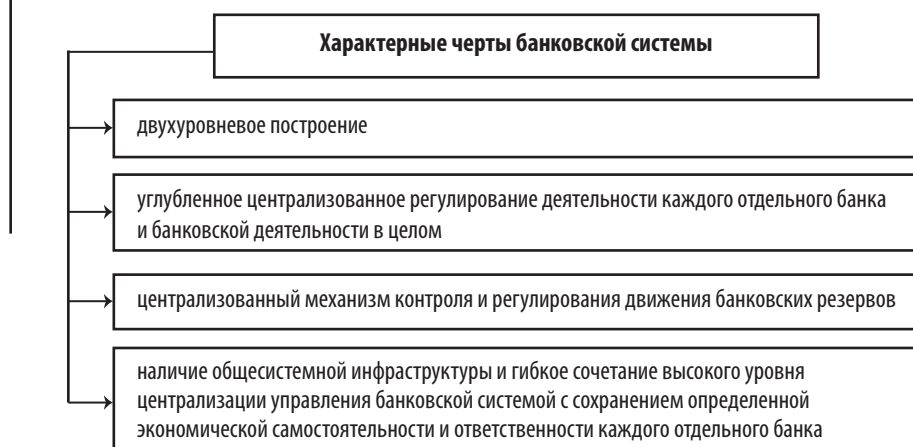

Рис. 13.7. Условия функционирования двухуровневой банковской системы

13.3. Небанковские финансово-кредитные учреждения

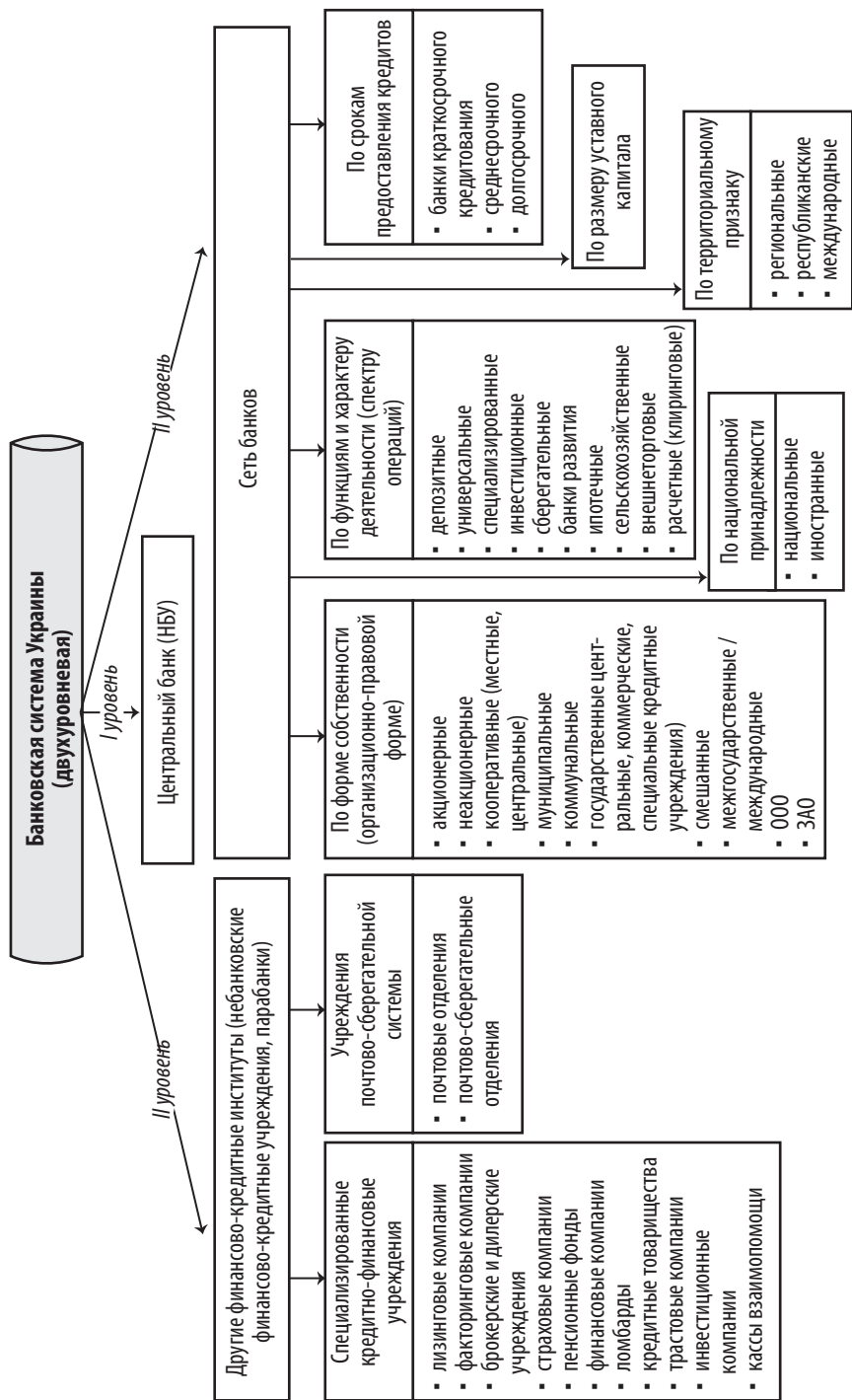

Рис. 13.8. Классификация небанковских финансово-кредитных учреждений

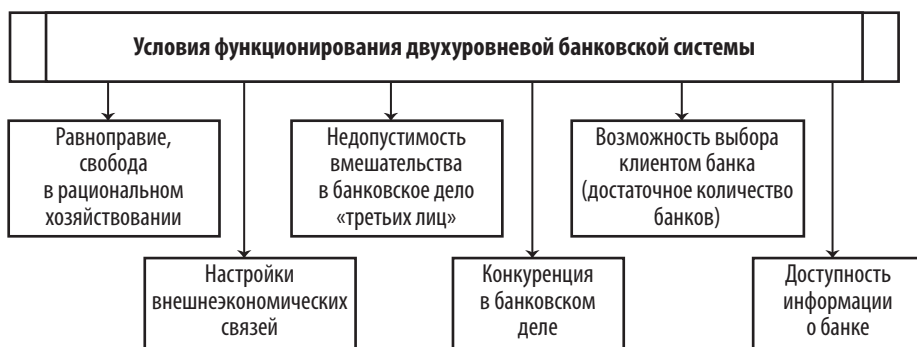

Рис. 13.9. Интегрированная структура бизнеса



Найдите соответствующее толкование

Таблица 13.2

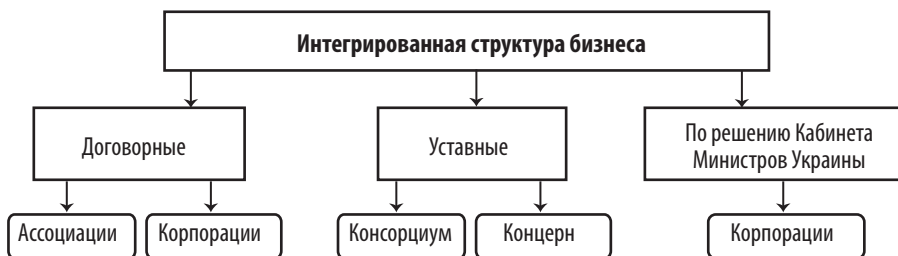
Термины

1. Банк	4. Инвестиционные компании	7. Ломбард	10. Факторинговая компания
2. Концерн	5. Лизинговые компании	8. Корпорация	11. Страховая компания
3. Небанковские финансово-кредитные организации	6. Финансовая компания	9. Кредитный союз	12. Трастовая компания

Определения:

1) общественная организация, целью деятельности которой является финансовая защита ее членов путем взаимного кредитования за счет привлеченных их личных сбережений;

2) различные учреждения, которые аккумулируют временно свободные средства и размещают их в форме кредита;

3) субъект рынка, целью деятельности которого на рынке является торговля финансами;

4) организации, покупающие предметы долгосрочного кредитования и предоставляющие в долгосрочную аренду фирме-арендатору, которая постепенно оплачивает стоимость взятого в аренду имущества;

5) учреждение, которое специализированно занимается реализацией отношений по защите имущественных интересов физических и юридических лиц при наступлении отдельных событий за счет денежных средств, которые аккумулируются из полученных ими взносов;

6) учреждения, финансовые посредники, которые аккумулируют временно свободные средства и размещают их в форме кредита;

7) общества, которые осуществляют управление имуществом, деньгами, ценными бумагами, или права по поручению владельца;

8) специализированная небанковская кредитная организация, которая выдает ссуды под залог движимого имущества;

9) уставное объединение предприятий на основе их финансовой зависимости от одного или группы участников объединения, с централизацией функций

научно-технического и производственного развития, инвестиционной, финансовой, внешнеэкономической и другой деятельности;

10) разновидность кредитно-финансовых институтов, выпускающих и продающих собственные ценные бумаги, в основном мелким индивидуальным инвесторам;

11) организации, которые покупают дебиторскую задолженность клиентов, связанную с поставкой товаров или оказанием услуг;

12) договорное объединение, созданное на основе объединившихся производственных, научных и коммерческих интересов предприятий, с делегированием им отдельных полномочий централизованного регулирования деятельности каждого из участников органу управления корпорации.



Вопросы для самодиагностики знаний

1. В чем заключается экономическое назначение финансов?
2. Всех ли посредников денежного рынка можно назвать финансовыми?
3. Чем характерна деятельность финансовых посредников?
4. Охарактеризуйте этапы создания банковской системы Украины.
5. Что представляет собой банковская система в рыночной экономике и каковы принципы ее построения? Какова структура банковской системы Украины?
6. Какие различия между эмиссионными и неэмиссионными банками? Приведите примеры банков каждой группы.
7. К какой категории следует относить инвестиционные банки – к банкам или к небанковским финансовым посредникам и почему?
8. Что такое государственный банк? Каковы особенности его создания и функционирования?
9. В чем проявляется незавершенность формирования банковской системы Украины?
10. Какие функции выполняет банковская система Украины?
11. Охарактеризуйте развитие страховых компаний как финансовых посредников денежного рынка.
12. Каким образом страховые компании и пенсионные фонды действуют в качестве финансовых посредников?
13. В чем разница между государственными и негосударственными пенсионными фондами?
14. Чем занимаются факторинговые компании?

Тема 13. Финансовое посредничество денежного рынка

15. Охарактеризуйте деятельность лизинговых компаний в Украине.
16. Что такое интегрированные структуры бизнеса и какие их виды Вы знаете?
17. Какие вы знаете мотивы создания холдинговых компаний?
18. Наведите особенности финансово-промышленных групп.
19. Раскройте сущность концерна и охарактеризуйте его особенности.
20. Раскройте сущность трастовых операций.
21. Охарактеризуйте деятельность инвестиционных компаний.
22. Дайте характеристику такому участнику рынка как пенсионные фонды.
23. Назовите основные причины слабой инвестиционной активности банков.
24. Какие условия функционирования двухуровневой банковской системы.
25. Назовите характерные черты банковской системы.



Тестовые задания

Выберите правильный вариант ответа (один или несколько) на поставленные вопросы.

1. *Объектом денежного рынка выступают:*
 - а) денежные средства;
 - б) ценные бумаги;
 - в) банки и небанковские финансово-кредитные учреждения;
 - г) банкноты.
 2. *Как действуют финансовые посредники на валютном рынке?*
 - а) действуют по поручению клиентов, получая доход в виде комиссионной платы;
 - б) действуют по поручению клиентов и имеют доход от разницы в курсах покупки и продажи;
 - в) действуют от своего имени и за свой счет, создавая собственные обязательства и собственные требования;
 - г) действуют от своего имени, но по требованиям, которые ставят перед ними клиенты.
 3. *Среди новых соперников банков выделяют:*
 - а) страховые компании;
 - б) ломбарды;
-

- в) супермаркеты и крупные корпорации;
- г) негосударственные пенсионные фонды.

4. *Какая черта банковской системы является наиболее характерной для многих стран?*

- а) вложения большей части прибыли в кредитование;
- б) двухуровневое построение;
- в) большой уровень недоверия населения.

5. *Сколько ведущих функций в рыночной экономике выполняет банковская система?*

- а) 5;
- б) 7;
- в) 3;
- г) 4.

6. *Сформулируйте содержание трансформационной функции банков.*

- а) мобилизация свободных средств и передача их разным субъектам экономики;
- б) обеспечение устойчивости банковской системы и денежного рынка;
- в) создание денег и регулирование денежного оборота.

7. *Какие виды банков по специализации?*

- а) сберегательные, инвестиционные, ипотечные, расчетные;
- б) кредитные, депозитные;
- в) расчетные, инвестиционные;
- г) государственные, коммерческие.

8. *По территориальному признаку коммерческие банки подразделяются на:*

- а) государственные, негосударственные;
- б) городские, областные, межгосударственные;
- в) региональные, республиканские;
- г) региональные, республиканские, международные.

9. *Юридическое лицо, которое проводит одну или несколько операций, которые могут выполнять банки, за исключением привлечения вкладов от населения – это:*

- а) ломбард;
- б) финансово-кредитное учреждение;
- в) парабанк;
- г) факторинговая компания.

10. *Распространяются ли требования обязательного резервирования на небанковские финансово-кредитные учреждения?*

Тема 13. Финансовое посредничество денежного рынка

- а) да, потому что они работают в том же секторе денежного рынка, и банки;
- б) нет, ведь нет необходимости контролировать их деятельность так же тщательно, как банковскую.

11. К договорным финансово-кредитным учреждениям относятся:

- а) кредитные общества;
- б) финансовые компании;
- в) инвестиционные фонды;
- г) ломбарды.

12. К инвестиционным финансово-кредитным учреждениям относятся:

- а) страховые компании;
- б) факторинговые компании;
- в) пенсионные фонды;
- г) КС.

13. Финансовые институты, которые образуются для возмещения возможных убытков в результате стихийного бедствия или других неблагоприятных условий – это:

- а) пенсионные фонды;
- б) страховые компании;
- в) факторинговые компании;
- г) лизинговые компании.

14. Развитые небанковские учреждения – это:

- а) кредитные общества;
- б) лизинговые компании;
- в) ломбарды;
- г) страховые компании.

15. Найдите верное определение термина «факторинговая компания»:

- а) это организация, которая покупает предметы долгосрочного кредитования (машины, оборудование, транспортные средства) и предоставляет их в долгосрочную аренду;
- б) это разновидность кредитно-финансового института, который выпускает и продает собственные ценные бумаги в основном мелким индивидуальным инвесторам;
- в) это организация, которая покупает дебиторскую задолженность клиентов, связанную с поставкой товаров или оказанием услуг;
- г) это учреждение, которое создается для удовлетворения потребностей ее членов в кредите.

16. Найдите верное определение термина «лизинговая компания»:

- а) это организация, которая покупает предметы долгосрочного кредитования (машины, оборудование, транспортные средства) и предоставляет их в долгосрочную аренду;
- б) это разновидность кредитно-финансового института, который выпускает и продает собственные ценные бумаги в основном мелким индивидуальным инвесторам;
- в) это организация, которая покупает дебиторскую задолженность клиентов, связанную с поставкой товаров или оказанием услуг;
- г) это учреждение, которое создается для удовлетворения потребностей ее членов в кредите.

17. Одной из задач каких компаний является аккумулярование и использование средств с целью их вложения в инновационную деятельность предприятий?

- а) инвестиционных;
- б) лизинговых;
- в) факторинговых;
- г) финансовых.

18. Кредитные учреждения, предоставляющие краткосрочные кредиты (до трех месяцев) под залог движимого имущества.

- а) кредитные общества;
- б) ломбарды;
- в) кредитные союзы.

19. Какие учреждения не имеют целью получение прибыли?

- а) факторинговые компании;
- б) кредитные общества;
- в) кредитные союзы;
- г) страховые компании.

20. Бенефициар – это:

- а) физическое или юридическое лицо, которое на определенных условиях принимает в управление имуществом доверителя;
- б) физическое или юридическое лицо, являющееся владельцем капитала и передающее его в управление доверенному лицу;
- в) третье лицо, в пользу которого осуществляется управление имуществом.

21. Какие виды интегрированных структур бизнеса (хозяйственных объединений) могут создаваться на территории Украины согласно Хозяйственному кодексу Украины?

Тема 13. Финансовое посредничество денежного рынка

- а) концерны, конгломераты, картели, синдикаты, тресты;
- б) тресты, финансово-промышленные группы, пулы, ассоциации, концерны;
- в) ассоциации, консорциумы, концерны, корпорации, промышленно-финансовые группы;
- г) консорциумы, стратегические альянсы, концерны, корпорации, ассоциации.

22. *Временное уставное объединение предприятий для достижения его участниками определенной совместной хозяйственной цели – это:*

- а) консорциум;
- б) концерн;
- в) корпорация;
- г) ассоциация.

23. *Членами ассоциации могут быть:*

- а) только юридические лица;
- б) только физические лица;
- в) как юридические, так и физические лица.

24. *Если участники сохраняют юридическую и экономическую самостоятельность, кроме деятельности, связанной с достижением общих целей, то речь идет о:*

- а) ассоциации;
- б) консорциуме;
- в) корпорации;
- г) концерне.

25. *К уставным интегрированным структурам бизнеса относятся:*

- а) ассоциация и корпорация;
- б) промышленно-финансовые группы и ассоциации;
- в) концерн и корпорация;
- г) консорциум и концерн.

26. *Акционерное общество, которое владеет контрольным пакетом акций юридически самостоятельных банков и небанковских учреждений с целью установления контрольных, управленческих и финансово-кредитных функций по ним – это:*

- а) холдинговая компания;
- б) банковская холдинг-компания;
- в) монопольная компания;
- г) банковская монопольная компания.

27. Объединение, которое создается по решению Кабинета Министров Украины на определенный срок с целью реализации государственных программ развития приоритетных отраслей производства и структурной перестройки экономики, – это:

- а) промышленно-финансовая группа;
- б) консорциум;
- в) концерн;
- г) корпорация.

28. Какая из представленных организационных форм интегрированных структур бизнеса не имеет распространения на территории Украины?

- а) консорциум;
- б) концерн;
- в) картель;
- г) корпорация.

29. Соответствует ли действительности следующее утверждение: «Корпоративной формой объединения предприятий в Украине «Rainford». Основными направлениями деятельности – производство хлеба, молочных продуктов, колбасы, шоколада, обувь, телевизоров?»

- а) нет;
- б) да;
- в) частично.

30. Какой единый государственный орган регулирует деятельность небанковских финансовых учреждений в Украине?

- а) Национальный банк Украины;
- б) Государственная комиссия по ценным бумагам и фондовому рынку;
- в) Государственная служба надзора за небанковскими финансовыми учреждениями;
- г) такого органа не существует.



Терминологический словарь

Банк – финансовый посредник денежного рынка, который выполняет комплекс базовых операций этого рынка (мобилизация средств, предоставление их в ссуды, осуществление расчетов между экономическими субъектами).

Банковская деятельность – набор посреднических операций на денежном рынке, выполнение которых законодательно разрешено специальным институтам, которые называются банками.

Банковская система – законодательно определена, четко структурированная совокупность финансовых посредников денежного рынка, которые занимаются деятельностью. Двухуровневый тип построения банковской системы характерен для стран с рыночной экономикой. На первом уровне находится центральный (эмиссионный) банк, на втором – коммерческие банки.

Договорные финансово-кредитные учреждения – финансовые посредники денежного рынка, осуществляют недепозитное привлечение средств на основании договора с кредитором (инвестором).

Эмиссионная функция банков заключается в создании банками дополнительных платежных средств, которые могут быть направлены в оборот (увеличивая предложение денег) или изъяты из оборота

Инвестиционные компании – финансовые посредники денежного рынка, специализирующиеся на управлении свободными денежными средствами инвестиционного назначения.

Инвестиционные финансово-кредитные учреждения – финансовые посредники денежного рынка, осуществляют недепозитное привлечение средств через продажу кредиторам (инвесторам) своих акций, облигаций, паев и т. д.

Кредитные союзы – финансовые посредники денежного рынка, главной целью которых является финансовая и социальная защита их членов путем привлечения личных сбережений членов кредитного союза.

Лизинговые компании – финансовые посредники денежного рынка, специализирующиеся на приобретении и передаче имущества (основных средств) в долгосрочную аренду на коммерческой основе.

Ломбарды – финансовые посредники денежного рынка, специализирующиеся на выдаче ссуд населению под залог движимого имущества.

Небанковские финансово-кредитные учреждения – финансовые посредники, деятельность которых не связана с базовыми операциями денежного рынка.

Пенсионные фонды – финансовые посредники денежного рынка, которые на договорной основе аккумулируют средства юридических и физических лиц в целевые фонды (из которых пенсионные выплаты гражданам осуществляются после достижения пенсионного возраста).

Пространственная трансформация – аккумулируя денежные ресурсы различных регионов, банки могут направить их на кредитование одного объекта, одного региона, одной страны.

Страховые компании – финансовые посредники денежного рынка, специализирующиеся на предоставлении страховых услуг юридическим и физическим лицам (в случае наступления страховых случаев осуществляются выплаты страхователям на основании договоров).

Трансформационная функция банков обусловлена их посреднической миссией. Мобилизуя временно свободными денежными средствами одних экономических субъектов и передавая их другим, банки имеют возможность изменять сроки и размеры денежных капиталов, финансовые риски, осуществлять пространственную трансформацию.

Трансформация рисков – банки могут минимизировать финансовые риски путем диверсификации активных операций, создания резервов, дифференциации процентных ставок, страхования депозитов.

Факторинговые компании – финансовые посредники денежного рынка, специализирующиеся на покупке права требования долга (дебиторской задолженности).

Фидуциарная эмиссия – банкнотная эмиссия не обеспечивается золотым запасом банка (в качестве обеспечения используются государственные ценные бумаги).

Финансовые компании – финансовые посредники денежного рынка, мобилизуют средства путем продажи собственных ЦБ и направляют их в ссуды физическим и юридическим лицам на потребительские или производственные цели.

Финансовые посредники – предприятия особого рода, которые аккумулируют временно свободные денежные средства на денежном рынке и передают их заемщикам на коммерческой основе.

ТЕМА 14. ТЕОРЕТИЧЕСКИЕ ОСНОВЫ ДЕЯТЕЛЬНОСТИ КОММЕРЧЕСКИХ БАНКОВ



Компетенции по дескрипторам Национальной рамки квалификаций,
которыми должен обладать студент после изучения этой темы

Знания:

- понимать сущность и составные элементы операций банка;
- знать особенности собственных, заемных и привлеченных ресурсов банка;
- знать пути расчета баланса банка.

Умения:

- уметь проводить анализ активных, в том числе инвестиционных и кредитных операций банков;
- уметь исследовать экономическое назначение банковских учреждений и осуществлять их классификацию;
- уметь различать собственные, заемные и привлеченные ресурсы банка, знать состав пакета документов, который требуется для регистрации;
- уметь характеризовать активные и пассивные операции банка с точки зрения их релевантности.

Коммуникация:

- способность доносить собственные выводы специалистам и неспециалистам банковской сферы;
- способность формировать оптимальную структуру баланса банка.

Автономность и ответственность:

- способность к дальнейшему развитию и самосовершенствованию;
- ответственность за качество проведенных расчетов и сделанных выводов.



14.1. Понятие, назначение и классификация коммерческих банков

Таблица 14.1

Выборочная классификация банков

Банк –		
это учреждение, функцией которого является кредитование субъектов хозяйственной деятельности и граждан за счет привлечения средств предприятий, учреждений, организаций, населения и других кредитных ресурсов, кассовое и расчетное обслуживание народного хозяйства, выполнение валютных и других банковских операций		
Критерий	Вид банка	Характеристика
1	2	3
По организационно-правовой форме	Акционерный	организуются в форме акционерных компаний. В современных условиях акционерная форма является главной формой организации банков в промышленно развитых странах (открытые, закрытые акционерные общества и общества с ограниченной ответственностью)
	Неакционерный	находятся в собственности партнеров или индивидуальных лиц
	Кооперативный	создаются товаропроизводителями на деловых началах для удовлетворения взаимных потребностей
	Муниципальный	разновидность сберегательных учреждений, первоочередная деятельность которых сводится к привлечению сбережений населения и выполнению функций казначей муниципалитета
	Коммунальный	специализированные кредитные учреждения, предназначенные для кредитования и финансирования жилищного и коммунального хозяйства
	Государственный	кредитные учреждения, находящиеся в собственности государства
	Смешанный	банки с участием государственного и частного капитала
В зависимости от наличия филиалов	Имеют филиалы	многопольные, монофилиальные
	Безфилиальные	–

1	2	3
По функциям и характеру деятельности	Универсальные	кредитные учреждения, осуществляющие все основные виды банковских операций: депозитные, кредитные, расчетные, фондовые, доверительные и другие
	Специализированные	банки, специализирующиеся на кредитовании определенной отрасли экономики хозяйственной деятельности, группы населения или на формах привлечения средств во вклады; характеризуются узкой специализацией
Разновидности специализированных банков	Инвестиционные	банки, мобилизуют ресурсы и предоставляют займы путем выпуска и размещения облигаций и других обязательств
	Сберегательные	банковские учреждения, основной функцией которых является привлечение сбережений и временно свободных средств населения; как правило, небольшие кредитные учреждения, действующие в региональном масштабе
	Банки развития	осуществляют кредитование промышленности в масштабах всей страны или отдельных отраслей экономики



Рис. 14.1. Средства банка



Рис. 14.2. Функции банков

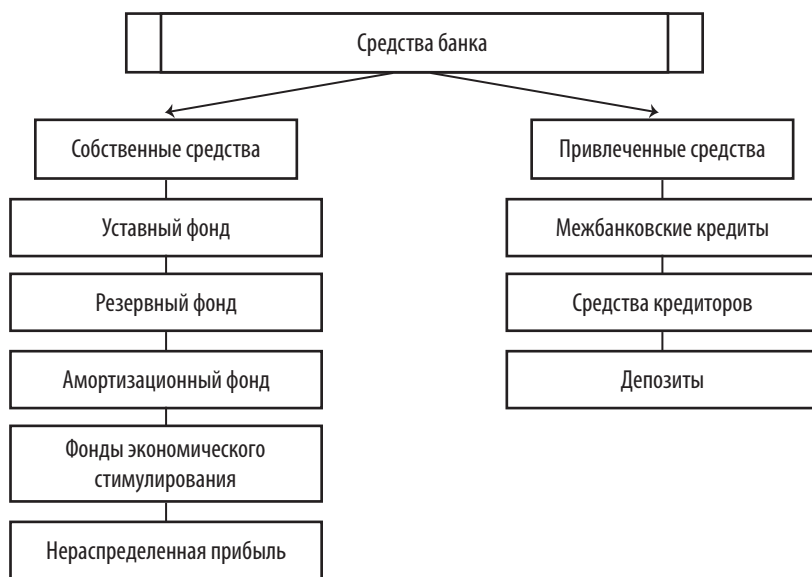

Рис. 14.3. Принципы функционирования банков

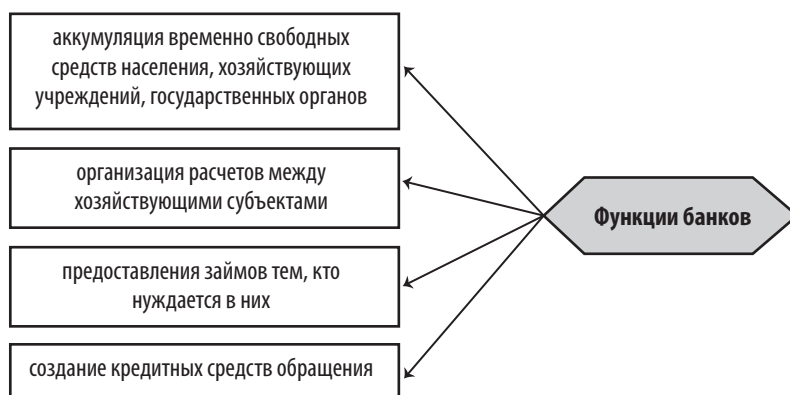

Рис. 14.4. Документы для регистрации банков



Рис. 14.5. Кредитная политика банка

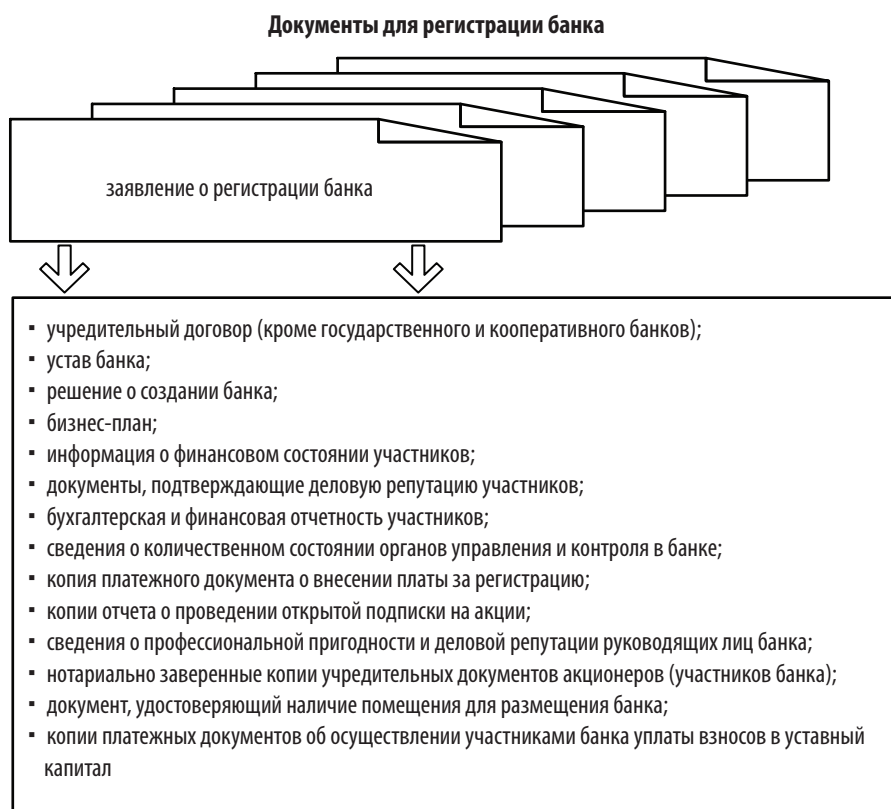

Рис. 14.6. Кредитная политика под влиянием внешних и внутренних факторов

14.2. Операции банков, их классификация и общая характеристика



Рис. 14.7. Классификация операций банка



Рис. 14.8. Классификация комиссионных операций банка

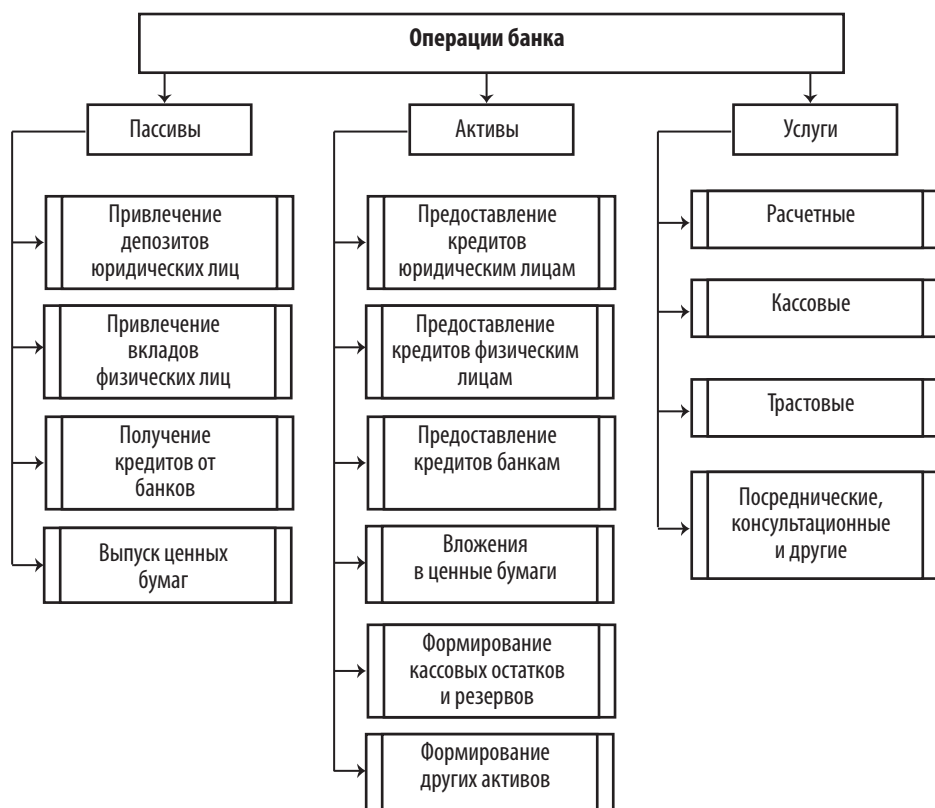

Рис. 14.9. Система контроля за деятельностью банков

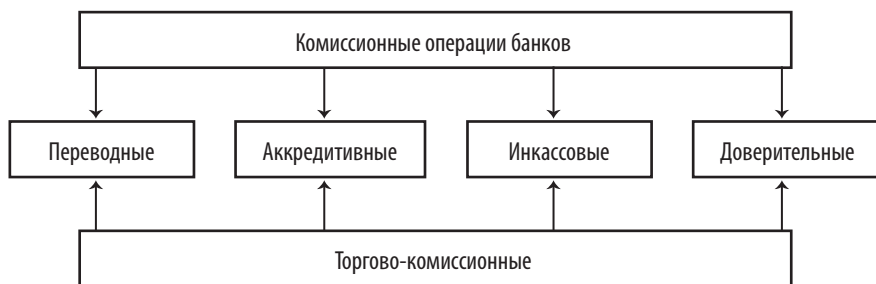

Найдите соответствующее толкование

Таблица 14.2

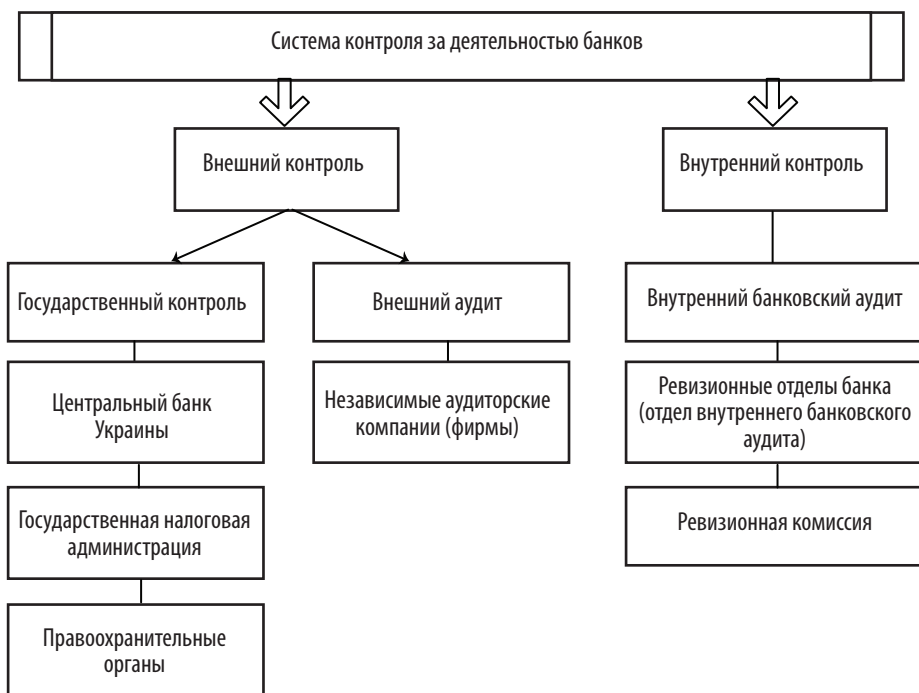
Термины

1. Собственные средства банка	4. Кооперативные банки	7. Привлеченные средства банка	10. Ликвидность банка
2. Трансформационная функция банковской системы	5. Банковский депозит	8. Инвестиционные банки	11. Центральный банк
3. Банковская операция	6. Банковские ресурсы	9. Универсальные банки	12. Денежное хранилище

Определения:

- 1) банк первого уровня в двухуровневой банковской системе;
- 2) кредитно-финансовые институты, создаваемые товаропроизводителями на деловых началах для удовлетворения взаимных потребностей;

Тема 14. Теоретические основы деятельности коммерческих банков

- 3) способность банка с точки зрения выполнения как обычных, так и условных обязательств;
- 4) денежные средства физических и юридических лиц или ценные бумаги, переданные на хранение в банк за соответствующую плату;
- 5) запасы банкнот и монет в учреждениях НБУ в специально оборудованных помещениях и специальных сейфах, созданные с целью обновления наличной массы в обращении и обеспечения денежного обращения банкнотами и монетами разного достоинства;
- 6) совокупность средств, аккумулируемых банком на разных счетах клиентов в виде депозитов, или приобретенные на денежном рынке межбанковские кредиты;
- 7) кредитные учреждения, осуществляющие все основные виды банковских операций;
- 8) совокупность средств, находящихся в распоряжении банка и используемых им для осуществления кредитных и других активных операций;
- 9) деятельность, связанная с выполнением специфически банковских функций;
- 10) возможность изменять сроки денежных капиталов, их размеры и финансовые риски путем мобилизации денежных средств одних субъектов рынка и передачи их различными способами другим;
- 11) кредитные учреждения, которые мобилизуют ресурсы и предоставляют займы путем выпуска и размещения облигаций и других обязательств;
- 12) совокупность различных по назначению фондов, обеспечивающих экономическую самостоятельность и стабильность банка.



Вопросы для самодиагностики знаний

1. Что такое коммерческий банк?
 2. По каким признакам классифицируются коммерческие банки?
 3. Этапы развития коммерческих банков.
 4. Назовите виды банков по виду их специализации.
 5. Как классифицируют банки по признаку собственности и по признаку территориальности?
 6. Функции коммерческих банков.
 7. Раскройте в общих чертах процесс создания коммерческого банка.
-

8. Назовите основные принципы, на которых основана функциональная деятельность коммерческого банка.
9. Операции коммерческих банков.
10. Что такое регулятивный капитал и каковы его составляющие?
11. Что такое собственные ресурсы коммерческого банка?
12. Что относится к заемным средствам коммерческих банков?
13. В чем сущность активных операций банков?
14. В чем сущность пассивных операций банков?
15. Перечислите основные источники ресурсов, которые привлекает коммерческий банк для обеспечения своей деятельности.
16. Какие формы счетов используют банки при кредитном обслуживании клиентов?
17. Что такое кредитная инструкция банка?
18. Что такое кредитоспособность заемщика?
19. Что такое ипотечный кредит?
20. Каким требованиям должно отвечать обеспечения кредита?
21. Определите и охарактеризуйте основные этапы процесса подготовки к выдаче кредита, его оформлению и возврату.
22. Что такое депозитный сертификат и каковы его особенности?
23. Раскройте суть депозитно-чековой эмиссии.
24. Что такое кредитный риск?
25. Дайте определение валютным операциям коммерческого банка.
26. Как классифицируется кредит в зависимости от степени риска?
27. Что означает понятие «инвестиционный портфель коммерческого банка» и каковы причины его формирования?
28. Чем вызвана необходимость контроля за деятельностью коммерческих банков со стороны Центрального банка?
29. Может ли коммерческий банк привлечь ресурсы Центрального банка и каким образом?
30. Какие основные нормативы регулируют деятельность коммерческого банка в Украине?



Выберите правильный вариант ответа (один или несколько) на поставленные вопросы.

1. Коммерческий банк – это:

- а) кредитно-финансовые институты, создаваемые товаропроизводителями на деловых началах для удовлетворения взаимных потребностей, на условиях добровольного объединения денежных средств физических и юридических лиц;
- б) учреждение, функцией которого является кредитование субъектов хозяйственной деятельности и граждан за счет привлечения средств предприятий, учреждений, организаций, населения и других кредитных ресурсов, кассовое и расчетное обслуживание народного хозяйства, выполнение валютных и других банковских операций;
- в) разновидность сберегательных учреждений, первоочередной деятельностью которых является привлечение сбережений населения и выполнение функций казначей муниципалитета.

2. Основной функцией кооперативных банков являются:

- а) предоставление кредитов и осуществление других банковских операций на льготных условиях для членов банка;
- б) привлечение сбережений населения и функция казначей муниципалитета;
- в) верны ответы а) и б).

3. К международным банкам не относятся:

- А) Международных валютный фонд;
- Б) Банк международных расчетов;
- В) Имэксбанк.

4. Банки, функционирующие в виде зарубежных отделений и филиалов крупных банков, – это:

- А) иностранные;
- Б) международные;
- В) коммунальные;
- Г) кооперативные.

5. По функциям и характеру деятельности выделяют следующие банки:

- А) кооперативные и муниципальные;

- Б) коммунальные и международные;
- В) универсальные и специализированные.

6. Одним из направлений деятельности универсальных банков являются:

- А) кредитование различных этапов процесса «исследование-производство», финансирование создания и внедрения прогрессивных научно-технологических нововведений;
- Б) лизинговые и факторинговые операции, приобретение авторских прав на нововведения;
- В) конкурсное финансирование, проведение исследований, экспертиза нововведений и предоставление информационных услуг;
- Г) все ответы верны.

7. Разновидностями специализированных банков являются:

- А) инвестиционные, сберегательные банки и банки развития;
- Б) международные, иностранные и смешанные банки;
- В) кооперативные, муниципальные и коммунальные банки.

8. Инвестиционный банк – это:

- А) банк, который осуществляет кредитование промышленности в масштабах всей страны или отдельных отраслей экономики;
- Б) банк, который мобилизует ресурсы и предоставляет займы путем выпуска и размещения облигаций и других обязательств;
- В) банк, основной функцией которого является привлечение сбережений и временно свободных средств населения.

9. Банки развития:

- А) выступают посредниками между инвесторами и теми, кому нужна ссуда;
- Б) выступают в роли гаранта эмиссий и организаторов гарантийных банковских синдикатов;
- В) специализируются на кредитовании промышленности и инфраструктуры;
- Г) осуществляют куплю-продажу акций и облигаций за свой счет.

10. К функциям современных банков относятся:

- А) аккумуляция временно свободных средств населения, хозяйственных учреждений, государственных органов;
- Б) предоставление займов тем, кто нуждается в них, создание кредитных средств обращения;
- В) организация расчетов между хозяйствующими субъектами;
- Г) все ответы верны.

Тема 14. Теоретические основы деятельности коммерческих банков

11. Целью коммерческих банков является:

- А) получение прибыли;
- Б) стабилизация экономики страны;
- В) поддержка экономики предприятий.

12. Функционирование банков основывается на следующих принципах:

- А) коммерческий банк должен осуществлять свою деятельность в пределах тех ресурсов, которые он реально имеет;
- Б) банк всю совокупность своих взаимоотношений с хозяйствующим субъектом может строить не только на рыночных условиях;
- В) деятельность банка в системе регулируемой экономики может направляться со стороны государства в основном административными методами.

13. Собственный капитал банка состоит из:

- А) уставного фонда и нераспределенной прибыли;
- Б) уставного и резервного фондов;
- В) уставного фонда, резервного фонда, нераспределенной прибыли и долгосрочных обязательств.

14. Политика банка, определяющая задачи и приоритеты кредитной деятельности, средства и методы их регулирования, – это:

- А) банковская политика;
- Б) кредитная политика;
- В) денежно-кредитная политика.

15. К кредитной политике коммерческого банка относятся:

- А) формирование резервов под возможные убытки, контроль за кредитным процессом;
- Б) организация кредитной деятельности, лимиты по отдельным направлениям кредитования;
- В) управление кредитным портфелем, механизм сопровождения кредитных договоров;
- Г) все ответы верны.

16. Основными внутрибанковскими документами, в которых формализуются способы и методы реализации кредитной политики, являются:

- А) стандарты кредитования и кредитные инструкции;
- Б) стандарты кредитования и кредитные постановления;
- В) кредитные постановления и кредитные инструкции.

17. К внешним факторам, которые влияют на кредитную политику банка, можно отнести:

- А) структуру банка, ликвидность;
- Б) специализацию банка, ресурсную базу;
- В) наличие специализированного персонала банка;
- Г) состояние межбанковской конкуренции, степень развития банковской инфраструктуры.

18. К основным нормативам, регулирующим кредитную деятельность банков, относятся:

- А) максимальный размер риска на одного поставщика, норматив «больших» кредитных рисков, максимальный размер кредитов, выданных одному инсайдеру;
- Б) максимальный совместимый размер кредитов, выданных инсайдерам, максимальный размер выданных межбанковских кредитов, норматив «малых» кредитных рисков;
- В) максимальный размер риска на одного поставщика, максимальный размер кредитов, выданных одному инсайдеру, минимальный совместимый размер кредитов, выданных инсайдерам.

19. Текущий этап организации кредитного процесса в банке включает:

- А) подготовку и диагноз;
- Б) диагноз, планирование, оценку риска, заключение договора;
- В) диагноз, планирование, заключение договора.

20. Операции по мобилизации ресурсов коммерческих банков – это:

- А) пассивные операции;
- Б) активные операции;
- В) банковские услуги.

21. К пассивным операциям относят:

- А) привлечение депозитов юридических лиц, привлечение вкладов физических лиц, предоставление кредитов физическим лицам;
- Б) привлечение депозитов юридических лиц, получение кредитов от банков, выпуск ценных бумаг;
- В) предоставление кредитов юридическим лицам, вложения в ценные бумаги;
- Г) предоставление кредитов банкам, формирование кассовых остатков и резервов.

Тема 14. Теоретические основы деятельности коммерческих банков

22. К активным операциям не относятся:

- А) предоставление кредитов юридическим лицам, предоставление кредитов физическим лицам, вложения в ценные бумаги;
- Б) предоставление кредитов банкам, формирование кассовых остатков и резервов, формирование других активов;
- В) привлечение депозитов юридических лиц, привлечение вкладов физических лиц, выпуск ценных бумаг;
- Г) предоставление кредитов юридическим лицам, вложения в ценные бумаги, формирование других активов.

23. Банковские услуги делятся на:

- А) расчетные и трстовые;
- Б) кассовые, посреднические, консультационные и другие услуги;
- В) кредитные, расчетные, кассовые;
- Г) верны ответы а) и б).

24. Согласно требованиям НБУ, инвестиции банков в акции, корпоративные долговые обязательства, вложения в ассоциированные и дочерние компании не должны превышать:

- А) 20% капитала банка;
- Б) 35% капитала банка;
- В) 50% капитала банка;
- Г) 55% капитала банка.

25. Инвестиционная деятельность банка – это бизнес и услуги:

- А) двух типов;
- Б) трех типов;
- В) четырех типов.

26. К операциям, подлежащим лицензированию, не относятся:

- А) вложение средств в уставные фонды других юридических лиц;
- Б) покупка, продажа ценных бумаг и операции с ними;
- В) покупка, продажа государственных ценных бумаг и операции с ними;
- Г) верного ответа нет.

27. Дилерская деятельность – это:

- А) деятельность по выпуску ценных бумаг по поручению;
- Б) коммерческая деятельность с ценными бумагами, которая предусматривает куплю-продажу ценных бумаг, осуществляется банком от своего имени и за свой счет с целью перепродажи третьим лицам;

В) купля-продажа ценных бумаг, осуществляется банком как торговцем ценными бумагами на основании договоров-поручений или комиссии за счет клиентов.

28. В зависимости от цели приобретения, характеристики ценной бумаги и сроков хранения в портфеле банка ценные бумаги подразделяются на следующие виды:

А) портфель ценных бумаг на продажу, портфель долевого участия, портфель вложений в дочерние компании;

Б) портфель ценных бумаг на инвестиции, портфель вложений в дочерние компании;

В) портфель ценных бумаг на продажу, портфель ценных бумаг на инвестиции, портфель долевого участия;

Г) портфель ценных бумаг на продажу, портфель ценных бумаг на инвестиции, портфель долевого участия, портфель вложений в дочерние компании.

29. Комиссионные операции коммерческих банков классифицируются:

А) переводные, инкассовые, доверительные;

Б) аккредитивные, доверительные;

В) переводные, аккредитивные, инкассовые;

Г) инкассовые, переводные, аккредитивные, доверительные.

30. Банковская стабильность означает:

А) постоянную способность банка отвечать по своим обязательствам;

Б) постоянную способность обеспечивать доходность на уровне, достаточном для нормального функционирования в конкурентной среде;

В) верны ответы а) и б);

Г) верного ответа нет.



Терминологический словарь

Активные операции – операции, связанные с размещением и использованием собственных, привлеченных и заемных средств с целью получения прибыли. К активным операциям относятся: предоставление кредитов, приобретение ценных бумаг, вложение средств в коммерческие проекты, лизинговые, факторинговые операции, операции с векселями.

Банковская операция – деятельность банка, связанная с выполнением его специфически банковских функций. Круг банковских операций в Украине исключительно определен законодательством.

Банковские услуги – определенные действия банка, направленные на удовлетворение потребностей клиента, которые не связаны с привлечением дополнительных ресурсов и имеют целью увеличение дохода от банковской деятельности.

Собственные средства банка – совокупность различных по назначению фондов, обеспечивающих экономическую самостоятельность и стабильность банка.

Привлеченные средства банка – совокупность средств, аккумулируемых банком на различных счетах клиентов в виде депозитов или приобретенные на денежном рынке межбанковские кредиты или централизованные ресурсы.

Коммерческий банк – банковское учреждение, которое относится ко второму уровню банковской системы Украины, финансовый посредник денежного рынка, который выполняет комплекс базовых банковских операций и имеет целью получение максимальной прибыли.

Пассивные операции – операции, посредством которых банки формируют свои ресурсы для осуществления активных операций. Доходность банка как элемент банковской стабильности зависит от соотношения доходов и расходов.

Ресурсы банка – совокупность денежных средств, находящихся в его распоряжении, которые используются для осуществления кредитных и других активных операций.

Специализированный банк – банк, который выполняет отдельные операции или функционирует в узком секторе денежного рынка и 50% его активов являются активами одного типа. Универсальный банк – банк, который выполняет широкий круг операций на денежном рынке.

ТЕМА 15. ЦЕНТРАЛЬНЫЕ БАНКИ В СИСТЕМЕ МОНЕТАРНОГО И БАНКОВСКОГО УПРАВЛЕНИЯ



Компетенции по дескрипторам Национальной рамки квалификаций,
которыми должен обладать студент после изучения этой темы

Знания:

- понимать сущность активных и пассивных операций банка;
- знать пути регулирования Центральным банком деятельности других банков и понимать их особенности;
- знать пути расчета процентных доходов и расходов банка.

Умения:

- способность проводить комплексный анализ деятельности банковских учреждений по соответствующим показателям;
- способность формировать графики погашения кредита с применением различных схем начисления процентов;
- умение определять процентные доходы и расходы банка.

Коммуникация:

- способность доводить собственные выводы специалистам и неспециалистам банковской сферы;
- способность формировать оптимальные для банка и его клиентов кредитные и депозитные договоры.

Автономность и ответственность:

- способность к дальнейшему обучению;
- ответственность за качество проведенных расчетов и принятых решений.



15.1. Центральные банки, их происхождение, назначение, функции и операции



Рис. 15.1. Функции Центрального банка



Рис. 15.2. Система управления Центральным банком

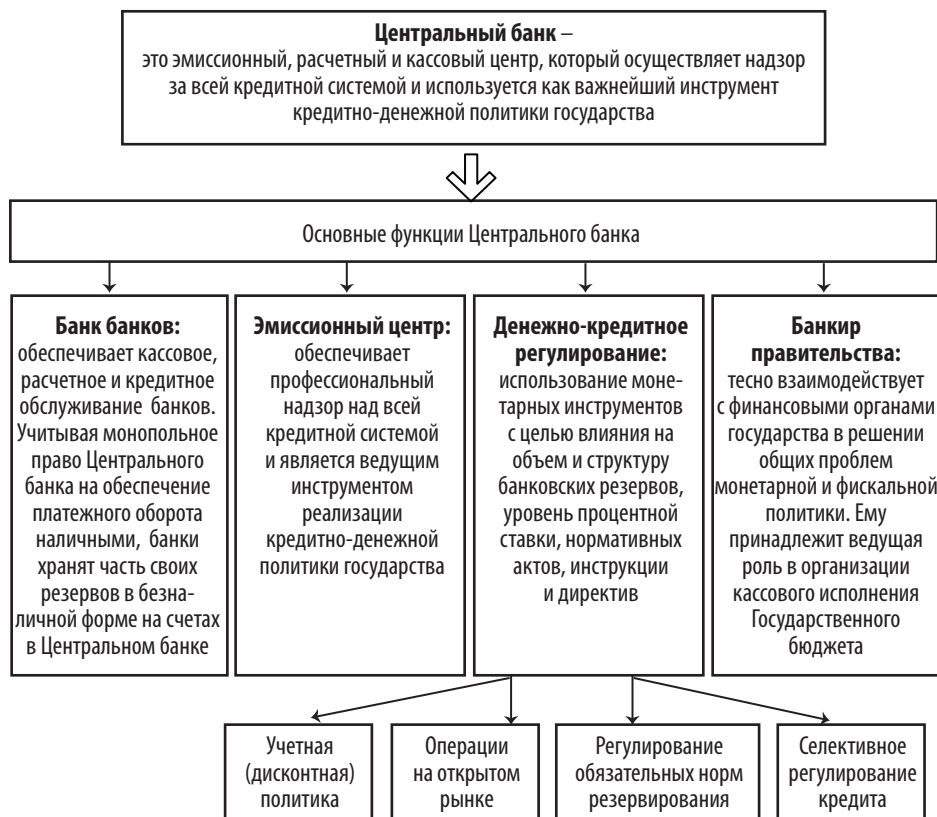

Рис. 15.3. Инструменты Национального банка

15.2. Контроль и аудит в Центральном банке

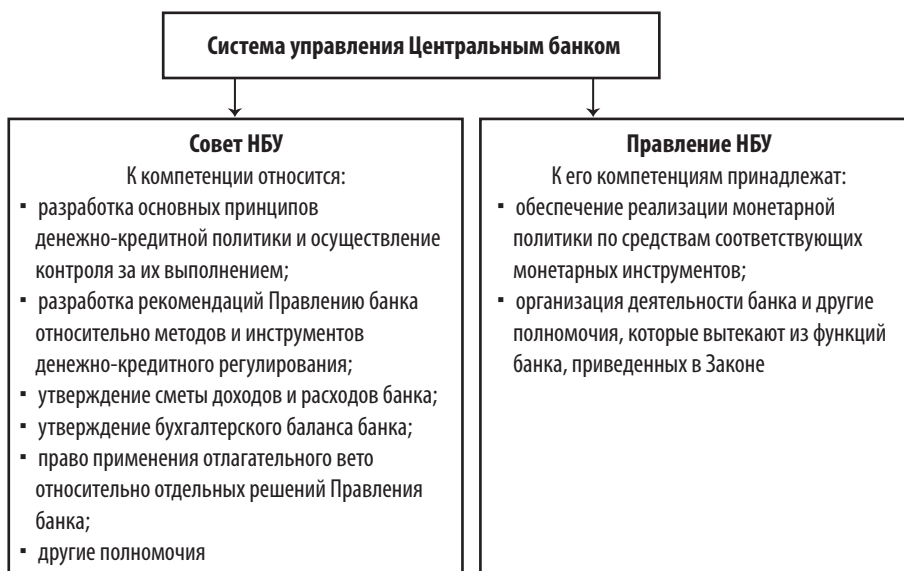
Таблица 15.1

Классификация видов контроля

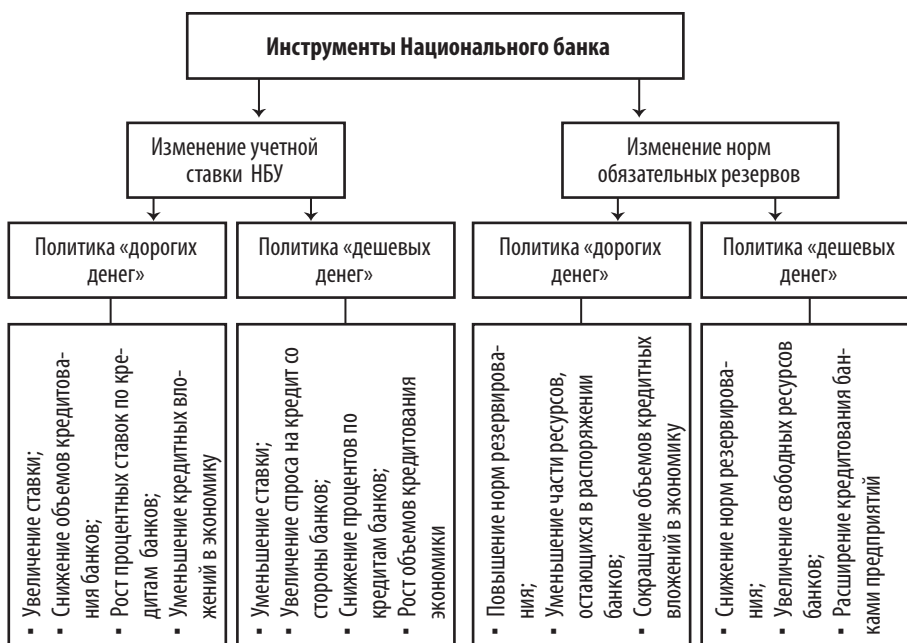
Критерий	Вид контроля	Определение
1	2	3
По форме организации	административный	базируется на планах выполнения работ и ответственности за их реализацию, проверках установленных правил, процедур полномочий и документов по принятию управленческих решений, предоставление персоналу полномочий на совершение сделок и другого доступа к активам
	финансовый, или бухгалтерский	касается учетной политики банка, процедур и правил ведения документации, связанных с функциями обеспечения защиты активов и достоверности финансовой отчетности
По методу осуществления	обследования	сбор информации об отдельных видах банковской деятельности и операций, выявление вопросов, требующих дополнительного изучения и анализа
	анализ	исследование, оценка рассмотрения составляющих предмета анализа с целью повышения эффективности управленческих или инвестиционных решений
	мониторинг	надзор за отдельными видами банковской деятельности, операциями
	проверка	обследование и изучение отдельных звеньев деятельности структурных подразделений банка, документов информационной системы, учетных записей, финансовой и статистической отчетности, а также контроль за достоверностью выполнения необходимых процедур
	ревизия	документальный контроль за финансово-хозяйственной деятельностью структурных подразделений банка, соблюдением ими законодательства по финансовым вопросам, достоверностью учета и отчетности в целях выявления недостатков, растрат, присвоений и краж средств и материальных ценностей, предупреждения возможных финансовых злоупотреблений и других нарушений
	аудит	процесс сбора и оценки независимым компетентным лицом информации о финансово-хозяйственной деятельности банка с целью определения степени ее соответствия установленным критериям и представление результатов проверки руководству банка и другим заинтересованным пользователям
По субъектам	внешний	государственный надзор за деятельностью центральных банков, который проводится независимыми аудиторами и государственными аудиторскими или контрольными органами

1	2	3
	внутренний	внутренний банковский аудит (ревизионные отделы банка, ревизионные комиссии), который имеет особое значение для безопасности и эффективности операций банка
По времени проведения	предыдущий	осуществляется до фактического выполнения работ
	текущий	проводится в процессе деятельности по осуществлению банковских операций, предоставлению услуг
	следующий	контроль конечных результатов по проведенным банковским операциям, предоставляемым услугам
По источникам данных	документальный	данные, получаемые из первичной документации и финансовой и статистической отчетности
	фактический	информацию получают при обследовании физических объектов – инвентаризации, экспертной оценке и т. д.



Рис. 15.4. Надзорные операции Национального банка



Найдите соответствующее толкование

Таблица 15.3

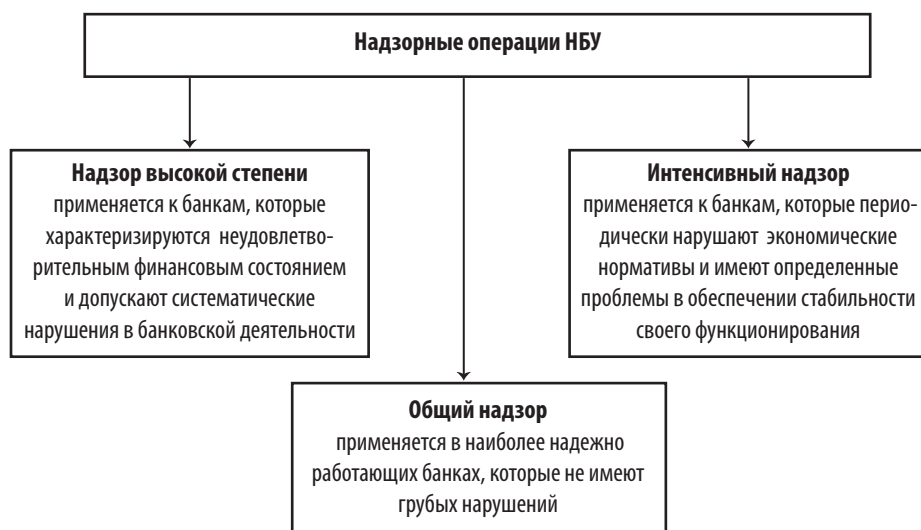
Термины

1. Проверка	4. Ревизия	7. Аудит	10. Учетная ставка
2. Интенсивный надзор	5. Общий надзор	8. Внешний контроль	11. Электронная почта НБУ
3. Обязательные резервы	6. Внутренний контроль	9. Надзор высокого уровня	12. Эмиссионный банк

Определения:

1) система организационно-технологических и программно-технических средств обеспечения информационного взаимодействия между банковскими и другими учреждениями, которые обслуживаются банками;

2) контроль, который применяется к банкам, характеризующимся неудовлетворительным финансовым состоянием и допускающим систематические нарушения в банковской деятельности;

3) процесс сбора и оценки независимой компетентным лицом информации о финансово-хозяйственной деятельности банка с целью определения степени ее соответствия установленным критериям и представление результатов проверки руководству банка;

4) банк, которому предоставлено право выпуска денег в обращение. Обычно это Центральный банк страны, которому монопольно принадлежит такое право;

5) обследование и изучение отдельных звеньев деятельности структурных подразделений банка: документов информационной системы, учетных записей, финансовой и статистической отчетности, а также контроль за достоверностью выполнения необходимых процедур;

6) норма процента, которую устанавливает Центральный банк и которая определяет цену предоставленных коммерческим банкам кредитных ресурсов под учет векселей;

7) контроль, который применяется к банкам, периодически нарушающим экономические нормативы и имеющим определенные проблемы в обеспечении стабильности своего функционирования;

8) государственный надзор за деятельностью центральных банков, который проводится независимыми аудиторами и государственными аудиторскими или контрольными органами;

- 9) средства коммерческих банков, которые они обязаны передать в Центральный банк, возможность распоряжения которыми для них очень ограничена или вообще отсутствует;
- 10) внутренний банковский аудит, имеющий особое значение для безопасности и эффективности операций банка;
- 11) контроль, применяемый к наиболее надежно работающим банкам, которые не имеют грубых нарушений;
- 12) документальный контроль за финансово-хозяйственной деятельностью структурных подразделений банка.



Вопросы для самодиагностики знаний

1. В чем заключается экономическое назначение Центрального банка в рыночной экономике?
2. Какие банки возникли раньше – коммерческие или центральные?
3. Когда началось создание центральных банков и какими путями шел этот процесс?
4. Охарактеризуйте отношения НБУ с органами государственной власти.
5. Охарактеризуйте функции Центрального банка Украины.
6. Охарактеризуйте функцию Центрального банка как валютного центра.
7. Какие текущие цели являются главными для Центрального банка?
8. Раскройте механизм осуществления Центральным банком роли «банка банков».
9. В чем заключается сущность кредитно-денежного регулирования экономики со стороны Центрального банка?
10. Что представляет собой учетная ставка и как она используется Центральным банком?
11. Объясните цель создания Европейского Центрального банка.
12. Какие услуги коммерческим банкам предоставляет Центральный банк?
13. Для чего Центральный банк предоставляет кредиты коммерческим банкам?
14. Какие финансовые посредники денежного рынка участвуют в эмиссии депозитных денег?
15. Раскройте суть операций, которые осуществляет Центральный банк на открытом рынке.
16. Что представляют собой операции РЕПО?

Тема 15. Центральные банки в системе монетарного и банковского управления

17. Проанализируйте политику НБУ в сфере денежно-кредитного регулирования.

18. Какие действия использует НБУ для стабилизации национальной денежной единицы?

19. Что значит «независимость Центрального банка» и из чего она состоит?

20. Охарактеризуйте методы регулирования кредитно-денежных отношений, к которым может прибегнуть Центральный банк.



Тестовые задания

Выберите правильный вариант ответа (один или несколько) на поставленные вопросы.

1. Банки, как учреждения с соответствующим названием, впервые появились в XII вв:

- А) Украине;
- Б) США;
- В) Венеции;
- Г) Франции.

2. Центральный банк – это:

- А) эмиссионный, расчетный и кассовый центр, который осуществляет надзор за всей кредитной системой и используется как важнейший инструмент кредитно-денежной политики государства;
- Б) законодательно определенный структурный сектор экономики, деятельность которого направлена на реализацию денежно-кредитной политики;
- В) учреждение, функцией которого является кредитование субъектов хозяйственной деятельности и граждан за счет привлечения средств предприятий, учреждений, организаций, населения и других кредитных ресурсов, кассовое и расчетное обслуживание народного хозяйства, выполнение валютных и других банковских операций;
- Г) кредитное учреждение, находится в собственности государства.

3. Основные функции Центрального банка – это:

- А) мера стоимости, средство обращения, эмиссионный центр и мировые деньги;
- Б) эмиссионный центр, банк банков, денежно-кредитное регулирование и банкир правительства;

- В) средство накопления, средство платежа и банк банков;
Г) мера стоимости, средство платежа и денежно-кредитное регулирование.
4. *Денежно-кредитное регулирование включает:*
- А) учетную (дисконтную) политику, валютную интервенцию, валютный демпинг;
Б) девальвацию, ревальвацию, деноминации, нуллификацию;
В) курсовую политику, селективное регулирование кредитов, валютный арбитраж;
Г) операции на открытом рынке, учетную (дисконтную) политику, регулирование обязательных резервов, селективное регулирование кредитов.
5. *Центральный банк как банк банков обеспечивает:*
- А) организацию кассового исполнения Государственного бюджета;
Б) профессиональный надзор над всей кредитной системой;
В) использование монетарных инструментов с целью влияния на объем и структуру банковских резервов;
Г) кассовое, расчетное и кредитное обслуживание коммерческих банков.
6. *Центральный банк как эмиссионный центр обеспечивает:*
- А) профессиональный надзор над всей кредитной системой;
Б) использование монетарных инструментов с целью влияния на объем и структуру банковских резервов;
В) организацию кассового исполнения Государственного бюджета;
Г) кассовое, расчетное и кредитное обслуживание коммерческих банков.
7. *Центральный банк как банкир правительства обеспечивает:*
- А) профессиональный надзор над всей кредитной системой;
Б) организацию кассового исполнения Государственного бюджета;
В) использование монетарных инструментов с целью влияния на объем и структуру банковских резервов;
Г) кассовое, расчетное и кредитное обслуживание коммерческих банков.
8. *Денежно-кредитное регулирование Центрального банка обеспечивает:*
- А) организацию кассового исполнения Государственного бюджета;
Б) профессиональный надзор над всей кредитной системой;
В) использование монетарных инструментов с целью влияния на объем и структуру банковских резервов;
Г) кассовое, расчетное и кредитное обслуживание коммерческих банков.

Тема 15. Центральные банки в системе монетарного и банковского управления

9. *Централизованная платежная система предусматривает осуществление межбанковских расчетов через:*

- А) частные расчетно-клиринговые центры с проведением окончательных расчетов через Центральный банк;
- Б) счета коммерческих банков, открытые в Центральном банке;
- В) корреспондентские счета, которые коммерческие банки открывают друг у друга;
- Г) правильный ответ а) и в).

10. *Децентрализованная платежная система предусматривает осуществление межбанковских расчетов через:*

- А) частные расчетно-клиринговые центры с проведением окончательных расчетов через Центральный банк;
- Б) счета коммерческих банков, открытые в Центральном банке;
- В) корреспондентские счета, которые коммерческие банки открывают друг у друга;
- Г) правильный ответ а) и в).

11. *Чеканку монеты на заказ Центрального банка в Украине осуществляет:*

- А) Верховная Рада;
- Б) Президент;
- В) Министерство финансов;
- Г) Кабинет Министров.

12. *Закон «О Национальном банке Украины» предусматривает двухуровневую систему управления Центральным банком:*

- А) Комитет НБУ и Правление НБУ;
- Б) Совет НБУ и Правление НБУ;
- В) Президент НБУ и Правление НБУ;
- Г) Совет НБУ и Правление НБУ.

13. *Количественный и персональный состав Правления формируется:*

- А) Председателем НБУ;
- Б) Советом НБУ;
- В) Комитетом НБУ;
- Г) Президентом НБУ.

14. *Формирование национальной казны Украины осуществляется:*

- А) коммерческим банком;

- Б) Министерством финансов;
- В) Кабинетом Министров;
- Г) Национальным банком.

15. *Обязательные резервы – это:*

- А) чистый доход государства;
- Б) средства коммерческих банков, которые они обязаны передать в Центральный банк и возможность распоряжения которыми для них очень ограничена или вообще отсутствует;
- В) норма процента, которую устанавливает Центральный банк и которая определяет цену предоставленных коммерческим банкам кредитных ресурсов под учет векселей;
- Г) нет правильного ответа.

16. *К инструментам Национального банка относят:*

- А) учетная ставка процента и кредитная ставка;
- Б) норма обязательного резервирования средств и кредитная ставка;
- В) учетная ставка НБУ и норма обязательных резервов;
- Г) учетная ставка процента, норма обязательного резервирования и кредитная ставка.

17. *Банковская система – это:*

- А) законодательно определенный структурный сектор экономики, деятельность которого направлена на реализацию денежно-кредитной политики;
- Б) финансовый институт, сущность которого заключается в аккумуляции свободных денежных средств с целью накопления и последующего обращения;
- В) сектор экономической деятельности, на котором происходят валютные и учетные операции;
- Г) совокупность финансовых посредников, осуществляющих кредитные и финансовые операции.

18. *Европейская система центральных банков (ЕСЦБ) – это:*

- А) система международных кредитных организаций, созданная на основании межгосударственных договоров с целью регулирования валютных и кредитно-финансовых отношений;
- Б) система, в которую входят Европейский центральный банк и центральные банки стран ЕС, созданная в первую очередь для обеспечения стабильности цен;
- В) система международных кредитных организаций, созданная на деловых началах для удовлетворения взаимных потребностей, на условиях добровольного объединения средств физических и юридических лиц;

Тема 15. Центральные банки в системе монетарного и банковского управления

Г) система, в которую входят Европейский центральный банк и центральные банки стран ЕС, созданная в первую очередь для купли-продажи ценных бумаг.

19. По источникам данных контроль в Центральном банке делится на:

- А) внешний и внутренний;
- Б) документальный и фактический;
- В) предварительный и текущий;
- Г) административный и финансовый.

20. По субъектам контроль в Центральном банке делится на:

- А) административный и финансовый;
- Б) документальный и фактический;
- В) предварительный и текущий;
- Г) внешний и внутренний.

21. По времени проведения контроль в Центральном банке делится на:

- А) внешний и внутренний;
- Б) документальный и фактический;
- В) предварительный и текущий;
- Г) административный и финансовый.

22. По форме организации контроль в Центральном банке делится на:

- А) административный и финансовый;
- Б) документальный и фактический;
- В) предварительный и текущий;
- Г) внешний и внутренний.

23. По методу осуществления контроля в Центральном банке делится на:

- А) внешний, внутренний, предварительный, текущий, следующий;
- Б) обследование, анализ, мониторинг, проверка, ревизия, аудит;
- В) административный, финансовый, документальный, фактический;
- Г) индукция, дедукция, анализ, синтез, ревизия.

24. Анализ как метод осуществления контроля – это:

- А) сбор информации об отдельных видах банковской деятельности и операциях;
- Б) надзор за отдельными видами банковской деятельности, операций и их оценка;
- В) исследование, оценка составляющих предмета с целью повышения эффективности управленческих решений;

Г) обследование и изучение отдельных звеньев деятельности структурных подразделений банка.

25. *Мониторинг как метод осуществления контроля – это:*

А) обследование и изучение отдельных звеньев деятельности структурных подразделений банка;

Б) надзор за отдельными видами банковской деятельности, операций и их оценка;

В) исследование, оценка составляющих предмета с целью повышения эффективности управленческих решений;

Г) сбор информации об отдельных видах банковской деятельности и операции.

26. *Ревизия как метод осуществления контроля – это:*

А) документальный контроль за хозяйственно-финансовой деятельностью структурных подразделений банка;

Б) надзор за отдельными видами банковской деятельности, операций и их оценка;

В) исследование, оценка составляющих предмета с целью повышения эффективности управленческих решений;

Г) сбор информации об отдельных видах банковской деятельности и операции.

27. *Обследование как метод осуществления контроля – это:*

А) обследование и изучение отдельных звеньев деятельности структурных подразделений банка;

Б) надзор за отдельными видами банковской деятельности, операций и их оценка;

В) исследование, оценка составляющих предмета с целью повышения эффективности управленческих решений;

Г) сбор информации об отдельных видах банковской деятельности и операции.

28. *Проверка как метод осуществления контроля – это:*

А) сбор информации об отдельных видах банковской деятельности и операции;

Б) надзор за отдельными видами банковской деятельности, операций и их оценка;

В) исследование, оценка составляющих предмета с целью повышения эффективности управленческих решений;

Тема 15. Центральные банки в системе монетарного и банковского управления

Г) обследование и изучение отдельных звеньев деятельности структурных подразделений банка.

29. *Аудит-метод осуществления контроля – это:*

А) обследование и изучение отдельных звеньев деятельности структурных подразделений банка;

Б) надзор за отдельными видами банковской деятельности, операций и их оценка;

В) процесс сбора и оценки независимой компетентным лицом информации о финансово-хозяйственной деятельности банка;

Г) исследование, оценка составляющих предмета с целью повышения эффективности управленческих решений.

30. *Надзорные операции НБУ имеют три уровня:*

А) общий, оперативный и надзор высокой степени;

Б) интенсивный, оперативный и общий;

В) оперативный, интенсивный и надзор высокой степени;

Г) общий, интенсивный и надзор высокой степени.



Терминологический словарь

Банк – финансовое учреждение, основная сфера деятельности которого – денежно-кредитные операции.

Банковская деятельность – деятельность банков, которая предусматривает персональное обслуживание физических лиц, коммерческие услуги (обслуживание небольших и средних предприятий) и обслуживание корпораций.

Банковский надзор – контроль за деятельностью банков со стороны Центрального банка.

Банковские операции – операции банков по привлечению денежных средств и их размещению, выпуску в обращение и изъятию из него денег, осуществление расчетов.

Денежно-кредитное регулирование – монетарная политика государства, которая влияет на количество денег в обращении с целью обеспечения стабильности цен, полной занятости населения и роста реального объема производства.

Эмиссия банкнот – древнейшая функция Центрального банка, выпуск в обращение денежных знаков во всех формах.

Контроль – составная часть управления экономическими объектами и процессами, которая предусматривает надзор за объектом с целью проверки соответ-

ствия состояния объекта желаемому и необходимому, предусмотренному законом, положениями, инструкциями, другими нормативными актами.

Учетная ставка – это норма процента, которую устанавливает Центральный банк и которая определяет цену предоставленных коммерческим банкам кредитных ресурсов под учет векселей.

Обязательные резервы – это те средства коммерческих банков, которые они обязаны передать в Центральный банк и возможность распоряжения которыми для них очень ограничена или ее вообще нет.

Сеньораж – разница между номиналом монет и возмещением со стороны Центрального банка расходов; составляет чистый доход государства.

Центральный банк – это эмиссионный, расчетный и кассовый центр, который осуществляет надзор за всей кредитной системой и используется как важнейший инструмент кредитно-денежной политики государства.

ТЕМА 16. МЕЖДУНАРОДНЫЕ ФИНАНСОВО-КРЕДИТНЫЕ УЧРЕЖДЕНИЯ И ИХ СОТРУДНИЧЕСТВО С УКРАИНОЙ



Компетенции по дескрипторам Национальной рамки квалификаций, которыми должен обладать студент после изучения этой темы

Знания:

- знать сущность и особенности работы международных и региональных валютно-кредитных учреждений;
- знать принципы работы Украины с такими организациями;
- понимать проблемные аспекты и перспективы сотрудничества Украины с валютно-кредитными учреждениями.

Умения:

- уметь проводить сравнительный анализ форм сотрудничества международных и региональных финансово-кредитных организаций;
- уметь выявлять преимущества и недостатки при использовании различных форм международного сотрудничества;
- уметь определять направления развития Украины в мировом экономическом и политическом пространстве.

Коммуникация:

- донесение информации об особенностях, преимуществах и недостатках сотрудничества Украины с различными типами валютно-кредитных учреждений;
- способность формировать предложения по развитию международного сотрудничества.

Автономность и ответственность:

- способность к дальнейшему обучению и самосовершенствованию;
- ответственность за принятие решений на основе логической связи между событиями.



16.1. Международные валютно-кредитные учреждения и их назначение



Рис. 16.1. Главные задачи Международного валютного фонда (МВФ)



Рис. 16.2. Направления сотрудничества МВФ с Украиной

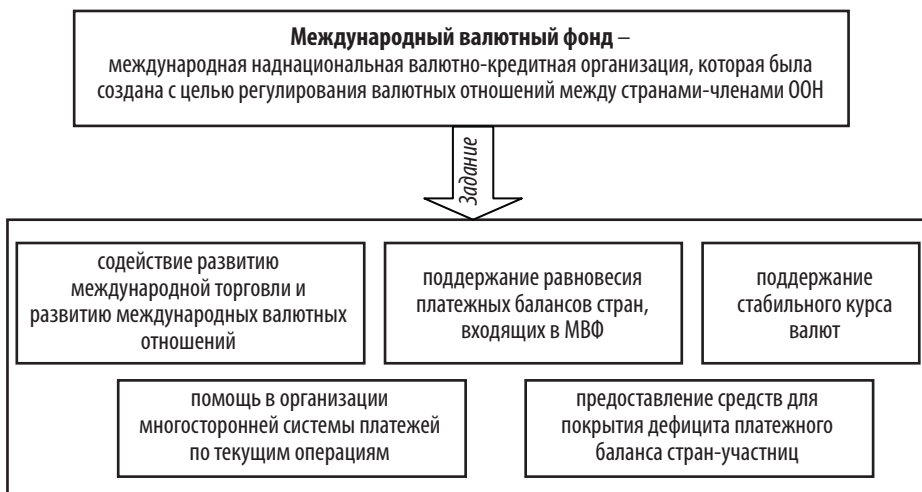

Рис. 16.3. Состав Мирового банка

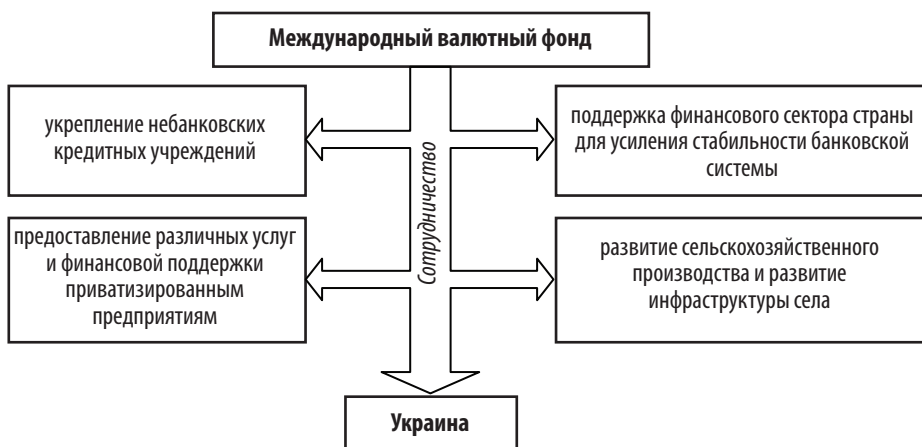

Рис. 16.4. Основные цели Международного банка реконструкции и развития



Рис. 16.5. Основные направления деятельности Международного банка реконструкции и развития

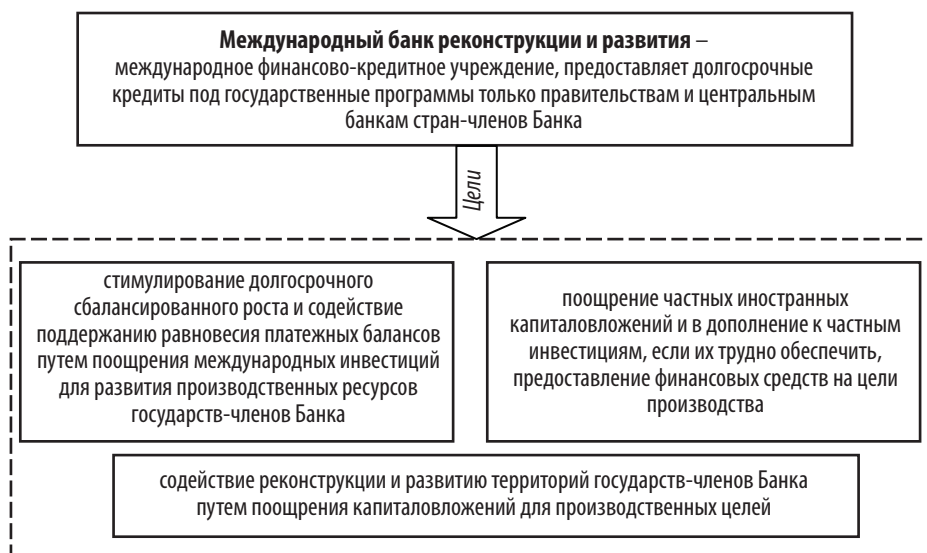

Рис. 16.6. Организационная структура МБРР

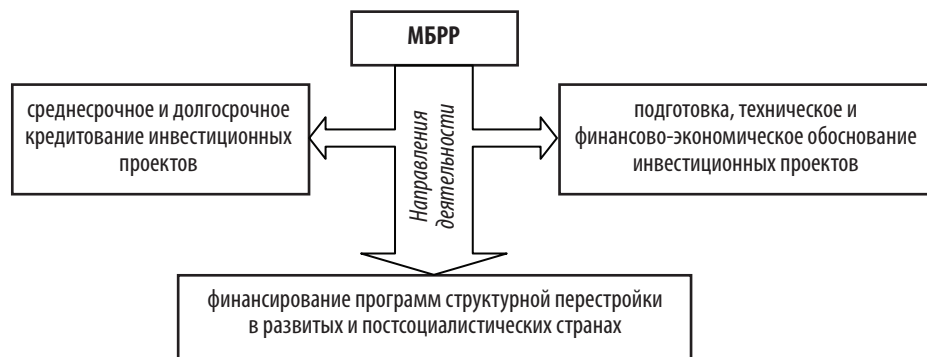

Рис. 16.7. Направления сотрудничества Украины и МБРР

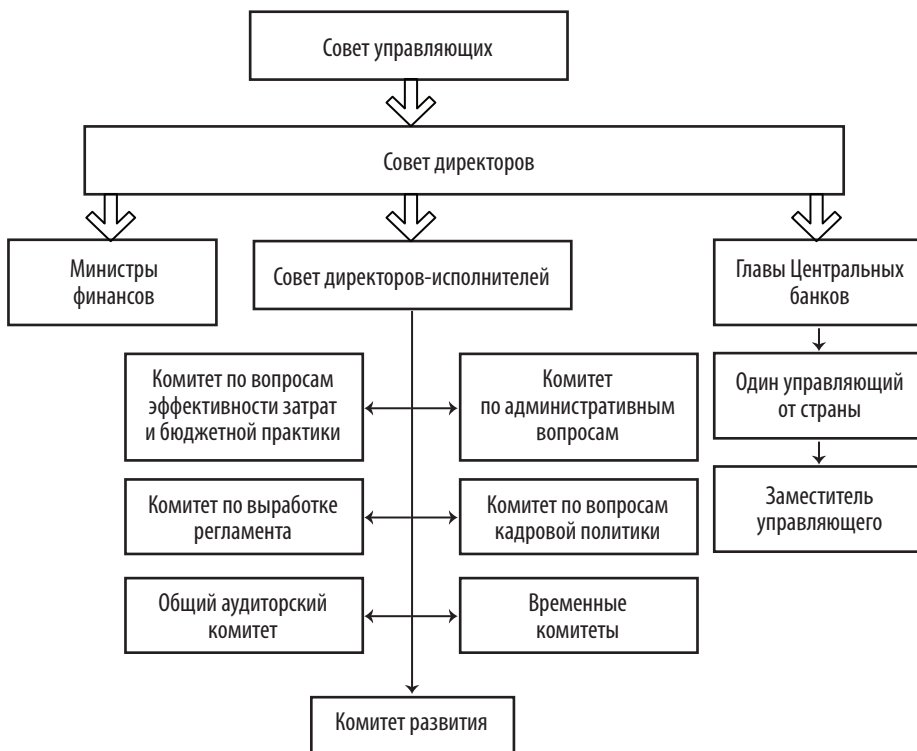

Рис. 16.8. Структура МФК

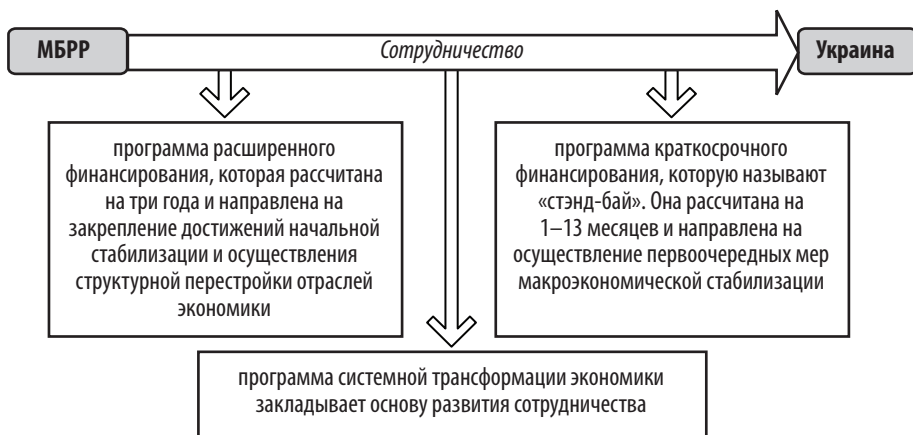

Рис. 16.9. Направления деятельности МФК

16.2. Региональные валютно-кредитные учреждения

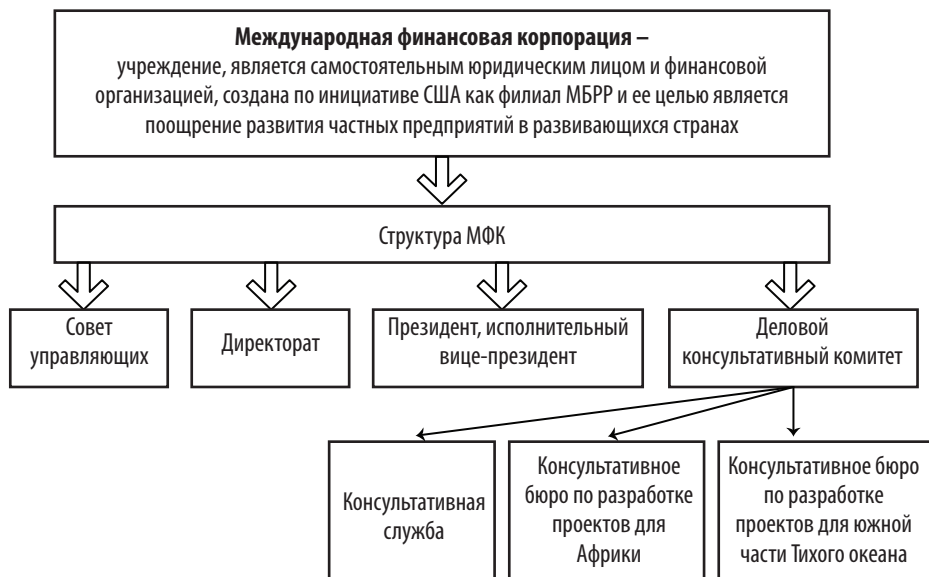

Рис. 16.10. Состав валютно-финансовых организаций



Рис. 16.11. Функции ЕБРР

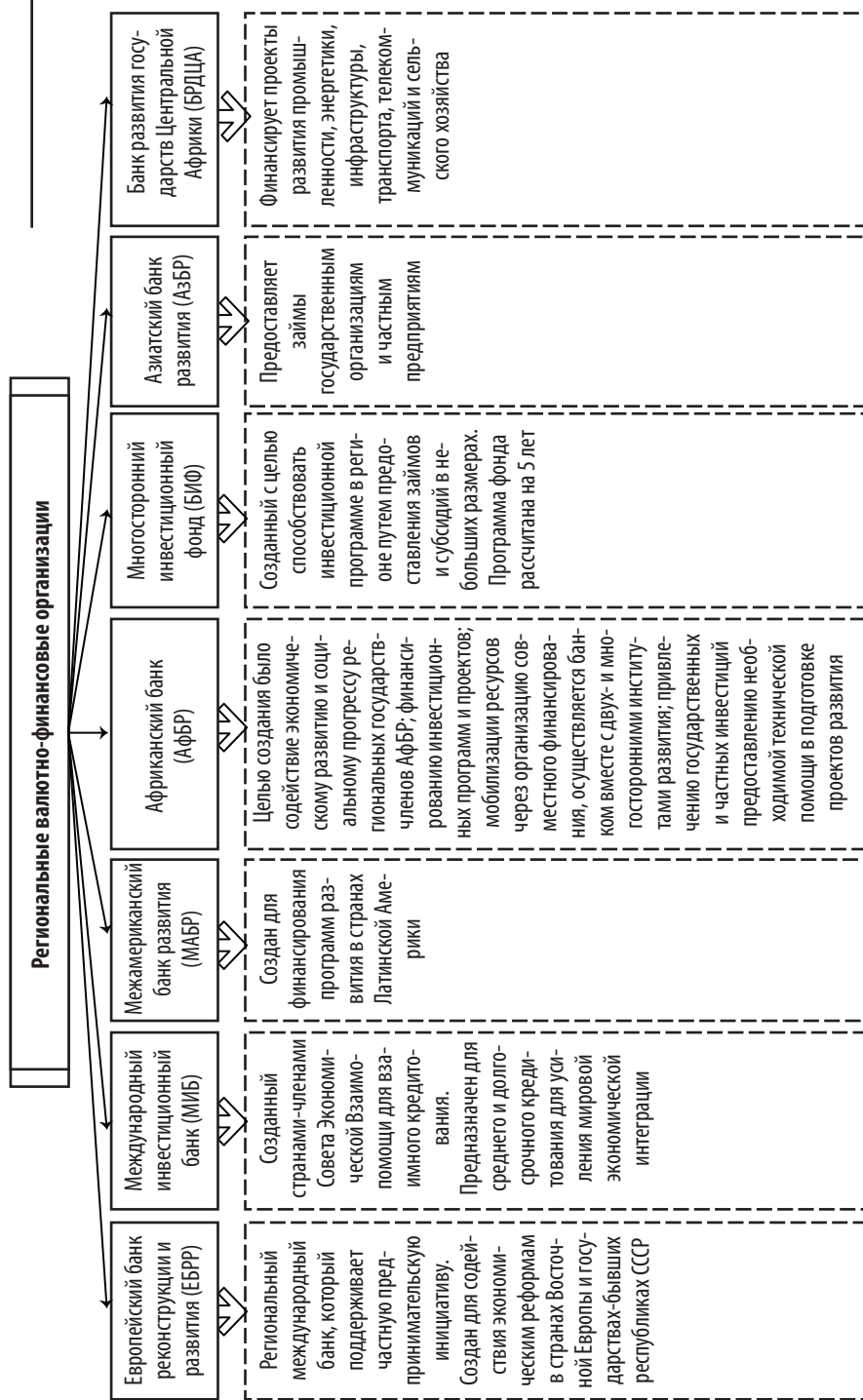

Найдите соответствующее толкование

Таблица 16.1

Термины

1. Международная финансовая корпорация	4. Международный кредит	7. Международный валютный фонд	10. Европейская система центральных банков
2. Фирменный кредит	5. Многостороннее агентство гарантирования инвестиций	8. Международный инвестиционный банк	11. Европейский Союз
3. Международная ассоциация развития	6. Правительственный кредит	9. Международный банк реконструкции и развития	12. Мировой банк

Определения:

- 1) совокупность, состоящая из Европейского центрального банка и центральных банков стран-членов Европейского экономического союза;
- 2) перемещения судных капиталов из одних стран в другие в условиях уплаты и возврата в определенные сроки;
- 3) коммерческий кредит на международном рынке, когда расчеты между импортером и экспортером осуществляют в долг;
- 4) европейское экономическое и политическое сообщество, состоит из 15-ти стран-членов: Бельгии, Дании, Германии, Финляндии, Франции, Греции, Велико-

британии, Ирландии, Италии, Люксембурга, Нидерландов, Австрии, Португалии, Швеции и Испании;

5) возникает при инвестировании одной страной другой либо при размещении государственных ценных бумаг на международном рынке капиталов;

6) международная валютно-кредитная организация, созданная для содействия развитию международной торговли и валютного сотрудничества путем установления норм регулирования валютных курсов и контроля за их соблюдением, совершенствование многосторонней системы платежей, а также для оказания государствам-участникам средств в иностранной валюте при валютных трудностях, связанных с платежными дисбалансами стран;

7) это группа родственных международных организаций, в которую входят Международный банк реконструкции и развития, Международная ассоциация развития, Международная финансовая корпорация, Многостороннее агентство гарантирования инвестиций, Международный центр урегулирования инвестиционных конфликтов;

8) многосторонняя кредитная организация, которая включает в себя пять тесно связанных между собой организаций, входящих в систему ООН;

9) межправительственный инвестиционный институт, основными задачами которого является стимулирование экономического развития стран-членов МБРР, содействие развитию международной торговли и поддержки платежных балансов, предоставление долгосрочных займов и кредитов;

10) банк, созданный странами-членами Совета Экономической Взаимопомощи для взаимного кредитования;

11) самостоятельная юридическая финансовая организация, целью которой является поощрение развития частных предприятий в развивающихся странах;

12) международная организация, которая осуществляет страхование капиталовложений от политического риска на случай экспроприации, войны, срыва контрактов.



Вопросы для самодиагностики знаний

1. Дать общую характеристику валютно-кредитным учреждениям.
2. Раскрыть суть принципа обусловленности.
3. Когда и с какой целью создан МВФ?
4. С какими международными организациями сотрудничает МВФ?
5. Назвать принципы формирования уставного фонда МВФ.

6. На какие основные цели направляются финансовые ресурсы МВФ?
7. Согласно каким типам программ строятся отношения МВФ и Украины?
8. С какой целью создан Всемирный банк?
9. Место и роль Всемирного банка.
10. Какие организации входят в группу Всемирного банка и какой из них принадлежит ведущая роль?
11. Какие страны могут участвовать в деятельности МБРР?
12. Как формируется капитал МБРР?
13. На какие цели направляются кредиты МБРР?
14. Какая основная разница между МВФ и МБРР?
15. Дать общую характеристику региональным валютно-кредитным организациям.
16. С какой целью создан СМР?
17. Когда и с какой целью был создан ЕБРР?
18. Назвать приоритетные направления деятельности ЕБРР.
19. Какие инструменты финансирования использует в своей деятельности ЕБРР?
20. Назвать направления сотрудничества ЕБРР с Украиной.
21. Цель создания ЧБТР. Какие страны являются его членами?
22. Членом каких международных валютно-кредитных организаций является Украина?
23. Какова главная цель МАР?
24. Что является главной задачей МВФ?
25. Охарактеризуйте этапы сотрудничества Украины с МВФ.
26. Наведите организационную структуру МБРР.
27. Какие принципы определяют задачи МФК?
28. Какие основные цели МАГИ?
29. Охарактеризуйте направления деятельности МАГИ?
30. Охарактеризуйте деятельность МЦУИС.
31. Охарактеризуйте направления сотрудничества Украины с ЧБТР.
32. С какой целью создан АфБР?
33. Охарактеризуйте деятельность АфБР.
34. Как осуществляется руководство ЧБТР?
35. Как осуществляется руководство ЕБРР?



Выберите правильный вариант ответа (один или несколько) на поставленные вопросы.

1. *Международный валютный фонд – это:*

- а) международная наднациональная валютно-кредитная организация, которая была создана с целью регулирования валютных отношений между странами – членами ООН;
- б) международная национальная валютно-кредитная организация, была создана с целью регулирования валютных отношений между странами – членами ООН;
- в) международная национальная валютно-кредитная организация, была создана с целью предоставления кредитов;
- г) учреждение, созданное на базе многосторонних соглашений между государствами.

2. *Механизм льготного финансирования связан с:*

- А) квотой каждой страны и осуществляется в рамках ее резервной и кредитных долей;
- Б) финансированием в случае непредвиденных обстоятельств;
- В) предоставлением на льготных условиях кредитов развивающимся странам;
- Г) длительными проблемами платежного баланса.

3. *Что относят к ресурсам международной финансовой корпорации (МФК):*

- А) доходы от продажи акций;
- Б) депозиты и операции с ценными бумагами;
- В) взносы государств, являющихся ее членами;
- Г) все ответы правильные.

4. *Региональные и отраслевые задачи определяют три принципа МФК, а именно:*

- А) принцип катализатора, принцип обусловленности, принцип рентабельности;
- Б) принцип катализатора, принцип рентабельности, принцип участия МФК;
- В) принцип катализатора, принцип обусловленности, принцип участия МФК;
- Г) принцип рентабельности, принцип участия МФК, принцип обусловленности.

5. *Международная ассоциация развития (МАР) является филиалом:*

- А) МВФ;
- Б) МБРР;
- В) МФК;
- Г) ООН.

6. *Банк международных расчетов (БМР) создан как:*

- А) акционерное общество;
- Б) общество с ограниченной ответственностью;
- В) полное товарищество;
- Г) командитное общество.

7. *Всемирный банк – это:*

- А) международное финансово-кредитное учреждение, которое предоставляет долгосрочные кредиты под государственные программы только правительствам и центральным банкам;
- Б) организация, в которую входят: Международный банк реконструкции, Международная ассоциация развития, Международная финансовая корпорация, Многостороннее агентство гарантирования инвестиций, Международный центр урегулирования инвестиционных конфликтов;
- В) осуществляет страхование капиталовложений от политического риска на случай экспроприации, войны, срыва контрактов;
- Г) предназначен для содействия росту потоков международных инвестиций путем предоставления услуг по арбитражному разбирательству и урегулированию споров между правительствами и иностранными инвесторами, предоставление консультативных услуг, проведения научных исследований.

8. *Главной целью Международной ассоциации развития являются:*

- А) содействие экспорту товаров;
- Б) содействие международным инвестициям;
- В) поддержка предпринимательской деятельности;
- Г) содействие развитию внешней торговли.

9. *К функциям ЕБРР относят:*

- А) поддержка частной предпринимательской инициативы;
- Б) поощрение совместного финансирования проектов и привлечения прямых иностранных инвестиций в частный и государственный сектора экономики;
- В) содействие переходу к рыночной экономике и оценка негативного воздействия проектов на процесс перехода стран на рыночные условия хозяйствования;

10. Поощрение развития частных предприятий в развивающихся странах, является целью:

- А) Международной ассоциации развития;
- Б) Международной финансовой корпорации;
- В) Всемирного банка;
- Г) Международного валютного фонда.

11. К инструментам прямого финансирования ЕБРР относятся:

- А) инвестиции в акционерный капитал;
- Б) программы банков;
- В) софинансирование;
- Г) все ответы правильные.

12. Международный банк реконструкции и развития предоставляет кредиты:

- А) физическим лицам;
- Б) юридическим лицам;
- В) физическим лицам и юридическим лицам;
- Г) государству.

13. Главной особенностью ЕБРР, отличающей его от других банков, являются:

- А) содействие экспорту товаров, изготовленным в развитых странах;
- Б) содействие развитию внешней торговли;
- В) поддержка предпринимательской деятельности;
- Г) содействие международным инвестициям.

14. Целью МВФ:

- А) регулирование валютных отношений между странами-членами ООН;
- Б) содействие развитию внешней торговли;
- В) поддержание равновесия платежных балансов;
- Г) все ответы правильные.

15. Минимальная сумма прямых кредитов, предоставляемых ЕБРР, составляет:

- А) 10 млн евро;
- Б) 15 млн долларов США;
- В) 5 млн долларов США;
- Г) 5 млн евро.

Тема 16. Международные финансово-кредитные учреждения и их сотрудничество ...

16. Межамериканский банк развития (МАБР) создан для финансирования программ развития в странах:

- А) Латинской Америки;
- Б) Северной Америки;
- В) Южной Америки;
- Г) всех стран Америки.

17. Многосторонний инвестиционный фонд (БИФ) проводит свою деятельность путем:

- А) мобилизации внутреннего и внешнего капитала;
- Б) предоставления займов и субсидий в небольших размерах;
- В) оказания технической помощи и консультирования;
- Г) все ответы правильные.

18. Главной проблемой Африканского банка развития (АфБР) является:

- А) отсталость в экономическом развитии африканских стран;
- Б) слабо развитая банковская система;
- В) нехватка финансовых ресурсов;
- Г) зависимость АфБР от ЕБРР.

19. Азиатский банк развития (АзБР) предоставляет займы:

- А) государственным организациям;
- Б) физическим лицам;
- В) частным предприятиям;
- Г) государственным организациям и частным предприятиям.

20. АзБР главное внимание уделяет развитию:

- А) сельскому хозяйству, энергетике, развитию рынков капиталов, промышленности;
- Б) энергетике, промышленности, развитию рынков капитала, транспорта;
- В) сельскому хозяйству, энергетике, развитию рынков капитала, транспорта и коммуникаций;
- Г) сельскому хозяйству, энергетике, промышленности, инфраструктуре, транспорту.

21. Банк развития государств Центральной Африки (БРДЦА) не уделяет внимания финансированию такого проекта развития как:

- А) развитие рынков капитала;
- Б) энергетика;

- В) промышленность;
- Г) сельское хозяйство.

22. *Международный инвестиционный банк (МИБ) создан:*

- А) странами-членами ООН;
- Б) странами-членами Совета Экономической взаимопомощи (СЭВ)
- В) членами ЕБРР;
- Г) членами МВФ.

23. *Когда был создан МВФ:*

- А) по решению Ямайской конференции в 1976 г.;
- Б) по решению Бреттон-Вудской конференции в 1944 г.;
- В) по решению Кингстонской конференции в 1944 г. ;
- Г) по решению Ямайской конференции в 1944 г.

24. *Какая страна имеет наибольшую долю капитала в МВФ:*

- А) Германия;
- Б) Япония;
- В) Великобритания;
- Г) США.

25. *Порядок установления некоторых политических и экономических условий, которые воплощаются в программах реструктуризации экономики и которые ставит МВФ перед странами-должниками при предоставлении кредитов, называется:*

- А) «принцип обусловленности»;
- Б) «принцип рентабельности»;
- В) «принцип объективности»;
- Г) «принцип зависимости».

26. *Совет директоров исполнителей МБРР включает:*

- А) общий аудиторский комитет;
- Б) временные комитеты;
- В) комитет по выработке регламента;
- Г) все ответы правильные.

27. *«Стэд-бай» – это:*

- А) программа системной трансформации экономики закладывает основу развития сотрудничества;
- Б) программа расширенного финансирования, рассчитанная на три года;

В) программа краткосрочного финансирования, рассчитана на 1–13 месяцев и направлена на осуществление первоочередных мероприятий макроэкономической стабилизации;

Г) программа расширенного финансирования, которая рассчитана на 1–13 месяцев.

28. Наибольший удельный вес фактически полученных займов Украины составляет:

А) топливно-энергетический комплекс;

Б) социальная защита;

В) сельское хозяйство;

Г) развитие экспорта.

29. В организационную структуру МФК не входит:

А) Совет управляющих;

Б) главы центральных банков;

В) директорат;

Г) деловой консультативный комитет.

30. Цель создания ЕБРР – это:

А) содействие экономическим реформам в странах Восточной Европы;

Б) содействие экономическим реформам в бывших республиках СССР;

В) содействие экономическим реформам в Европе;

Г) содействие экономическим реформам в странах Восточной Европы и бывших республиках СССР.



Терминологический словарь

АФБР – банк, целью создания которого было содействие экономическому развитию и социальному прогрессу региональных государств-членов АФБР; финансированию инвестиционных программ и проектов; мобилизации ресурсов через организацию совместного финансирования и прочее.

МАГИ – многостороннее агентство гарантирования инвестиций осуществляет страхование капиталовложений от политического риска на случай экспроприации, войны, срыва контрактов.

СМР – специализированный межгосударственный финансовый институт, который объединяет на акционерной основе часть финансовых ресурсов центральных банков 30 стран.

ЕБРР – региональный международный банк, главной особенностью, отличающей его от других банков развития, является поддержка им частной предпринимательской инициативы.

МАР – филиал МБРР, созданный с целью сохранить влияние развитых западных государств на развивающиеся.

МБРР – это международное финансово-кредитное учреждение, которое предоставляет долгосрочные кредиты под государственные программы только правительствам и центральным банкам стран-членов.

МВФ – это международная наднациональная валютно-кредитная организация, которая была создана с целью регулирования валютных отношений между странами-членами ООН.

МФК – учреждение является самостоятельным юридическим лицом и финансовой организацией, входящей в Группу Всемирного банка и принадлежащее к системе Объединенных наций в качестве специализированного учреждения.

МЦУИС – центр, предназначенный для содействия росту потоков международных инвестиций путем предоставления услуг по арбитражному разбирательству и урегулированию споров между правительствами и иностранными инвесторами и прочее.

Принцип обусловленности – политические и экономические условия, которые воплощаются в программах перестройки экономики и которые МВФ ставит перед банками-должниками.

Региональные валютно-финансовые организации – учреждения, созданные на базе многосторонних соглашений государств.

Всемирный банк – многостороннее кредитное учреждение, объединяющее пять институтов, деятельность которых направлена на повышение уровня жизни в развивающихся странах за счет финансовой помощи развитых стран.

ТВОРЧЕСКИЕ ЗАДАНИЯ ДЛЯ САМОСТОЯТЕЛЬНОЙ РАБОТЫ (кроссворды)

Кроссворд №1

По горизонтали:

4. Долгосрочные вложения капитала в экономику;
5. Финансовая несостоятельность предприятия;
11. Проверка финансово-хозяйственной деятельности предприятия;
12. Система мероприятий, проводимая для предотвращения банкротства;
13. Прибыль, получаемая акционерами пропорционально вложенному капиталу;
14. Страхование валютного риска;
15. Обязательный платеж, взимаемый с граждан и юридических лиц;
16. Ресурсы предприятия в форме имущественных ценностей;
18. Способность предприятия полностью покрывать свои расходы за счет получаемых доходов;
20. Передаточная надпись на ценной бумаге, удостоверяющая переход прав по этому документу другому лицу;
22. Зависимость изменения одного показателя в связи с изменением другого;
24. Форма обеспечения финансовых обязательств;
25. Процесс выбора направлений, форм и методов использования финансовых ресурсов;
26. Плата за пользование ссудным капиталом;
27. Залог недвижимости, земли в обеспечение финансовых обязательств;
28. Плата за пользование земельным участком.

По вертикали:

1. Вероятность наступления события, связанного с возможными финансовыми потерями;
2. Расчетный документ, содержащий распоряжение вкладчика выдать предъявителю обозначенную сумму с текущего счета;
3. Способность ценностей быстро превращаться в деньги;
6. Предоставление в пользование имущественных комплексов за определенную плату;
7. Способность предприятия своевременно рассчитываться по своим финансовым обязательствам;
8. Ценная бумага, удостоверяющая участие ее владельца в формировании Уставного фонда АО;
9. Общая стоимость средств, авансированных в активы;
10. Вклад свободных денежных средств в банке;
17. Обязательство уплатить определенную сумму денег в определенный срок;
19. Предоставление средств на определенный срок под определенный процент;
21. Превышение расходов над доходами;
23. Льгота, предоставляемая в форме снижения цены на продукцию;
24. Выраженные в денежной форме расходы, которые предприятие несет в процессе осуществления своей хозяйственной деятельности.

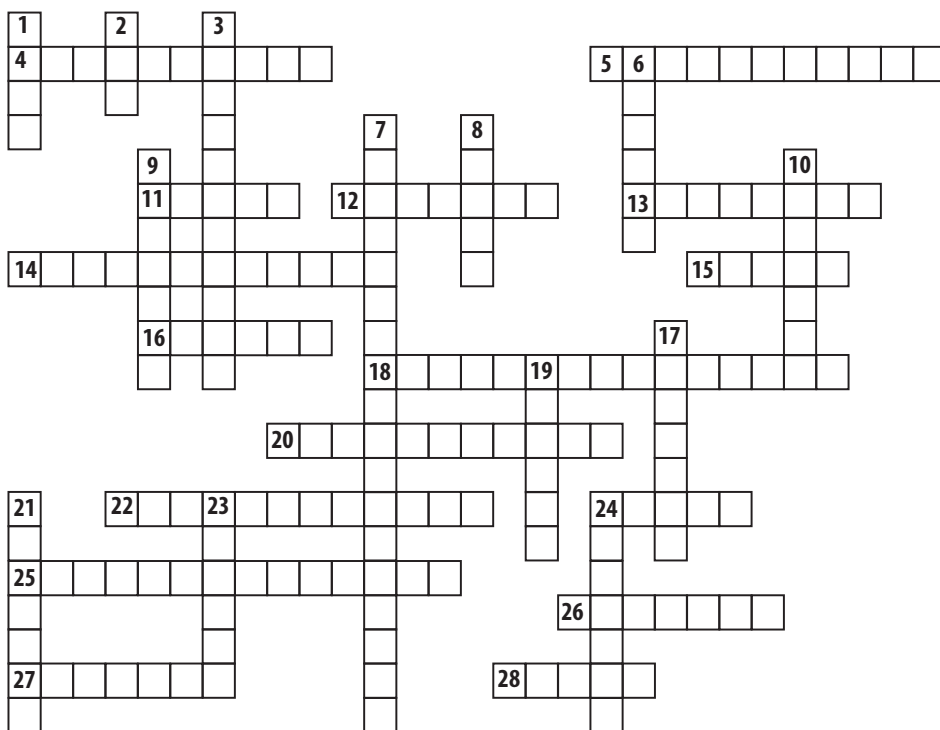

ТВОРЧЕСКИЕ ЗАДАНИЯ ДЛЯ САМОСТОЯТЕЛЬНОЙ РАБОТЫ (кресворды)

Кроссворд №2

По горизонтали:

1. Предоставление кредита;
2. Документ, поручающий банку выплатить указанную в нем сумму;
3. Ставка за предоставленную услугу;
4. Денежные средства, отданные на хранение в банк;
5. Номинальная стоимость ценной бумаги;
6. Сумма, уплачиваемая за неисполнение взятых обязательств;
7. Денежные единицы зарубежных стран;
8. Система, позволяющая возместить убытки от непредвиденных обстоятельств;
9. Лицо или организация, стоящая между производителем и потребителем;
10. Форма безналичного расчета;
11. Основной показатель успешной деятельности предприятия;
12. Безденежная форма расчета;
13. Обязательный платеж, взимаемый государством.

По вертикали:

11. Плата за пользование ссуженными деньгами или материальными ценностями;
14. Центральный банк в роли изготовителя и денежных знаков с последующим их вводом в обращение;
15. Форма безналичного расчета;
16. Повторное вложение инвестиций;
17. Ценная бумага в форме долгового обязательства;
18. Разновидность пособия;
19. Ценности, служащие обеспечением займа;
20. Официальное извещение о выполнении расчетной операции;
21. Разновидность залога земли и строений с целью получения ссуды.

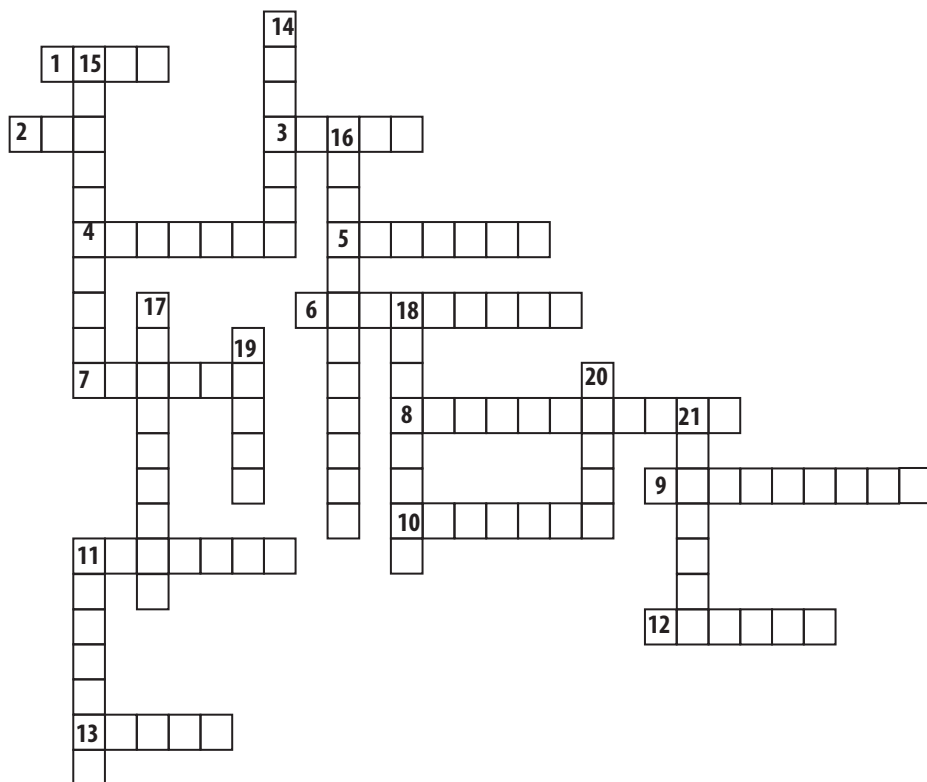

Кроссворд №3

По горизонтали:

1. Лицо, занимающееся индивидуальной коммерческой или иной деятельностью;
5. Ценная бумага – долговое обязательство;
7. Документ – распоряжение вкладчика выдать предъявителю указанную сумму со его счета;
10. Основное финансово-кредитное учреждение;
11. Двустороннее соглашение;
13. Произведенная продукция, предназначенная для реализации;
15. Основной показатель успешной деятельности предприятия;
16. Биржевой посредник;
18. Долгосрочная аренда средств производства с возможностью их выкупа;
19. Организованная форма оптовой торговли;
20. Учреждение, контролирующее провоз за границу или ввоз в страну грузов;
22. Имущество, обеспечивающее заём;
23. Денежная сумма, выданная в счет предстоящих выплат.

По вертикали:

2. Регулярная арендная выплата;
3. Часть прибыли АО;
4. Денежное выражение стоимости;
6. Договор о выполнении чего-либо;
8. Потребность покупателей в товаре или услуге;
9. Нарицательная стоимость;
10. Безденежная форма расчета;
12. Безналичный расчет путем учета взаимных требований и обязательств;
14. Деньги зарубежных стран;
17. Объединение крупных предприятий какой-либо отрасли промышленности;
21. Разница между покупной и продажной ценой.

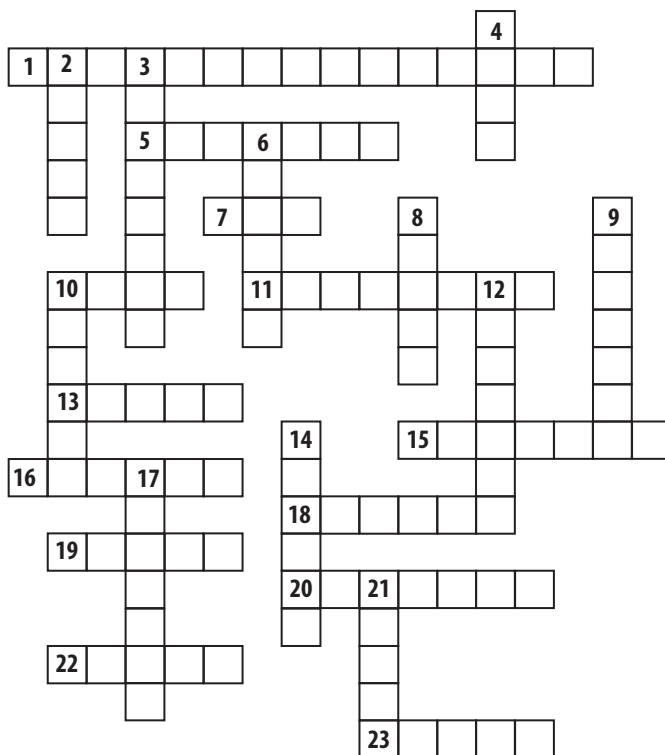

Кроссворд №4

По горизонтали:

1. Согласие плательщика оплатить счет; 4. Письменное долговое обязательство; 6. Часть личного дохода, не используемая на потребление; 10. Основная форма отчетности, показывающая состояние активов и пассивов предприятия; 8. Последующий держатель векселя; 12. Всеобщий эквивалент; 13. Прибыль; 17. Ценная бумага, дающая право получать часть прибыли АО; 18. Плата за кредит; 20. Вложение капитала в экономику с целью получения прибыли.

По вертикали:

2. Денежная ссуда; 3. Доход предприятия в денежном выражении; 5. Государство, как владелец денег, имущества; 7. Обязательный платеж; 9. Извещение, посылаемое одним контрагентом сделки другому об изменении расчетов суммы договора и т. п.; 10. Основное финансово-кредитное учреждение; 11. Роспись доходов и расходов государства; 12. Денежные суммы, выделяемые из Госбюджета для покрытия каких-либо расходов; 14. Дотации общего назначения; 15. Аренда производственных мощностей; 16. Расчетный документ, содержащий распоряжение вкладчика выдать предъявителю обозначенную сумму с текущего счета; 19. Тип экономической системы государства; 21. Денежные знаки иностранных государств.

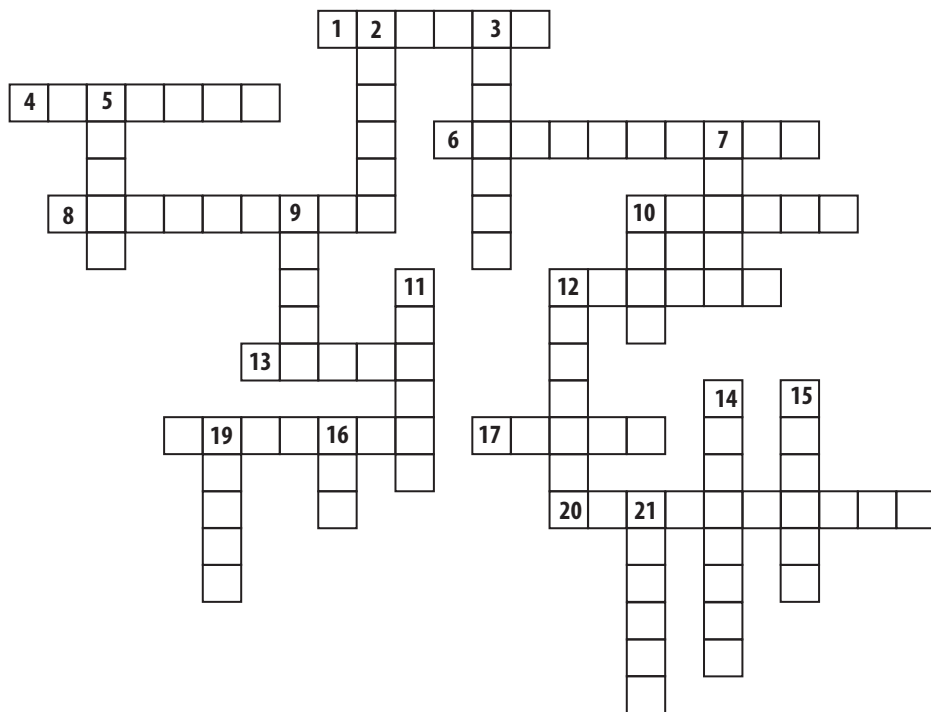

Кроссворд №5

По горизонтали:

1. Плата за кредит (относительная единица измерения);
2. Документ, позволяющий совершать сделки от имени другого лица;
3. Векселедатель переводного векселя;
4. Аренда машин, оборудования и т. д.;
5. Партия товара, выставяемая при какой либо сделке на аукцион;
6. Безденежный обмен товарами или услугами;
7. Посредник в сделках с ценными бумагами, валютой и т. д., действующий от собственного имени и за собственный счет;
8. Повышение номинальной величины денежных выплат в связи с инфляцией;
9. Финансовое учреждение, производящее операции со вкладами, кредитами и платежами;
10. Обязательство уплатить определенную сумму денег в определенный срок;
11. Обесценивание национальной валюты, вызванное падением ее покупательной способности;
12. Лицо, которому принадлежит сумма, временно находящаяся у предприятия или организации;
13. Иностранные деньги;
14. Система безналичных расчетов за товары, ценные бумаги и услуги, основанная за зачете взаимных требований и обязательств;
15. Система организации производства и сбыта продукции, ориентируемая на удовлетворение потребности потребителей и получение прибыли на основе исследования и прогнозирования рынка;
16. Ручательство, порука в чем-либо, обеспечение;
17. Реестр, содержащий сведения об оценке и средней доходности объектов, которые используются для исчисления соответствующих прямых налогов.

По вертикали:

1. Передача государственной собственности в частную;
2. Агент по продаже ценных бумаг или валюты;
3. Госучреждение, контролирующее ввоз и вывоз всех товаров через границу страны;
4. Обязательный платеж, взимаемый с граждан и юридических лиц;
5. Пособие со стороны государства или учреждения;
6. нарицательная стоимость, указанная на ценных бумагах, банкнотах, монетах;
7. Прибыль АО, получаемая его акционерами;
8. Документ, представляющей его владельцу право распоряжаться грузом (при морской перевозке);
9. Разновидность торговой-комиссионной операции, сочетающейся с кредитованием оборотного капитала клиента;
10. Денежное выражение стоимости;
11. Имущество или другие ценности, служащие обеспечением займа;
12. Уполномоченное лицо для выполнения служебных и деловых поручений.

ТВОРЧЕСКИЕ ЗАДАНИЯ ДЛЯ САМОСТОЯТЕЛЬНОЙ РАБОТЫ (кресворды)

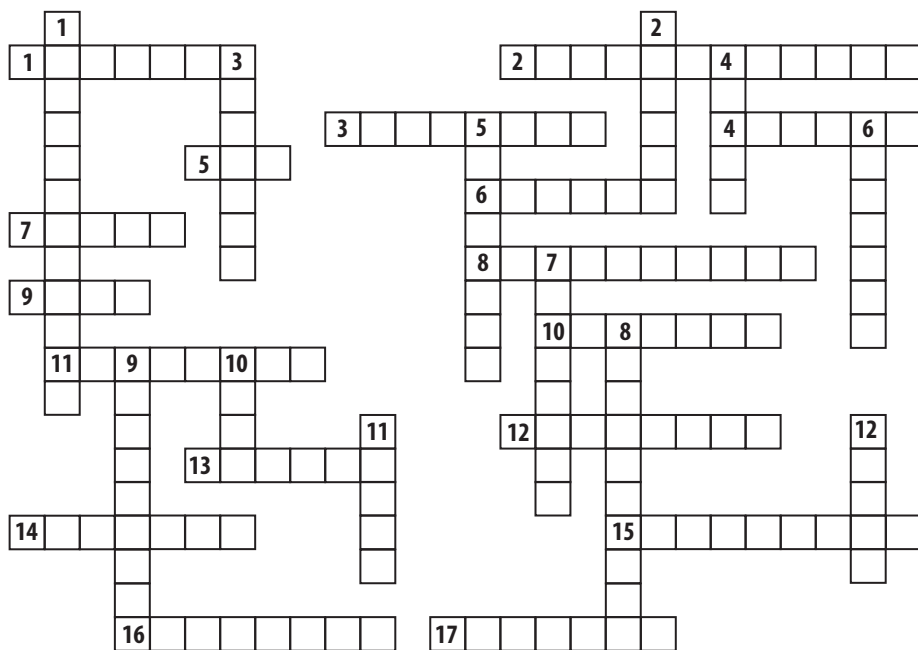

Кроссворд №6

По горизонтали:

1. Деньги, полученные после реализации товара;
2. Покупка банком векселей до истечения их срока;
3. Ценная бумага – долговое обязательство;
4. Обязательный платеж в государственный или иной бюджет;
5. Денежная сумма, хранящаяся в банке;
6. Кредитные деньги, выпущенные эмиссионным банком в замен металлических;
7. Прибыль.

По вертикали:

1. Способность ценностей быстро превращаться в денежные средства;
2. Увеличение объема функционирующего капитала за счет накопленных средств от прибыли и других доходов;
3. Приобретение права на совершение сделки в будущем;
4. Разрешение государства на ведение некоторых видов хозяйственной деятельности;
5. Альтернативная форма краткосрочного кредитования;
6. Падение покупательной способности денежной единицы;
7. Накопленная сумма денег.

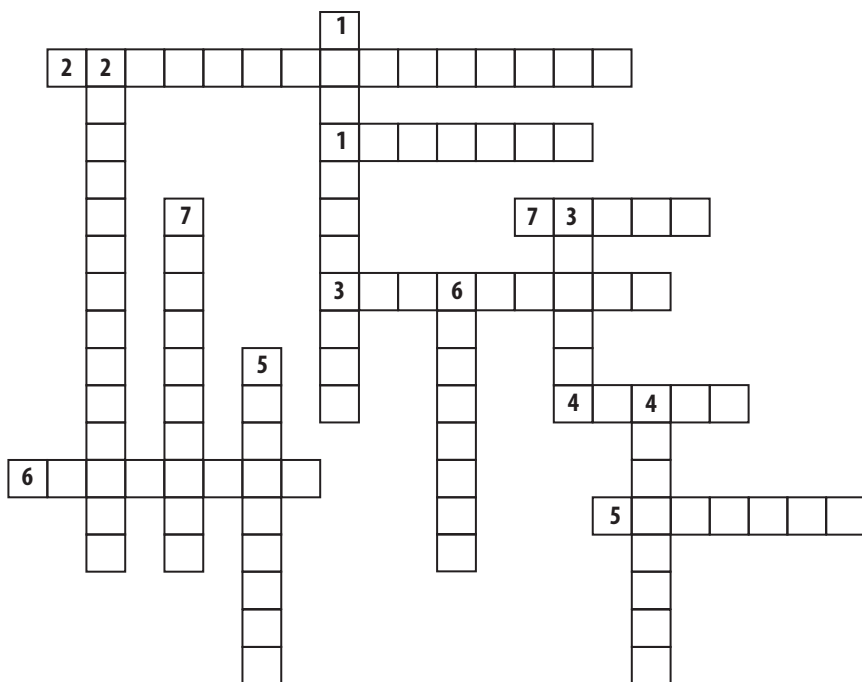

Кроссворд №7

По горизонтали:

1. Понижение курса денежной единицы;
2. Часть прибыли АО, выплачиваемая владельцу акции;
3. Письменное долговое обязательство;
4. Кредитный билет, заменяющий в обращении металлические деньги;
5. Залог недвижимости для получения ссуды;
6. Обязательный платеж в государственный или иной бюджет;
7. Разновидность безналичной банковской операции;
8. Предоставление в долг денежных или иных средств;
9. Биржевой посредник;
10. Биржевой посредник.

По вертикали:

11. Повышение номинальной величины денежных выплат связи с инфляцией;
12. Повышение покупательной способности денежной единицы;
13. Долговое требование или обязательство, выраженное в валюте;
14. Денежная единица иностранного государства;
15. Ценная бумага – свидетельство о вложении средств в Уставный фонд;
16. Двух- (или более) стороннее соглашение;
17. Баланс доходов и расходов государства;
18. Система расчета путем зачета взаимных требований и обязательств;
19. Хранилище денег, драгоценностей и т. п.;
20. Основная функция казначейства.

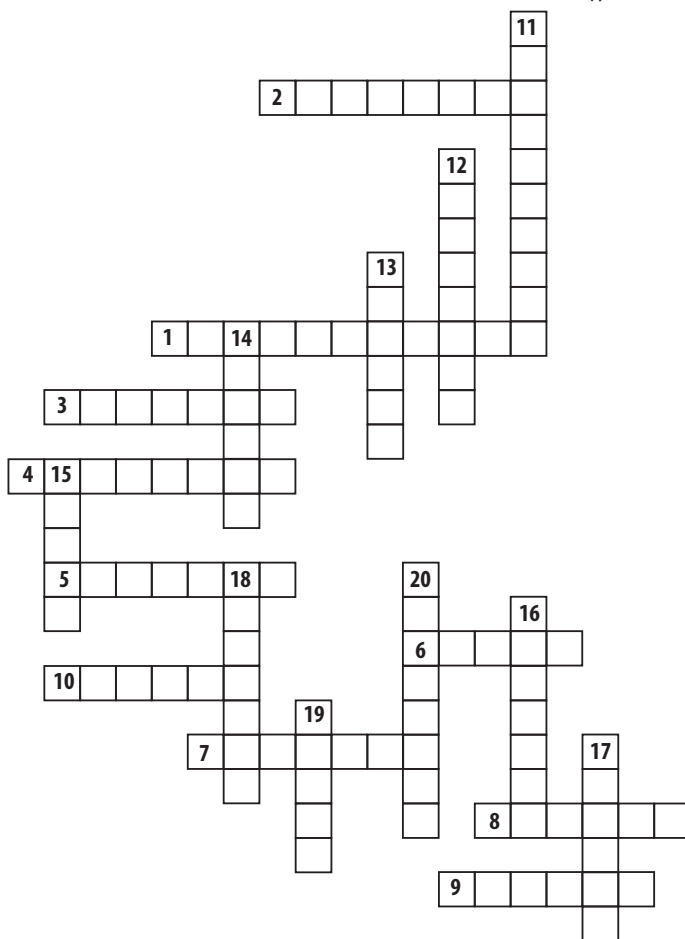

Кроссворд №8

По горизонтали:

2. Продукт труда, произведенный для реализации; 7. Финансовая структура, осуществляющая контроль за использованием бюджетных средств; 9. Потребность покупателей в каком-либо товаре или услуге; 15. Косвенный налог; 16. Господство небольшой группы, представителей монополистического капитала; 17. Постепенный перенос стоимости основных фондов по цене их износа на производимую с их помощью продукцию; 18. Сумма всех затрат на выпуск продукции; 20. Ценная бумага – долговое обязательство; 21. Система управления производственно сбытовой деятельностью предприятий и фирм, основанная на комплексном анализе рынка.

По вертикали:

1. Централизованный фонд денежных ресурсов, которым располагает правительство страны, ранее утвержденный парламентом; 3. Деньги зарубежных стран; 4. Ненахождение трудоспособным населением возможности трудоустройства; 5. Обязательный платеж в бюджет; 6. Повышение покупательной способности денежной единицы; 8. Передача государственной формы в частную; 10. Наемный управляющий; 11. Альтернативная форма безналичного расчета; 12. Доход владельца акции; 13. Процесс трудовой деятельности, направленный на преобразование предметов и сил природы с целью удовлетворения потребностей людей; 14. Организованная форма оптовой торговли; 19. Совокупность экономических отношений в процессе образования и использования фондов денежных ресурсов.

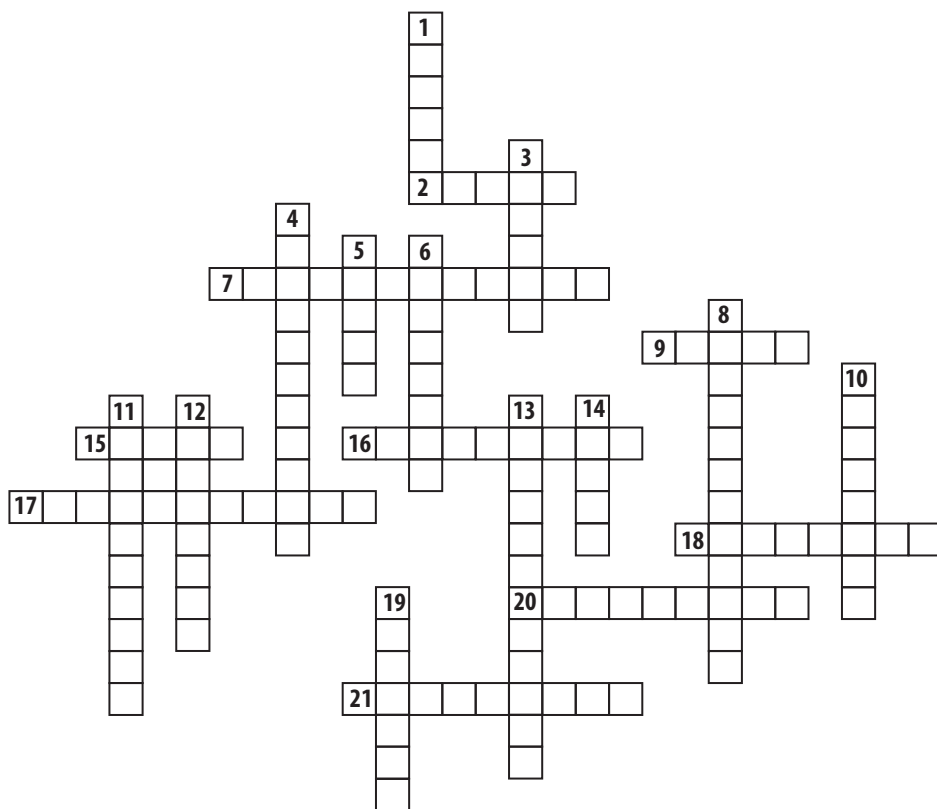

Кроссворд №9

По горизонтали:

3. Юридически независимая фирма, собственность которой распределена между участниками, несущими ограниченную ответственность в соответствии с их вкладами; 5. Вероятность наступления события, связанного с возможными финансовыми потерями; 6. Способность ценностей быстро превращаться в деньги; 8. Использование национального дохода на расширение производства или увеличение функционирующего капитала за счет инвестиций; 10. Превышение расходной части бюджета над доходной; 11. Сумма, удерживаемая банком при покупке долговых обязательств; 14. Специфическая форма кредитования внешнеэкономических операций путем покупки банком у экспортера долговых обязательств, акцептованных импортером; 15. Система возмещения возможного ущерба; 17. Постоянный обмен, ротация ценных бумаг через финансовый рынок; 18. Система мероприятий для предотвращения банкротства предприятия; 20. Переводной вексель; 23. Спекулятивная биржевая сделка в расчете на повышение курса ценных бумаг с целью получения курсовой разницы; 25. Форма безналичного расчета; 26. Деньги, пущенные в оборот и приносящие доход; 28. Расщепление акций на более мелкие; 30. Лицо, предоставившее заём.

По вертикали:

1. Курс одной иностранной валюты по отношению к другой; 2. Посредник, осуществляющий услуги за счет покупателя; 3. Одна из основных форм монополии; 4. Процедура вычисления сегодняшней стоимости единицы будущего; 7. Совокупность экономических отношений, базирующихся на регулярных обменных операциях между производителями товаров (услуг) и потребителями; 9. Договор о покупке или продажи ценных бумаг по определенной цене и на определенную дату; 10. Ассигнования из бюджета, предназначенные на покрытие плановых убытков, для сбалансирования нижестоящих бюджетов; 12. Предоставление крупной фирмой мелкой право выпускать продукцию со своей торговой маркой; 13. Вклад клиента; 16. Лицо, проверяющее финансово-хозяйственную деятельность предприятия; 19. Спекулятивная биржевая сделка на понижение курса ценных бумаг; 21. Форма объединений предприятий с централизацией производственных и коммерческих связей; 22. Субъект кредитных отношений; 24. Охраняемая государством, узаконенная возможность что-либо делать, осуществлять; 27. Процедура допуска ценных бумаг в обращение на фондовой бирже; 29. Ценная бумага – распоряжение вкладчика банку выдать предъявителю ее определенную сумму денег с текущего счета.

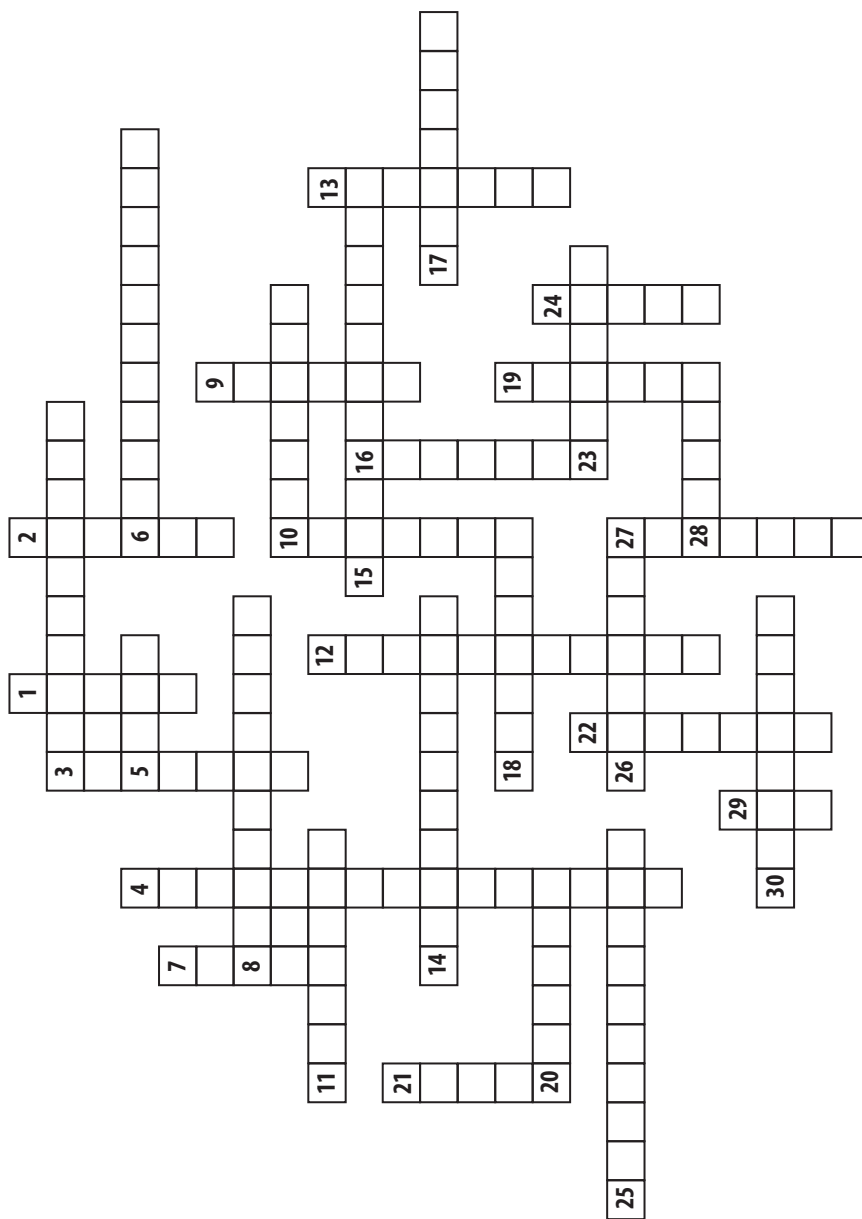

Кроссворд №10

По горизонтали:

1. Деньги, номинальная стоимость которых соответствует стоимости благородного металла, который в них содержится. 3. Форма комиссионной продажи товара, при которой его владелец (консигнант) передает комиссионеру товар для реализации со склада комиссионера. 7. Специфические денежные формы, в которых денежная суть существенно образом ослаблена, отвергается от общепринятых, стандартных форм. 10. Банковская карта, позволяющая распоряжаться средствами лишь в пределах доступного остатка на депозитном счете, к которому она привязана. 14. Денежный знак, изготовленный из бумаги, плотной ткани (обычно шёлка), металла либо пластика, обычно прямоугольной формы. 15. Денежная единица, которая используется в данной стране как международная единица. 17. Денежная система, при которой роль всеобщего эквивалента закрепляется за двумя благородными металлами (обычно золотом и серебром), предусматриваются свободная чеканка монет из обоих металлов и их неограниченное обращение. 18. Эмиссионная долговая ценная бумага, закрепляющая право её владельца на получение от эмитента облигации в предусмотренный в ней срок её номинальной стоимости или иного имущественного эквивалента. 19. Экономическая теория, согласно которой количество денег в обращении является определяющим фактором развития экономики. 21. Аккредитив, при открытии которого банк-эмитент предоставляет исполняющему банку право списывать средства с ведущегося у него корреспондентского счета в пределах суммы аккредитива. 24. Банковская расчётная операция, посредством которой банк по поручению своего клиента получает на основании расчётных документов причитающиеся клиенту денежные средства от плательщика за отгруженные в адрес плательщика товарно-материальные ценности и оказанные услуги и зачисляет эти средства на счёт клиента в банке. 25. Типичный биржевой контракт, покупка/продажа которого означает обязательства поставки или получения указанного в нем количества продукции

По вертикали:

2. Краткосрочный банковский кредит, который предоставляется юридическому лицу или индивидуальному предпринимателю при недостатке средств на его расчетном счете. 4. Современная международная валютная система, основанная на модели свободных взаимных конвертаций валют, для которой стало характерно постоянное колебание обменных курсов. 5. Правительственная политика в области Государственного бюджета и налогообложения, направленная на обеспечение занятости населения и получение валового национального продукта, способствующего ревальвации; 6. Игрок на фондовом рынке, совершающий большое количество сделок в течение небольшого количества времени. 8. Подход, предполагающий восприятие активов и пассивов предприятия как элементов единого целого – портфеля, сообщающих ему характеристики риска и доходности, что позволяет эффективно проводить анализ возможностей и оптимизацию параметров экономических рисков. 9. Универсальный эквивалент обмена, служащий мерой стоимости товаров и услуг. Через деньги выражают стоимость других товаров, поскольку они обмениваются на любой из них. 11. Количество труда, затраченного на производство товара. 12. Возобновление обмена бумажных денег на золото по номиналу. 13. Обесценивание денег, проявляющееся в форме роста цен на товары и услуги, не обусловленного повышением их качества. 16. Ценная бумага, дающая ее владельцу право на покупку некоторого количества акций на определенную будущую дату по определенной цене. 19. Часть финансового рынка, где временно свободные денежные ресурсы кредитных организаций привлекаются и размещаются банками между собой преимущественно в форме межбанковских депозитов. 20. Лицо или организация (в том числе компания, государство и т. д.), совершающее вложения капитала, связанное с риском, то есть инвестиции. 22. 1) запас чего-либо на случай надобности; 2) источник, откуда черпаются новые средства, силы.

по цене, которая была определена при совершении операции. 29. Именная ценная бумага, которая удостоверяет право ее законного владельца на получение исполнения по денежному обязательству, обеспеченному ипотекой, а также право залога на имущество, обремененное ипотекой. 31. Концепция происхождения денег, состоящая в том, что деньги появились в результате эволюционного процесса, который помимо воли людей привел к выделению отдельных предметов из общей массы, занявших в последствии особое место. 33. Утрата денежных функций благородными металлами ввиду их вытеснения из внутреннего и международного оборота кредитными деньгами. 34. Отклонение биржевого (рыночного) курса ценных бумаг, фондовых ценностей или денежных знаков в сторону понижения по сравнению с их номинальной стоимостью. 39. Совокупность соответствующих отношений кредитором(банком) и заемщиком(юридическим или физическим лицом) в процессе перераспределения средств. 40. Долгосрочные вложения капитала с целью получения дохода 41. Получатель денег по переводному векселю, лицо, в пользу которого выписан переводной вексель. 44. Снижение курса национальной валюты по отношению к иностранным валютам. 45. Числовой коэффициент, показывающий, во сколько раз возрастет или сократится денежное предложение в результате увеличения или сокращения вкладов в денежно-кредитную систему на одну денежную единицу. 46. Операция по обмену на размещаемые (либо на находящиеся в обращении) ценные бумаги ранее размещённых ценных бумаг того же эмитента с погашением последних. 47. Одна из форм имущественного обеспечения обязательства должника, при которой недвижимое имущество остается в собственности должника, а кредитор в случае невыполнения последним своего обязательства приобретает право получить удовлетворение за счет реализации данного имущества. 48. Свойство денег, заключающееся в способности денег к перемещению

23. Профессиональный участник рынка ценных бумаг, осуществляющий депозитарную деятельность 25. Рынок, который охватывает часть кредитного рынка и полностью рынок инструментов собственности. 26. Экономический термин, обозначающий способность активов быстро обмениваться на любые блага 27. Натуральный товарообмен, при котором одна вещь меняется на другую без денежной оплаты, торговая сделка, осуществляемая по схеме «товар за товар». 28. Отметка о согласии банка плательщика перечислить на счет получателя указанную в чеке сумму. 30. Способ финансирования инвестиций, при котором для извлечения выгод используются арендные отношения. 32. Ценные бумаги, которые свидетельствуют об участии в уставном капитале и предоставляют их собственнику право на участие в управлении эмитентом и получении части прибыли в виде дивидендов и части имущества при ликвидации эмитента. 35. Денежный документ, по которому кредитная организация, в соответствии с заявкой клиента поручает другой провести за счет специально забронированных денежных средств оплату товарно-транспортных документов за отгруженные товары. 36. Денежный документ, по которому одно лицо обязано заплатить другому определенную сумму денег. 37. Эмиссионная ценная бумага, закрепляющая права ее владельца (акционера) на получение части прибыли акционерного общества в виде дивидендов, на участие в управлении акционерным обществом и на часть имущества, остающегося после его ликвидации. 38. Процедура, направленная на выпуск в обращение денежных знаков или эмиссионных ценных бумаг. 42. Сумма денег, помещённая вкладчиком в банк на определённый или неопределённый срок. 43. Юридическое или физическое лицо, выполняющее посреднические функции между продавцом и покупателем, между страховщиком и страхователем, между судовладельцем и фрахтователем.

ТВОРЧЕСКИЕ ЗАДАНИЯ ДЛЯ САМОСТОЯТЕЛЬНОЙ РАБОТЫ (кресворды)

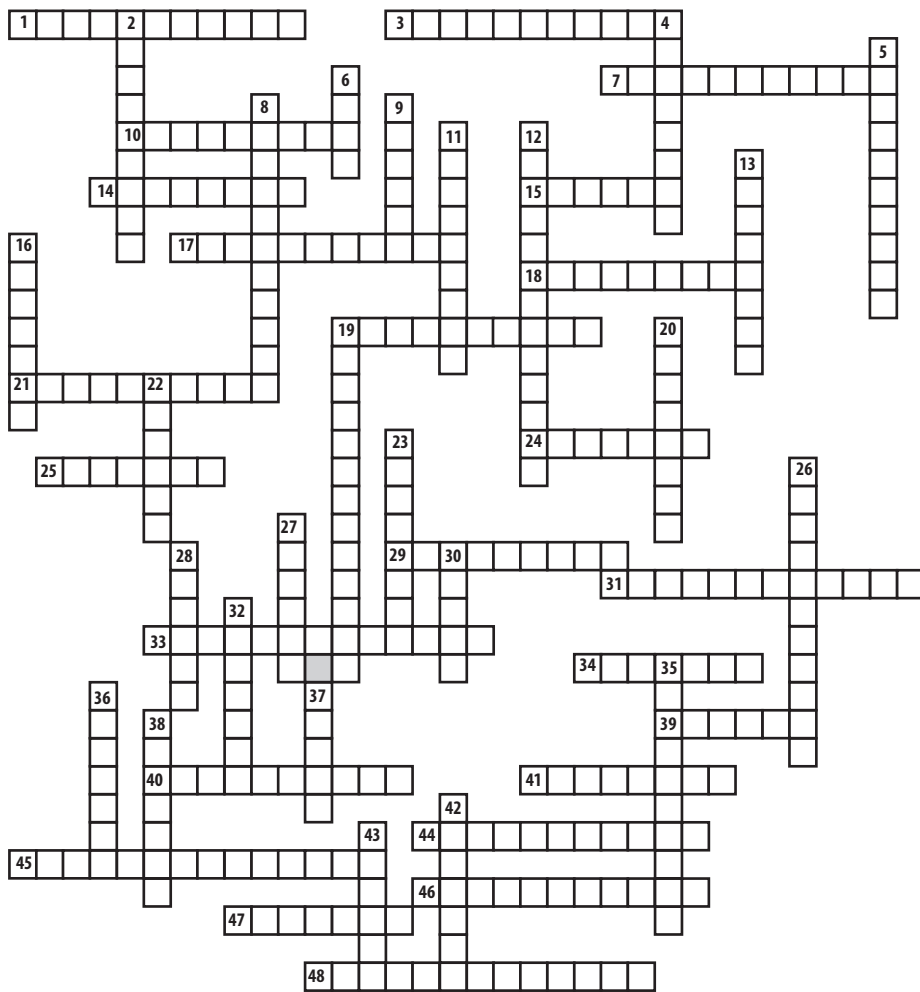

Кроссворд №11

По горизонтали:

3. Денежный документ, содержащий безусловный приказ собственника счета в кредитном учреждении о выплате указанной в документе суммы держателю документа.
7. Разменная монета.
9. Иностранные деньги, принимающие участие в международном обращении.
10. Свойство денег легко перемещаться.
11. Долговое обязательство установленного образца, которое дает право на получение указанной в нем суммы денег в определенный период.
14. Сумма денег, помещённая вкладчиком в банк на определённый или неопределённый срок, банк пускает эти деньги в оборот, а в обмен выплачивает проценты.
15. Сертификат, ценная бумага, дающая своему собственнику долю в паевом инвестиционном фонде.
18. Специфический товар (вещь), который является универсальным эквивалентом стоимости других товаров или услуг.
19. Стандартный срочный биржевой контракт купли-продажи базового актива, при заключении которого стороны (продавец и покупатель) договариваются только об уровне цены и сроке поставки.
20. Форма стоимости денег обусловленная с первым великим разделением труда.
22. Свойство денег делиться на части и иметь кратные номиналы.
23. Форма стоимости денег, при которой один товар отражал свою стоимость в другом, конфронтирующем товаре.
24. Функция денег, в которой они обслуживают движение стоимости в международном экономическом обороте.
27. Долговая ценная бумага, которая свидетельствует о безусловном праве ее собственника на получение от должника указанной в этой бумаге суммы или определенных услуг.
29. Физическое или юридическое лицо, которому предназначен денежный платёж, получатель денег.
30. Денежные обязательства эмитента в электронном виде, которые находятся на электронном носителе в распоряжении пользователя.
32. Выпуск в обращение денежных знаков или ценных бумаг.
34. Движение денег в процессе товарного оборота, предоставления услуг, погашения долговых обязательств.

По вертикали:

1. Денежный агрегат, обладающий наибольшей ликвидностью.
2. Договор, по которому покупатель получает право совершить покупку или продажу актива по заранее оговорённой цене в определенный договором момент в будущем или на протяжении определенного отрезка времени.
4. «Почти деньги».
5. Лицо или организация совершающее вложения капитала, связанное с риском.
6. Свойство денег как можно дольше сохранять одинаковую покупательную силу.
8. Подход к определению сути денег, который является методом анализа использования денег.
12. Организация, предметом деятельности которой являются обеспечение необходимых условий нормального обращения ценных бумаг, определение их рыночных цен и распространение информации о них.
13. Финансовый посредник, занимающийся куплей-продажей ценных бумаг за счет и по поручению клиента.
16. Разновидность безналичного расчета, проводимого банками и сберегательными кассами путем перечисления сумм с одного счета на другой.
17. Акции, дающие их собственнику предпочтительное право на получение дивидендов.
21. Банковская расчётная операция, посредством которой банк по поручению своего клиента получает на основании расчётных документов причитающиеся клиенту денежные средства от плательщика за отгруженные в адрес плательщика товарно-материальные ценности и оказанные услуги и зачисляет эти средства на счёт клиента в банке.
26. Должник, юридическое или физическое лицо, имеющее задолженность организации, учреждению, предприятию.
25. Денежная система, в основе которой лежит один металл.
28. Разновидность кредита, который выдается под залог товарно-материальных ценностей или ценных бумаг.
30. Вывоз за границу товаров, проданных иностранному покупателю или предназначенных для продажи на иностранном рынке.
31. Теория происхождения денег, в которой говорится о том, что деньги возникли вследствие соглашения

36. Совокупность товаров, имущества, активов, используемых для получения прибыли, богатства.
37. Часть денежного рынка, на котором осуществляется перераспределение краткосрочных денежных средств между кредитными институтами путем купли-продажи векселей и ценных бумаг со сроками погашения до одного года.
38. Счёт, используемый банком или иным расчётным учреждением для учёта денежных операций клиентов.
39. Деньги, номинальная стоимость которых отвечает стоимости благородного металла, который в них содержится.
43. Ученый, полагавший, что деньги являются свидетельством о предоставлении услуг членам общества, которое дает право на получение встречных услуг.
44. Денежная система, при которой роль всеобщего эквивалента закрепляется за двумя благородными металлами.
46. Процесс, характеризующий структурные изменения денежной массы.
47. Денежная ссуда, выдаваемая банком на определённый срок на условиях возвратности и оплаты кредитного процента.
48. Теория, утверждающая, что деньги появились независимо от воли людей в результате длительного развития обмена.
49. Свойство актива мгновенно обмениваться на любые блага и сохранять свою минимальную стоимость постоянной.
- между людьми или введены законодательными актами.
33. Свод доходов и расходов, активов и пассивов при составлении финансовых отчётов, статистики.
35. Продление срока сделки, векселя, биржевого приказа и других кредитно-финансовых документов.
40. Рынок первых и повторных эмиссий ценных бумаг, на котором осуществляется начальное размещение среди инвесторов.
41. Ввоз в страну товаров, работ, услуг результатов интеллектуальной деятельности и т. п. на таможенную территорию страны из-за границы без обязательств про обратный вывоз.
42. Деньги одного и того же номинала независимо от формы имеют одинаковую стоимость.
45. Эмиссионная ценная бумага, закрепляющая права ее владельца (акционера) на получение части прибыли акционерного общества в виде дивидендов, на участие в управлении акционерным обществом и на часть имущества, остающегося после его ликвидации.

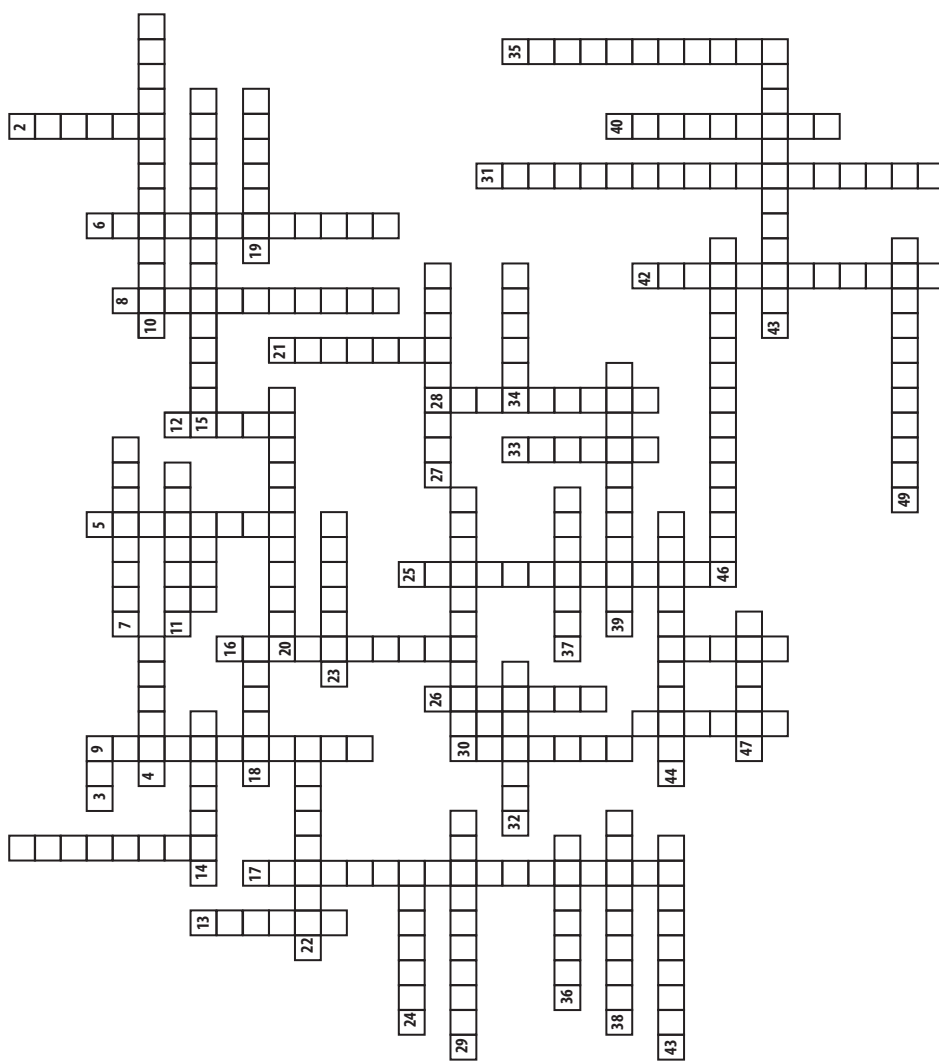

Кроссворд №12

По горизонтали:

1. Особый товар, стихийно выделившийся из всего товарного мира и ставший всеобщим эквивалентом. 3. Долговое обязательство установленного образца, которое дает неопровержимое право на получение указанной суммы денег в указанное время. 4. Один из признаков денежного обращения. 5. Переводной вексель. 7. Плательщик. 9. Одна из структур денежной массы, которая реально обслуживает денежное обращение. 12. Денежная система, за которой роль всеобщего эквивалента закрепляется за двумя металлами – золотом и серебром. 13. Обесценивание денег. 14. Денежная единица, которая используется в данной стране или как международная единица. 17. Финансовая организация, функциями которой есть выдача кредитов субъектам хозяйственной деятельности и гражданам. 21. Специальные денежные формы, в которых денежная суть существенно ослаблена (почти деньги). 22. Один из видов пластиковых карточек.

По вертикали:

2. Денежные знаки разного номинала, которые выпускаются в оборот Центральным банком. 6. Юридическое лицо в пользу которого выставлен аккредитив. 8. Поручение экспортера своему банку получить от импортера или через другой банк определенную сумму, которая указана в платежных документах или подтверждение, что эта сумма будет выплачена в соответствующий срок. 10. Ценная бумага, без установленного срока обращения, которая свидетельствует о паевом участии в уставном капитале акционерного общества. 11. Рынок, один из составляющих рынка ценных бумаг. 15. Сторона, которая выдает стоимость в деньгах или натуральной форме другому субъекту рынка на временное пользование на условиях возврата и платности. 16. Один из видов не банковских финансово-кредитных учреждений. 18. Главный инструмент повышения эффективности управления Центральным банком. 19. Одна из концепций происхождения денег. 20. Одно из главных свойств денег.

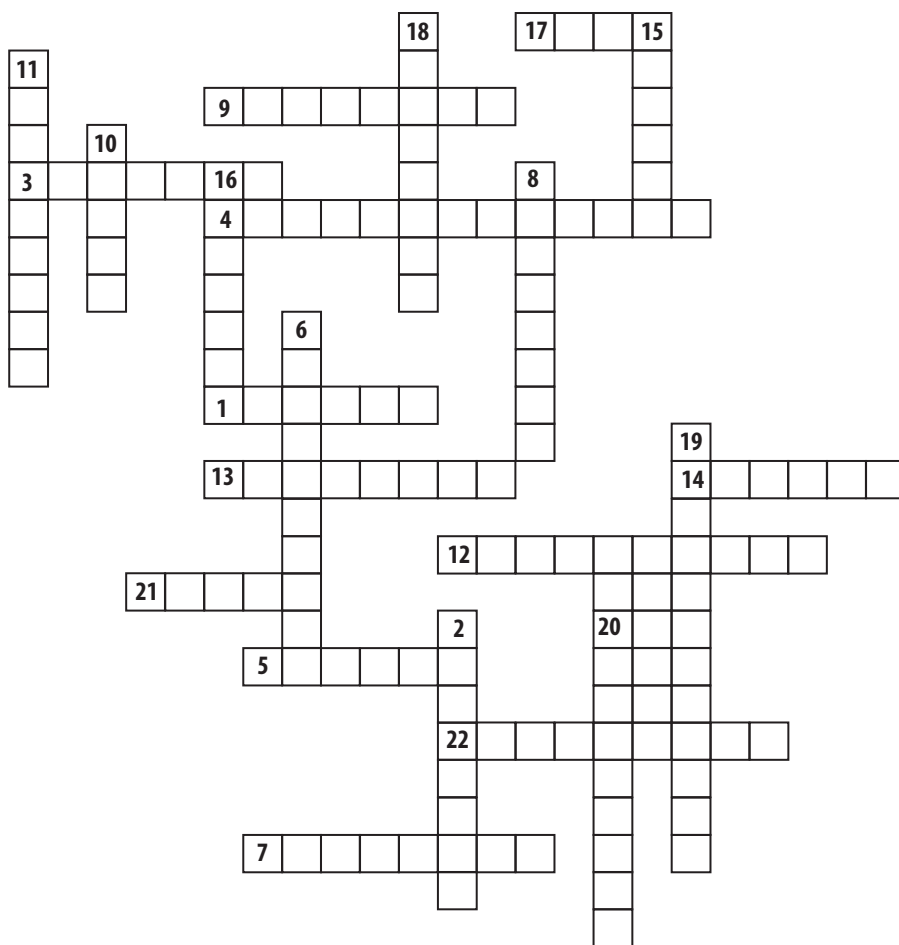

Кроссворд №13

По горизонтали:

1. Особый вид универсального товара, используемого в качестве всеобщего эквивалента, посредством которого выражается стоимость всех других товаров. 2. Форма стоимости, которая соответствовала ранней ступени обмена между общинами, когда он имел случайный характер: один товар выражал свою стоимость в другом, противостоящем ему товаре. 3. Форма стоимости, которая связана с развитием обмена, вызванного первым крупным общественным разделением общественного труда – выделением скотоводческих и земледельческих племен. 4. Форма стоимости, которая характеризуется выделением в результате дальнейшего обмена одного товара на роль всеобщего эквивалента. 5. Этот вид денег – денежные знаки, выпускаемые для покрытия бюджетного дефицита и обычно не разменные на металл, наделенные государством принудительным курсом. 6. Это движение денег во внутреннем экономическом обороте страны, в системе внешнеэкономических связей в наличной и безналичной форме, обслуживающее реализацию товаров и услуг, а также нетоварные платежи в хозяйстве. 7. Уровень, на котором денежное обращение обслуживает кругооборот индивидуального капитала (домашнее хозяйство и фирмы), при этом деньги выступают в роли одной из функционирующих форм капитала. 8. Существует три сектора денежного обращения: денежный, кредитный и ... 9. Сумма платежей за определенный период времени, которые осуществляются без использования наличных денег путем перевода наличных средств на счета клиентов в кредитных организациях или во взаимных расчетах – это ... обращение. 10. Денежный ... – это показатель объема и структуры денежной массы. 11. В Ямайской валютной системе мировыми деньгами оглашена условная единица –

По вертикали:

1. Денежный ... – это сегмент финансового рынка, на котором продаются-покупаются кредитные ресурсы и депозитные обязательства на срок до одного года. 2. Казначейские обязательства, коммерческие векселя, депозитные сертификаты, банковские акцепты и др. – ... денежного рынка. 3... – ценная бумага без установленного срока обращения, которая свидетельствует о долевом участии в уставном фонде акционерного общества, подтверждает членство в акционерном обществе и право на участие в управлении им, дает право её собственнику на получение части прибыли в виде дивиденда, а также на участие в разделе имущества в случае ликвидации акционерного общества. 4... – ценная бумага, которая свидетельствует о внесении её собственником денежных средств и подтверждает обязательства выплаты ему номинальной стоимости этой бумаги в предусмотренный в ней срок с выплатой фиксированного процента. 5. ... – это денежная система, при которой роль всеобщего эквивалента закреплена за двумя металлами: золотом и серебром. 6... – это денежная система, при которой в обращении находится только один металл (или золото или серебро). 7. Стандарт золотого монометаллизма, при котором в обращении отсутствовали золотые монеты и их свободное изготовление; денежное обращение поддерживалось кредитными деньгами, которые могли размениваться только на золото – это ... стандарт. 8. Стандарт золотого монометаллизма, при котором в обращении отсутствовали золотые монеты и их изготовление. 9. Вид денежной системы, в котором преобладают административные методы денежного обращения.

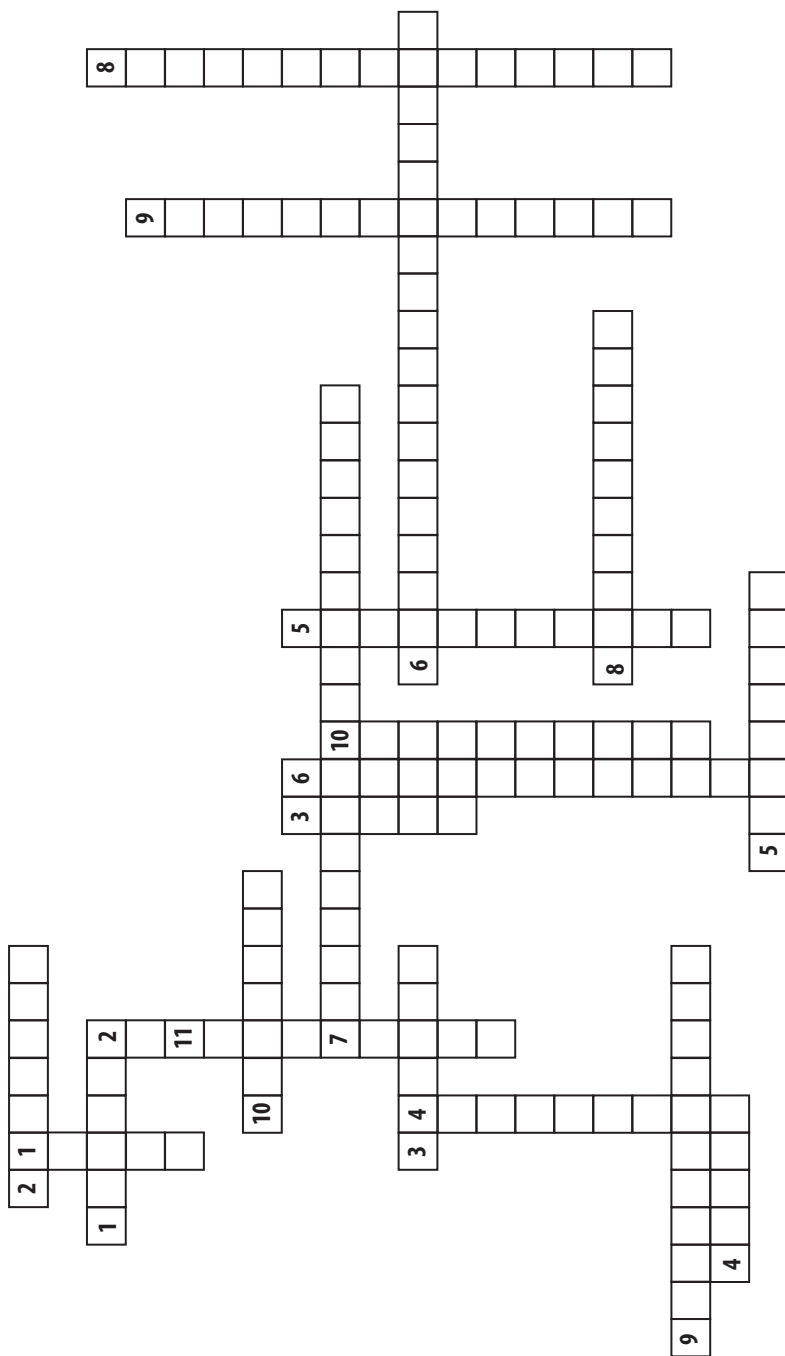

Кроссворд №14

По горизонтали:

1. Курс, который за определенный термин устанавливается как независимый от текущих изменений в спросе и предложении валюты. 2. Установление валютного курса. 4. Любые денежные средства, формирование и использование которых прямо или косвенно связано с внешнеэкономическими отношениями. 5. Реальный показатель того, какую стоимость будет иметь валюта через определенное время. 6. Обесценивание национальной валюты с целью наращивания экспорта товаров по ценам ниже мировых. 7. Вид конвертируемости, который означает возможность свободного обмена национальной валюты на иностранную для всех категорий собственников, резидентов и нерезидентов и по всем видам целей или операций. 8. Разница между курсом продажи и курсом покупки. 9. Один из видов валютных систем. 10. Срочная операция, при которой ее участники заключают соглашение на покупку-продажу валюту на определенную дату по заранее установленному курсу. 11. Запасы иностранных активов и золота, которые принадлежат государству и могут быть использованы на регулятивные потребности и другие потребности, которые имеют общеэкономическое значение, называются золотовалютные. . .

По вертикали:

1. Валютная . . . – прямое вмешательство Центрального банка или казначейства в валютный рынок. 2. Расчетные валютные единицы. 3. Цена, по которой клиент может купить базовую валюту за котируемую. 4. Название самого процесса котировки. 5. Валюта, выраженная в особенных международных денежных единицах, которые эмитируются международными финансово-кредитными учреждениями, и функционирует по межгосударственным договорам. 6. Операция по покупке-продаже валюты с последующим обратным соглашением с целью получения прибыли от разницы валютных курсов называется валютный. . . 7. Соотношение между двумя валютами исходя из их курса по отношению к третьей валюте. 8. Режим курса валют, при котором он изменяется под влиянием спроса и предложения. 9. Цена, по которой клиент может продать базовую валюту.

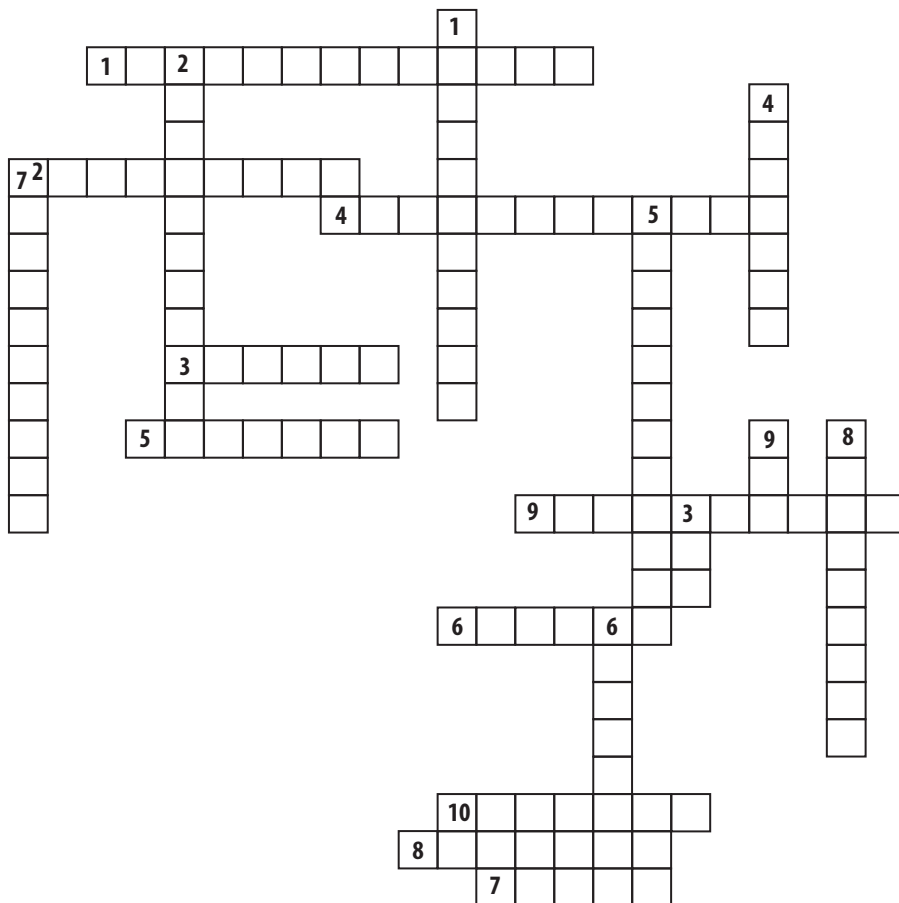

ТВОРЧЕСКИЕ ЗАДАНИЯ ДЛЯ САМОСТОЯТЕЛЬНОЙ РАБОТЫ (кресворды)

Кроссворд №15

По горизонтали:

1. Возможность использования определенного актива в качестве средства платежа.
2. Долговое обязательство установленного образца, которое дает право на получение указанной в нем суммы денег в указанное время.
3. Специальное небанковское кредитное учреждение, которое дает кредит под залог движимого имущества.
4. Ликвидация старых денежных знаков и выпуск новых, которые обмениваются на старые в определённых пропорциях.
5. Операция, соглашение, которое сопровождается обоюдными уступками.
6. Разница между ставками ссудного и депозитного процента, которая составляет доход банка.
7. Прибыль, которую получает держатель акций.
8. Чеканка полноценных монет и выпуск в обращение наличных в виде бумажных купюр.
9. Увеличение цен на все товары и услуги.
10. Обмен одного товара на другой без помощи денег.

По вертикали:

1. «Почти деньги».
2. Вид производных ценных бумаг.
3. Векселедатель.
4. Денежная единица, которая выполняет функцию мировых денег.
5. Официальное понижение курса национальной денежной единицы относительно иностранной валюты.
6. Получение права на взыскание долга.
7. Ценная бумага без установленного срока обращения, которая свидетельствует о паевом участии в уставном капитале АО.
8. Ценная бумага, которая свидетельствует про внесение её собственником денежных средств и подтверждающая обязательство вернуть ему её номинальную стоимость с выплатой фиксированного процента.
9. Вид денег, слиток определенного веса и формы.
10. Установление официальными государственными органами курса (цены) иностранной валюты.
11. Отношения, складывающиеся по поводу получения займа в денежной или товарной форме на основе возвратности, срочности, платности.

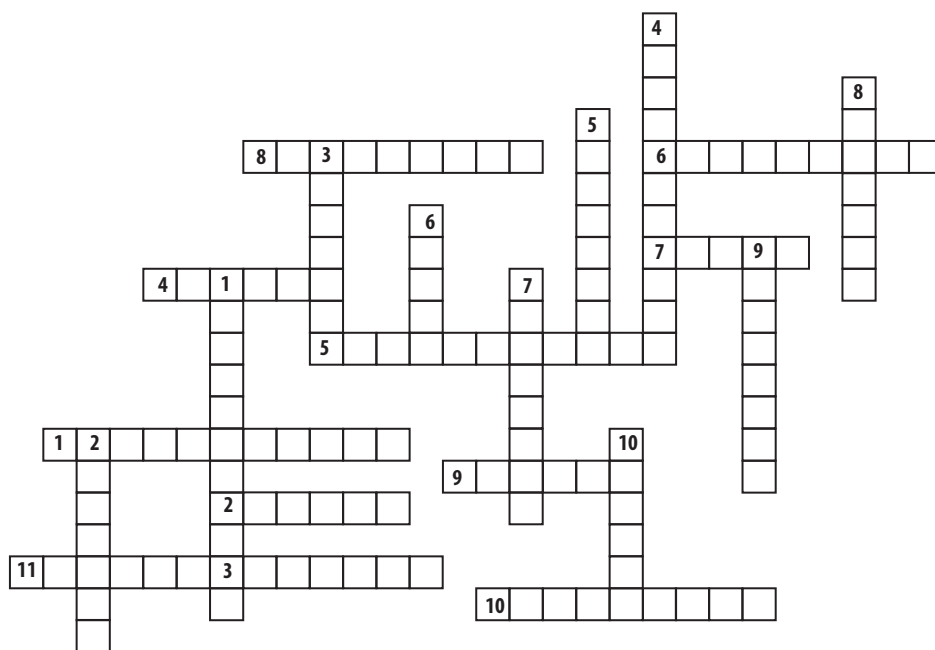

Кроссворд №16

По горизонтали:

1. Ценная бумага без установленного срока обращения, которая свидетельствует о паевом участии в установленном капитале акционерного общества, подтверждает членство в акционерном обществе, дает право его собственнику на получение части прибыли в виде дивидендов.
2. Способность актива обмениваться на другие товары.
3. Переводной вексель.
4. Документ установленной формы, который содержит безусловное распоряжение чекодателя к кредитному учреждению (банку) про выплату собственнику этого документа указанной в нем суммы денежных средств.
5. Юридическое лицо, в пользу которого выставлен аккредитив.
6. Долговое обязательство установленного образца, которое дает неопровержимое право на получение указанной в нем суммы денег в указанное время.
7. Субъект кредитных отношений, который предоставляет кредит другому субъекту хозяйственной деятельности на кратковременное пользование.
8. Специфический товар, который обменивается на любые другие товары и обладает полной ликвидностью.
9. Специфические денежные формы, в которых денежная суть существенно ослаблена, отклоняется от общепринятых стандартных форм.
10. Бесценивание неразмешанных на золото бумажек денег вследствие излишнего их выпуска и перенасыщения ими каналов обращения.

По вертикали:

1. Денежный документ, согласно которому одно кредитное учреждение согласно с заявлением клиента поручает другому кредитному учреждению осуществить за счет специальных забортованных для этого средств оплату товарно-транспортных документов за отгруженные товары или предоставленные услуги.
2. Поручение экспортёра своему банку получить от импортёра непосредственно или через другой банк определённую сумму, которая указана в платёжных документах, или подтверждение, что эта сумма будет выплачена в соответствующий срок.
3. Обмен одного товара на другой без участия денег.
4. Приобретение средств производства с целью производства товаров для последующего потребления, приобретение активов, например, ценных бумаг, депозитов в банках с целью получения прибыли или увеличения капитала.
5. Экономические отношения между юридическими и физическими лицами, а также государствами по поводу получения ссуды в денежной или товарной форме на условиях возвращения.
6. Кредитное учреждение, которое мобилизует активы, предоставляет их в долг, совершает расчёт между экономическими субъектами.
7. Способ отображения в деньгах стоимости товара.
8. Денежная единица Украины.
9. Денежная единица, которая выполняет функцию мировых денег.
10. Денежные знаки разного номинала, которые выпускаются в оборот Центральным банком.

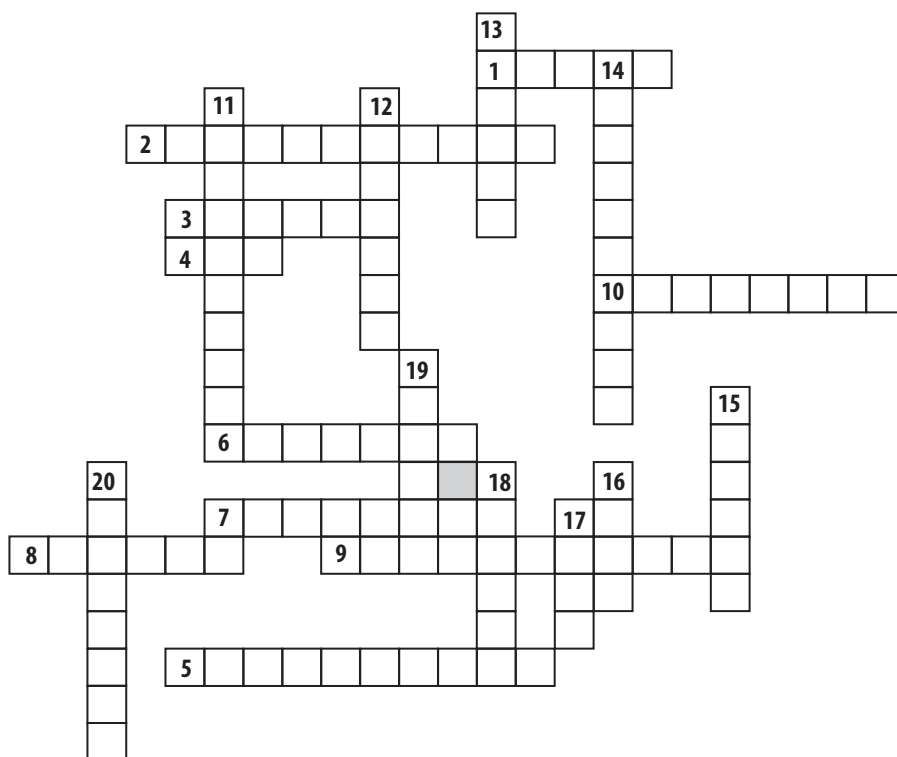

Кроссворд №17

По горизонтали:

1. Денежная концепция при которой деньги возникли по договоренности. 3. Какие деньги находятся в портфели на 4-м месте. 5. Что является всеобщим эквивалентом. 7. Повышение курса денежной единицы. 9. Какой сектор охватывает финансовые отношения. 11. Юридическое лицо, в пользу которого выставлен аккредитив. 12. Клиент, который поручает инкассовую операцию своему банку. 14. Любые денежные средства, формирование и использование которых связано с внешнеэкономическими отношениями. 15. Валюты которые невозможно свободно обменять на иностранные валюты по рыночному курсу. 17. Золотой слиток определенного веса и формы. 19. Ценный документ, который является результатом опционного контракта.

По вертикали:

2. Представители, какой концепции является Карл Маркс. 4. Свойство денег. 6. Увеличение цен на все товары и услуги в стране. 8. Денежные знаки разного номинала выпущенные ЦБ в оборот. 10. Разница между курсом продажи и курсом покупки валют. 13. Денежная система при которой роль всеобщего эквивалента закреплена за двумя металлами. 16. Юридическое ли физическое лицо, которое получило ценные бумаги от своего имени и за свои деньги. 18. Документ установленной формы, который содержит распоряжение денежных средств. 20. Сертификат, который дает его владельцу право получить ценные бумаги по условленной цене на протяжении определенного промежутка времени.

ТВОРЧЕСКИЕ ЗАДАНИЯ ДЛЯ САМОСТОЯТЕЛЬНОЙ РАБОТЫ (кресворды)

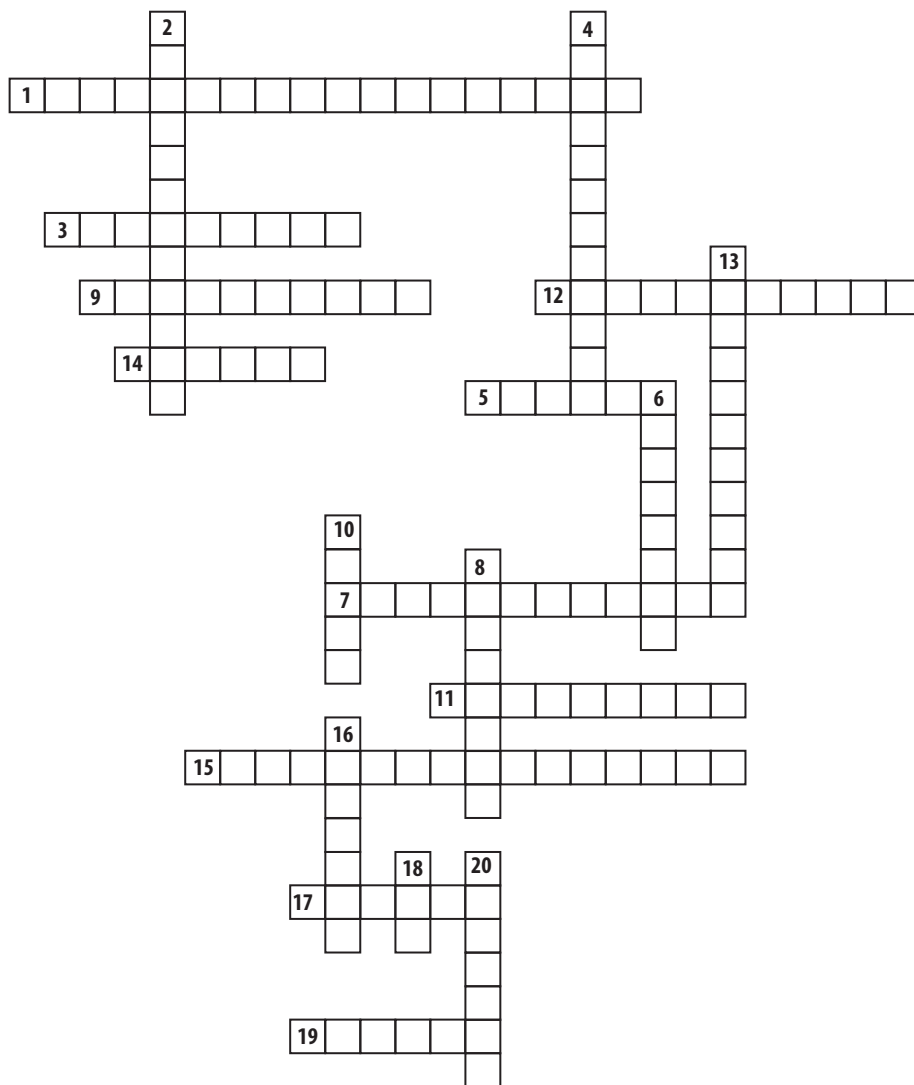

Кроссворд №18

По горизонтали:

1. Специфические денежные формы, в которых денежная суть существенно ослаблена.
4. Денежные знаки разного номинала, которые выпускает ЦБ в оборот.
6. Экономические отношения относительно передачи средств наличной и безналичной валюты клиента во временное пользование банку.
8. Переуступка банку неоплаченных долговых обязательств.
9. Общественные отношения, которые возникают между экономическими субъектами по поводу передачи один другому во временное пользование свободных денежных средств.
10. Денежная система, при которой роль всеобщего эквивалента закреплена за металлами.
15. Поручение экспортеров своему банку получить от импортеров непосредственно или через другой банк определенную сумму.
16. Любые денежные средства, формирование и использование которых прямо или косвенно связано с внешнеэкономическими отношениями.
17. Прямое вмешательство ЦБ или казначейства в валютный рынок.

По вертикали:

2. Документ, который дает неоспоримое право на получение указанной в нем суммы в указанный срок.
3. Документ, который содержит безусловное распоряжение владельца счета в кредитном учреждении о выплате указанной суммы.
5. Документ, согласно которому одно кредитное учреждение по заявлению клиента поручает другому кредитному учреждению осуществить оплату товарно-транспортных документов на товары или предоставить услуги.
7. Юридическое лицо, в пользу которого выставлен аккредитив.
11. Обесценивание национальной валюты с целью наращивания экспорта товаров по ценам ниже мировых.
12. Разница между курсом продажи и покупки.
13. Увеличение цен на товары и услуги в определенное время и резкое увеличение объема денег.
14. Процентная ставка, которая применяется к денежным суммам, которые инвестор планирует получить в будущем, для того чтобы определить размер инвестиций в настоящее время.

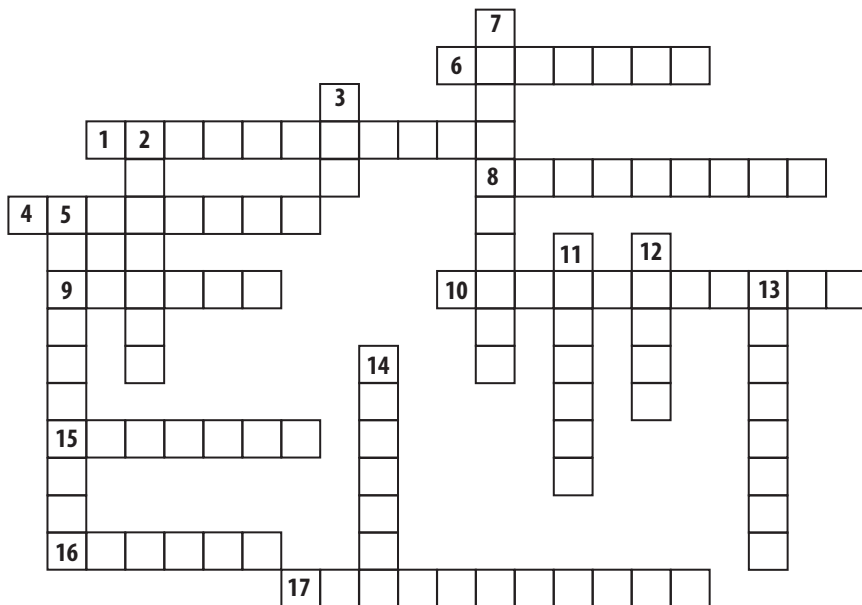

Кроссворд №19

По горизонтали:

2. Какой подход к определению сущности денег является методом анализа их использования?
4. Что для денег определяется их покупательной способностью? 6. Вид кредитных денег, которые создаются на основе банковских вкладов и систем специальных расчетов. 7. Признак денежного оборота, который заключается в том, что полученные деньги не возвращаются назад, а используются для приобретения новых покупок. 10. Согласие или одобрение. 11. Финансовое учреждение, которое аккумулирует временно свободные средства населения. 13. Повышение официального курса национальной денежной единицы относительно иностранных валют. 14. Определённый тип экономических отношений между субъектами хозяйственной деятельности, сущность которых заключается в предоставлении финансовых ресурсов и выплаты процента. 15. Выпуск в оборот денег или ценных бумаг. 18. Специфический товар, который является всеобщим эквивалентом. 20. Материальные и нематериальные активы, ценные бумаги, которые используются в любых операциях, кроме операций выпуска и погашения.

По вертикали:

1. Показатель структуры денежной массы. 3. Что является ценой денежной единицы. 5. Денежная система, при которой роль общего эквивалента закрепляется за двумя металлами – золото и серебро. 8. Рынок, на котором реализуются свободные денежные ресурсы. 9. Один из расчётных документов. 12. Обмен одного товара на другой без помощи денег. 16. Сберегательный счёт физических лиц в кредитной организации. 17. Обесценивание денег, неразмennных на золото. 19. Денежная единица, которая используется в качестве мировых денег.

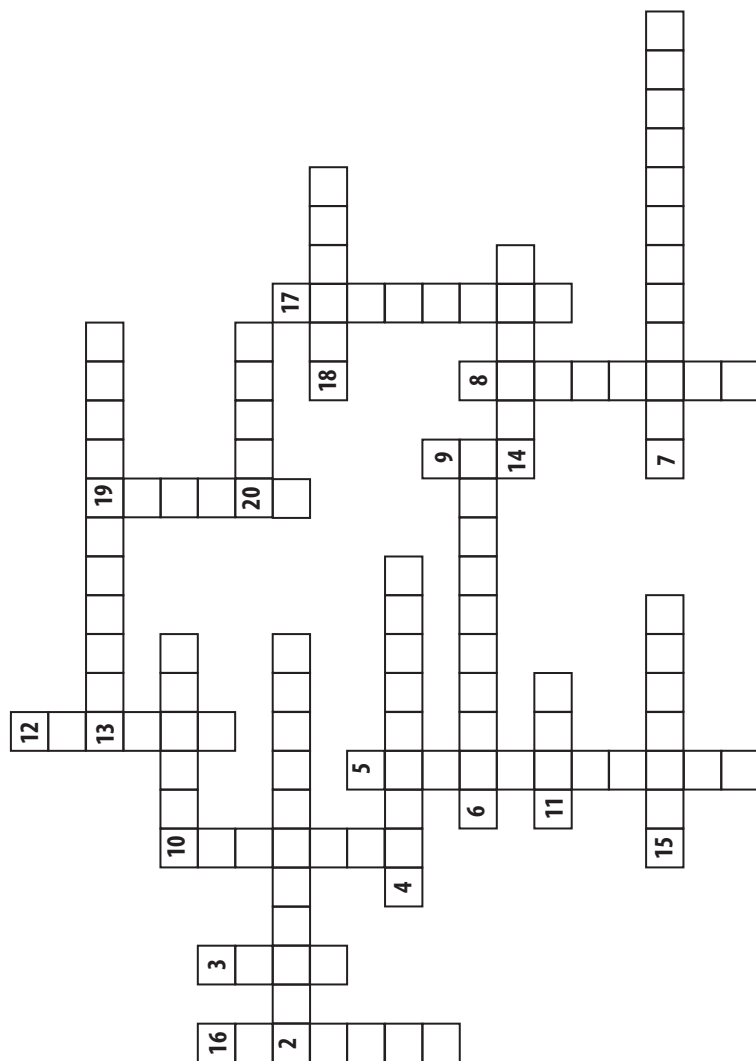

ЛІТЕРАТУРА

1. Закон України «Про банки і банківську діяльність». – Режим доступа: <http://zakon.rada.gov.ua/cgi-bin/laws/main.cgi>.
2. Закон України «Про Національний банк України». – Режим доступа: <http://zakon.rada.gov.ua/cgi-bin/laws/main.cgi>.
3. Большой экономический словарь / Под ред. А. Н. Азрилияна. – М.: Институт новой экономики, 1997. – С. 714.
4. Вовк В. Я. Управління конкурентною позицією банку на кредитному ринку: Монографія / В. Я. Вовк., В. Ф. Колесніченко. – Харків: Вид. ХНУРЕ, 2011 – 260 с.
5. Гроші та кредит: Навчальний посібник / В. Ф. Колесніченко. – Х: ВД «ІНЖЕК», 2007. – 432 с.
6. Демківський А. В. Гроші та кредит. Навчальний посібник / А. В. Демківський – К.: Дакор, 2005. – 528 с.
7. Деньги и Кредит. Энциклопедия профессионального финансиста // [Електронний ресурс], доступний з мережі Інтернет / <http://koryuka.org.ua/?p=170>
8. Долан Э. Дж. Деньги, банковское дело и кредитно-денежная политика / Э. Дж. Долан, Р. Дж. Кэмпбелл. – М.: Профико, 1991. – 448 с.
9. Жуков Е. Ф. Деньги. Кредит. Банки: Учебник для вузов / Е. Ф. Жуков, Л. М. Максимова, А. В. Печникова и др.; Под ред. Проф., Е. Ф. Жукова. – М.: ЮНИТИ, 2001. – 622 с.
10. Забезпечення умов стабільного функціонування банківського сектору України: Монографія / Авторський колектив. - Харків: Вид. ХНЕУ, 2010. – 416 с.
11. Колодізев О. М. Гроші та кредит: підручник / О. М. Колодізев, В. Ф. Колесніченко - К.: Знання, 2010. – 615 с.
12. Колодізев О. М. Методичні рекомендації до виконання самостійної роботи з навчальної дисципліни «Гроші та кредит» для студентів спеціалізації «Банківська справа» всіх форм навчання / О. М. Колодізев., В. Ф. Колесніченко. – Х.: Вид. ХНЕУ, 2008. – 84 с.
13. Лаврушин О. И. Банковское дело: Учебник для студентов вузов / Под ред. О. И. Лаврушина. – М.: Финансы и статистика, 1998. – 576 с.
14. Лаврушин О. И. Деньги, кредит, банки: Учебник / Под ред. О.И. Лаврушина. – М.: Финансы и статистика, 2002. – 592 с.
15. Моисеев С. Р. Инфляционное таргетирование. – М.: МаркетДС, 2004. – 112 с.
16. Мошенський С. З. «Еволюція векселя» / С. З. Мошенський – Ровно: «Планета-Друк», 2005. – С. 446.

17. Колесніченко В. Ф. Гроші та кредит. Навчальний посібник у схемах і таблицях / В. Ф. Колесніченко, О. І. Омельченко. – Харків: Вид. ХНЕУ, 2008. – 160 с.
18. Колесніченко В.Ф. Практикум з навчальної дисципліни «гроші та кредит». Навчально-практичний посібник / Колесніченко В.Ф., О.І. Омельченко, С.В. Добринь. - Харків:Вид. ХНЕУ, 2009. – 136 с.
19. Платонов И. Н. Валютный рынок и валютное регулирование: Учеб. пособие / Под ред. И. Н. Платоновой. – М.: Изд-во БЕК, 1996. – 475 с.
20. Савлук М. І. Гроші та кредит: Підручник / М. І. Савлук, А. М. Мороз, М. Ф. Пуховкіна та ін.; За заг. ред. М. І. Савлука. – К.: КНЕУ, 2001. – 602 с.
21. Цитович П. П. К истории векселя / П. П. Цитович – К.: Типография университета св. Владимира, 1893. – С. 4.
22. Щетинін А. І. Гроші та кредит: Підручник: 2-ге вид., перероб. та доп./ А. І. Щетинін. – Київ: Центр навчальної літератури, 2006. – 432 с.

ПРИЛОЖЕНИЯ

Приложение А

ОТВЕТЫ К ТЕМАМ



Тестовые задания

ТЕМА 1

1.	В)	2.	А)	3.	Б)
4.	Б)	5.	А)	6.	Г)
7.	В)	8.	Б)	9.	А), Б), В)
10.	Б)	11.	Г)	12.	Б), В), Г)
13.	А), Б)	14.	Б) В)	15.	А)
16.	Б)	17.	А), Б), В)	18.	Б)
19.	А), В)	20.	А)	21.	В)
22.	А)	23.	Б)	24.	А), Б)
25.	А)	26.	Г)	27.	А)
28.	Б), Г)	29.	В), Г)	30.	Б)

ТЕМА 2

1.	А)	2.	Б)	3.	В)
4.	А)	5.	Б)	6.	В)
7.	Г)	8.	Б)	9.	Б)
10.	А)	11.	Б)	12.	В)
13.	Б)	14.	А)	15.	А), В)
16.	А)	17.	Г)	18.	Г)
19.	В), Г)	20.	А)	21.	Б)
22.	Г)	23.	А)	24.	Б)
25.	В)	26.	А), Б)	27.	Б)
28.	А), Б), Г)	29.	Г)	30.	Б)

ТЕМА 3

	Б), В)		Б)		А)
	Г)		А)		А), Б)
	А), Б)		В)		А)
	В)		Б)		Г)
	А)		А)		А)
	В)		А), В)		Б)
	А), В)		Г)		А)
	А), Б)		Г)		Б), В), Г)
	А)		В), Г)		Г)
	Г)		А), Б), В)		А), Б)

ТЕМА 4

	Б)		Б)		В)
	В)		Б)		В)
	А)		А)		А)
	Б)		Б)		В)
	Б)		Б)		А)
	Б)		А)		Б)
	А)		Б)		В)
	Б)		А)		В)
	В)		Б)		Б)
	Б)		А)		Б)

ТЕМА 5

1.	А)	2.	Б)	3.	В)
4	Б)	5.	В)	6.	В)
7.	А)	8.	А), Б)	9.	Б), В)
10.	А)	11.	Б)	12.	А)
13.	Г)	14.	Г)	15.	Б)
16.	А)	17.	Г)	18.	Б)
19.	Б)	20.	В)	21.	Б)
22.	Г)	23.	А)	24.	В), Г)
25.	А)	26.	А)	27.	А), В), Г)
28.	Г)	29.	В)	30.	В)

Приложения

ТЕМА 6

1.	Б)	2.	А)	3.	Г)
4.	А)	5.	А)	6.	В)
7.	Б)	8.	Г)	9.	А)
10.	А)	11.	Г)	12.	А)
13.	А), Б)	14.	А)	15.	А)
16.	В)	17.	Б)	18.	Б)
19.	А)	20.	Б)	21.	А)
22.	А)	23.	А)	24.	Б)
25.	Г)	26.	А), В), Г)	27.	А), Г)
28.	Г)	29.	А)	30.	А)

ТЕМА 7

1	Б)	2	Г)	3	В)
4	А)	5	Г)	6	Б)
7	Б)	8	Г)	9	В)
10	Б)	11	Г)	12	Г)
13	А), Б), Г)	14	А)	15	А), Б), В), Г)
16	А), Б), В), Г)	17	В)	18	В)
19	А), Г)	20	В)	21	Б)
22	Б)	23	А)	24	Д)
25	А)	26	А)	27	Г)
28	А), Б)	29	Б), В)	30	В)

ТЕМА 8

1	А)	6	Б)
2	Г)	7	В)
3	А), Б)	8	Г)
4	Г)	9	А)
5	А)	10	А)

Реализация компетентностного подхода ... по учебной дисциплине «Деньги и кредит»

ТЕМА 9

1	А)	11	В)	21	Б)
2	В)	12	Б)	22	В)
3	В)	13	В)	23	Г)
4	Г)	14	Г)	24	А)
5	Б)	15	Б)	25	Б)
6	А)	16	В)	26	Г)
7	А)	17	А)	27	Г)
8	Б)	18	Б)	28	Б)
9	Г)	19	Г)	29	В)
10	Г)	20	А)	30	В)

ТЕМА 10

1.	Г)	11.	А)	21.	Б)
2.	А)	12.	Б)	22.	А)
3.	А)	13.	Г)	23.	Г)
4.	Б)	14.	Г)	24.	А)
5.	Б)	15.	А)	25.	В)
6.	А)	16.	В)	26.	В)
7.	В)	17.	Б)	27.	Б)
8.	Г)	18.	В)	28.	Г)
9.	В)	19.	В)	29.	А)
10.	Б)	20.	А)	30.	Г)

ТЕМА 11

1	В)	11	Б)	21	Г)
2	А)	12	В)	22	Г)
3	Г)	13	А)	23	В)
4	Б)	14	Г)	24	В)
5	А)	15	А)	25	А)
6	А)	16	Б)	26	Б)
7	Б)	17	Б)	27	В)
8	А)	18	В)	28	А)
9	Г)	19	А)	29	Б)
10	В)	20	А)	30	Г)

Приложения

ТЕМА 12

	А)		А)		А)
	Г)		Г)		А)
	А)		А)		Б)
	А)		А)		А)
	А)		А)		А)
	А)		А)		Б)
	А)		Б)		А)
	А)		Г)		Б)
	А)		Г)		А)
	А)		Г)		А)

ТЕМА 13

1	А)	2	В)	3	В)
4	Б)	5	В)	6	А)
7	А)	8	Г)	9	Б)
10	Б)	11	Г)	12	Г)
13	Б)	14	Г)	15	В)
16	А)	17	А)	18	Б)
19	В)	20	В)	21	В)
22	А)	23	В)	24	Б)
25	Г)	26	Б)	27	А)
28	В)	29	Б)	30	Г)

ТЕМА 14

1.	Б)	2.	А)	3.	В)
4.	А)	5.	В)	6.	Г)
7.	А)	8.	В)	9.	В)
10.	Г)	11.	А)	12.	А)
13.	В)	14.	Б)	15.	Г)
16.	А)	17.	Г)	18.	А)
19.	Б)	20.	А)	21.	Б)
22.	В)	23.	Г)	24.	В)
25.	А)	26.	Г)	27.	Б)
28.	Г)	29.	В)	30.	В)

ТЕМА 15

	В)		А)		Б)
	Г)		Г)		А)
	Б)		В)		Б)
	Г)		В)		Г)
	А)		Г)		Б)
	В)		А)		Б)
	Б)		Г)		В)
	А)		Б)		В)
	Б)		А)		Г)
	Г)		В)		Г)

ТЕМА 16

1	А)	2	В)	3	Г)
4	Б)	5	Б)	6	А)
7	Б)	8	А)	9	Г)
10	Б)	11	А)	12	Г)
13	В)	14	В)	15	Г)
16	А)	17	Б)	18	В)
19	Г)	20	В)	21	А)
22	Б)	23	Б)	24	Г)
25	А)	26	Г)	27	В)
28	А)	29	Б)	30	Г)

ОТВЕТЫ НА КРОССВОРДЫ

Кроссворд № 1

По горизонтали: 4. Инвестиции; 5. Банкротство; 11. Аудит; 12. Санация; 13. Дивиденд; 14. Хеджирование; 15. Налог; 16. Активы; 18. Самокупаемость; 20. Индоссамент; 22. Эластичность; 24. Залог; 25. Финансирование; 26. Процент; 27. Ипотека; 28. Рента.

По вертикали: 1. Риск; 2. Чек; 3. Ликвидность; 6. Аренда; 7. Платежеспособность; 8. Акция; 9. Капитал; 10. Депозит; 17. Вексель; 19. Кредит; 21. Дефицит; 23. Скидка; 24. Затраты

Приложения

Кроссворд № 2

По горизонтали: 1. Заём; 2. Чек; 3. Тариф; 4. Депозит; 5. Номинал; 6. Неустойка; 7. Валюта; 8. Страхование; 9. Посредник; 10. Инкассо; 11. Прибыль; 12. Бартер; 13. Налог.

По вертикали: 11. Процент; 14. Эмитент; 15. Аккредитив; 16. Реинвестиции; 17. Облигация; 18. Субсидия; 19. Залог; 20. Ави́зо; 21. Ипотека.

Кроссворд № 3

По горизонтали: 1. Предприниматель; 5. Вексель; 7. Чек; 10. Банк; 11. Контракт; 13. Товар; 15. Прибыль; 16. Брокер; 18. Лизинг; 19. Биржа; 20. Таможня; 22. Залог; 23. Аванс.

По вертикали: 2. Рента; 3. Дивиденд; 4. Цена; 6. Сделка; 8. Спрос; 9. Номинал; 10. Бартер; 12. Клиринг; 14. Валюта; 17. Картель; 21. Маржа.

Кроссворд № 4

По горизонтали: 1. Акцепт; 4. Вексель; 6. Сбережения; 10. Баланс; 8. Индосант; 12. Деньги; 13. Доход; 17. Акция; 18. Процент; 20. Инвестиции.

По вертикали: 2. Кредит; 3. Прибыль; 5. Казна; 7. Налог; 9. Ави́зо; 10. Банк; 11. Бюджет; 12. Дотации; 14. Субсидии; 15. Лизинг; 16. Чек; 19. Рынок; 21. Валюта.

Кроссворд № 5

По горизонтали: 1. Процент; 2. Доверенность; 3. Трассант; 4. Лизинг; 5. Лот; 6. Бартер; 7. Дилер; 8. Индексация; 9. Банк; 10. Вексель; 11. Инфляция; 12. Депонент; 13. Валюта; 14. Клиринг; 15. Маркетинг; 16. Гарантия; 17. Кадастр.

По вертикали: 1. Приватизация; 2. Брокер; 3. Таможня; 4. Налог; 5. Субсидия; 6. Номинал; 7. Дивиденд; 8. Коносамент; 9. Факторинг; 10. Цена; 11. Залог; 12. Агент.

Кроссворд № 6

По горизонтали: 1. Выручка; 2. Дисконтирование; 3. Облигация; 4. Налог; 5. Депозит; 6. Банкнота; 7. Доход.

По вертикали: 1. Ликвидность; 2. Инвестирование; 3. Опцион; 4. Лицензия; 5. Факторинг; 6. Инфляция; 7. Сбережения.

Кроссворд № 7

По горизонтали: 1. Девальвация; 2. Дивиденд; 3. Вексель; 4. Банкнота; 5. Ипотека; 6. Налог; 7. Инкассо; 8. Кредит; 9. Брокер; 10. Маклер.

По вертикали: 11. Индексация; 12. Дефляция; 13. Девиза; 14. Валюта; 15. Акция; 16. Договор; 17. Бюджет; 18. Клиринг; 19. Казна; 20. Контроль.

Кроссворд № 8

По горизонтали: 2. Товар; 7. Казначейство; 9. Спрос; 15. Акциз; 16. Олигархия; 17. Амортизация; 18. Издержки; 20. Облигация; 21. Маркетинг.

По вертикали: 1. Бюджет; 3. Валюта; 4. Безработица; 5. Налог; 6. Дефляция; 8. Приватизация; 10. Менеджер; 11. Аккредитив; 12. Дивиденд; 13. Производство; 14. Биржа; 19. Финансы.

Кроссворд № 9

По горизонтали: 3. Корпорация; 5. Риск; 6. Ликвидность; 8. Накопление; 10. Дефицит; 11. Дисконт; 14. Форфейтинг; 15. Страхование; 17. Свопинг; 18. Санация; 20. Тратта; 23. Репорт; 25. Аккредитив; 26. Капитал; 28. Сплит; 30. Кредитор.

По вертикали: 1. Кросс; 2. Маклер; 3. Картель; 4. Дисконтирование; 7. Рынок; 9. Опцион; 10. Дотация; 12. Франчайзинг; 13. Депозит; 16. Аудитор; 19. Депорт; 21. Трест; 22. Заемщик; 24. Право; 27. Листинг; 29. Чек.

Кроссворд № 10

По горизонтали: 1. Полноценные; 3. Консигнация; 7. Квазиденьги; 10. Дебетовая; 14. Банкнота; 15. Валюта; 17. Биметаллизм; 18. Облигация; 19. Монетаризм; 21. Непокрытый; 24. Инкассо; 25. Фьючерс; 29. Залоговая; 31. Эволюционная; 33. Демонетизация; 34. Дизажио; 39. Кредит; 40. Инвестиции; 41. Ремитент; 44. Девальвация; 45. Мультипликатор; 46. Конвертация; 47. Ипотека; 48. Портативность.

По вертикали: 2. Овердрафт; 4. Ямайская; 5. Фискальная; 6. Заяц; 8. Портфельный; 9. Деньги; 11. Стоимость; 12. Ревалоризация; 13. Инфляция; 16. Варрант; 19. Межбанковский; 20. Инвестор; 22. Резерв; 23. Депозитный; 26. Ликвидность; 27. Бартер; 28. Акцепт; 30. Лизинг; 32. Долевые; 35. Аккредитив; 36. Вексель; 37. Акция; 38. Эмиссия; 42. Депозит; 43. Брокер.

Приложения

Кроссворд № 11

По вертикали: 1. Наличные; 2. Опцион; 4. Квазиденьги; 5. Инвестор; 6. Стабильность; 8. Портфельный; 12. Биржа; 13. Брокер; 16. Жирорасчет; 17. Привилегированные; 21. Инкассо; 25. Монометаллизм; 26. Дебитор; 28. Онкольный; 30. Экспорт; 31. Рационалистическая; 33. Баланс; 35. Пролонгация; 40. Первичный; 41. Импорт; 42. Однородность; 45. Акция.

По горизонтали: 1. Чек; 4. Билонная; 10. Портативность; 11. Вексель; 12. Депозит; 13. Инвестиционный; 16. Деньги; 17. Фьючерс; 18. Развернутая; 21. Делимость; 22. Простая; 23. Мировые; 25. Залоговая; 28. Бенефициар; 29. Электронные; 30. Эмиссия; 33. Оборот; 35. Капитал; 36. Учетный; 37. Расчетный; 38. Полноценные; 40. Бендиксен; 41. Биметаллизм; 45. Мультипликатор; 46. Кредит; 47. Эволюционная; 48. Ликвидность.

Кроссворд № 12

По горизонтали: 1. Деньги; 3. Вексель; 4. Однородность; 5. Тратта; 7. Импортер; 9. Активная; 12. Биметаллизм; 13. Инфляция; 14. Валюта; 17. Банк; 21. Квази; 22. Кредитные

По вертикали: 1. Банкнота; 3. Бенефициар; 7. Инкассо; 9. Акция; 10. Первичный; 12. Кредитор; 13. Ломбард; 17. Контроль; 18. Эволюционная; 19. Стоимость

Кроссворд № 13

По горизонтали: 1. Деньги; 2. Простая; 3. Полная; 4. Общая; 5. Бумажные; 6. Денежное обращение; 7. Микроэкономический; 8. Финансовый; 9. Безналичный; 10. Агрегат

По вертикали: 1. Рынок; 2. Инструменты; 3. Акция; 4. Облигация; 5. Биметаллизм; 6. Монометаллизм; 8. Золотослитковый; 9. Золотовалютный; 10. Нерыночная

Кроссворд № 14

По горизонтали: 1. Фиксированный; 2. Котировка; 3. Валюта; 4. Форвард-курс; 5. Демпинг; 6. Полная; 7. Маржа; 8. Мировая; 9. Форвардная; 10. Резервы

По вертикали: 1. Интервенция; 2. Клиринговые; 3. Аск; 4. Фиксинг; 5. Коллективная; 6. Арбитраж; 7. Кросс-курс; 8. Плавающий; 9. Бид; 10. Коридор

Кроссворд № 15

По горизонтали: 1. Квазиденьги; 2. Опцион; 3. Трасант; 4. Валюта; 5. Девальвация; 6. Факторинг; 7. Акция; 8. Облигация; 9. Монета; 10. Котировка; 11. Кредит;

По вертикали: 1. Ликвидность; 2. Вексель; 3. Ломбард; 4. Нулификация; 5. Трансакция; 6. Маржа; 7. Дивиденту; 8. Эмиссия; 9. Инфляция; 10. Бартер

Кроссворд № 16

По горизонтали: 1. Акция; 2. Ликвидность; 3. Тратта; 4. Чек; 5. Бенефициар; 6. Вексель; 7. Кредитор; 8. Деньги; 9. Квазиденьги; 10. Инфляция.

По вертикали: 11. Аккредитив; 12. Инкассо; 13. Бартер; 14. Инвестиции; 15. Кредит; 16. Банк; 17. Цена; 18. Гривна; 19. Валюта; 20. Банкнота.

Кроссворд № 17

По горизонтали: 1. Рационалистическая; 3. Облигации; 5. Деньги; 7. Реставрация; 9. Финансовый; 11. Бенефициар; 12. Получатель; 14. Валюта; 15. Неконвертируемая; 17. Монета; 19. Опцион.

По вертикали: 2. Эволюционная; 4. Стабильность; 6. Инфляция; 8. Банкноты; 10. Маржа; 13. Биметаллизм; 16. Инвестор; 18. Чек; 20. Варрант.

Кроссворд № 18

По горизонтали: 1. Квазиденьги; 4. Банкноты; 6. Депозит; 8. Факторинг; 9. Кредит; 10. Биметаллизм; 15. Инкассо; 16. Валюта; 17. Интервенция.

По вертикали: 2. Вексель; 3. Чек; 5. Аккредитив; 7. Бенефициар; 11. Демпинг; 12. Маржа; 13. Инфляция; 14. Дисконт.

Кроссворд № 19

По горизонтали: 2. Портфельный; 4. Стоимость; 6. Депозитные; 7. Однородность; 10. Акцепт; 11. Банк; 13. Ревальвация; 14. Кредит; 15. Эмиссия; 18. Деньги; 20. Товар.

По вертикали: 3. Курс; 5. Биметаллизм; 8. Денежный; 9. Чек; 10. Агрегат; 12. Бартер; 16. Депозит; 17. Инфляция; 19. Валюта.

Учебное издание

**КОЛОДИЗЕВ Олег Николаевич
ТИЩЕНКО Виктория Федоровна
ОМЕЛЬЧЕНКО Оксана Игоревна**

**РЕАЛИЗАЦИЯ КОМПЕТЕНТНОСТНОГО
ПОДХОДА НА ЭТАПЕ САМОСТОЯТЕЛЬНОЙ
РАБОТЫ ПО УЧЕБНОЙ ДИСЦИПЛИНЕ
«ДЕНЬГИ И КРЕДИТ»**

**Учебно-методическое пособие
для иностранных студентов**

Підписано до друку 27.08.2013 р. Формат 70 x 100/16. Папір офсетний.
Гарнітура ArnoPro. Друк різнографічний. Ум. друк. арк. 25,4.
Обл.-вид. арк. 30,5. Наклад 00 прим. Зам. № .

Видавничий Дім «ІНЖЕК»
61001, Харків, пр. Гагаріна, 20. Тел. (057) 7034021, 7034001.
e-mail: vdinzhek@gmail.com; www.inzhek.kharkov.ua
Свідоцтво про внесення до Державного реєстру України суб'єктів
видавничої діяльності ДК № 2265 від 18.08.2005 р.
Надруковано у ВД «ІНЖЕК», Харків, пр. Гагаріна, 20.